

特別支援学校

理振 カタログ

教科書対応 **小・中・高**

理科教育振興法による
理科教育設備購入計画表



特約店



文部科学省は、学校における理科教育の振興を図るため、理科教育振興法に基づき、地方公共団体及び学校法人に対して、理科教育を実施するための設備の整備事業を行う場合、国の予算の範囲内でその経費の一部（通常 1/2（沖縄県は 3/4））を理科教育設備整備費等補助金で補助しています。補助金の交付については、理科教育振興法及び関係法令において、理科教育設備の基準が定められており、その基準に基づき、理科教育設備整備費等補助金交付要綱が定められています。この補助事業が通称「理振」と呼ばれています。

補助金で購入できるもの

通常の理科の授業を実施する上で必要となる設備で、取得価格（消費税込）が小学校 1 万円、中学校 2 万円、高等学校 4 万円以上のものです。基本的には設備の取得価格のみが補助対象となりますが、設置や搬入の費用が取得価格に含まれており、切り離せない場合はそれらも対象となります。

基準金額について

1校当たりの基準金額が定められており、基準金額から前年度末整備済額を差し引いた金額が上限となります。

1校あたりの基準金額

（単位：千円）

学校種別等	区分	理科設備 (括弧内は、重点設備の整備に必要な金額の目安)		
小学校 義務教育学校前期課程		11,630 (3,620)		
中学校 義務教育学校後期課程 中等教育学校前期課程		21,525 (13,040)		
高等学校 中等教育学校後期課程	当該学校の学級数の合計が 27 学級以下の学校	101,676 (38,159)		
	当該学校の学級数の合計が 28 学級以上の学校	203,352 (76,318)		
視覚特別支援学校	小学部	6,570 (3,562)		
	中学部	18,808 (10,553)		
	高等部	当該学校の学級数の合計が 6 学級以下の学校	77,216 (31,714)	
		当該学校の学級数の合計が 7 学級以上の学校	154,432 (63,428)	
聴覚特別支援学校	小学部	5,452 (1,587)		
	中学部	12,660 (6,259)		
	高等部	当該学校の学級数の合計が 6 学級以下の学校	60,723 (21,667)	
		当該学校の学級数の合計が 7 学級以上の学校	121,446 (43,334)	
知的特別支援学校	中学部	2,081 (867)		
	高等部	当該学校の学級数の合計が 9 学級以下の学校	14,281 (6,673)	
		当該学校の学級数の合計が 10 学級以上の学校	28,562 (13,346)	
肢体等特別支援学校	小学部	5,458 (1,865)		
	中学部	12,313 (6,020)		
	高等部	当該学校の学級数の合計が 9 学級以下の学校	62,508 (24,738)	
		当該学校の学級数の合計が 10 学級以上の学校	125,016 (49,476)	

- 1 特別支援学校を設置する学校に対しては、文部科学大臣が認める金額を加算することができる。
- 2 特別支援学校についての基準金額は、当該学校に設置される小学部、中学部、高等部それぞれの基準金額の合計金額とする。
- 3 義務教育学校は、義務教育学校前期課程と義務教育学校後期課程を合わせた額を基準金額とする。
- 4 中等教育学校（併設型、連携型を除く）は、中等教育学校前期課程と中等教育学校後期課程を合わせた額を基準金額とする。

基準数量について

整備の基準となる数量は「設備の基準に関する細目」に記載されています。指導上必要であれば基準数量を超えて整備することができます。基準数量について、詳しくは P.1～5 をご覧ください。

例示品名について

例示品名は学習指導要領に基づく理科教育を行う上で必要となる設備が記載されていますが、記載されていないものでも要綱を満たしている場合は購入することができます。

重点設備とは

小学校・中学校・特別支援学校（小・中学部）では例示品名が、A～C の 3 つのランクに分類され、A ランクの設備が「重点設備」です。重点設備は学習指導要領の趣旨・内容に沿った指導を行う上で、全ての学校が最低限整備することが望ましいとされています。高等学校、特別支援学校（高等部）では例示品名のうち、優先的に整備を行う設備を重点設備とされています。



理振カタログ

理科教育振興法設備基準による

理科教育設備品購入計画表

小学部の理科に関する教育のための設備の基準に関する細目(省令より一部引用)

品目	例示品名	視覚		聴覚		肢体等		掲載頁
		重点	数量	重点	数量	重点	数量	
◆計量器								
長さ測定用具	レーザー距離計					A	ペ	-
体積測定用具								-
重さ測定用具	電子てんびん	B	校	A	ペ	A	ペ	14
	上皿てんびん	A	ペ	B	班	B	班	
時間測定用具								-
温度測定用具	記録温度計	B	校	B	校	B	校	14~15
	音声付温度計	A	ペ					
	デジタル温度計	A	ペ	B	ペ			
	メモリ機能付デジタル温度計					A	ペ	
電気測定用具	放射温度計					A	ペ	15~16
	直流電流計	A	班	A	班	A	班	
	大型検流計	A	班					
音声付直流電流計	A	ペ						
◆実験機械器具								
物と重さの学習用具								-
風とゴムの学習用具								-
光の学習用具	照度計	C	級	C	級	C	級	-
音の学習用具	おんさ	B	ペ	B	班	B	班	16
	騒音計			A	校			
磁石の学習用具	演示用電磁石	C	級	C	級	C	級	16
	磁化用コイル	B	校	B	校	B	校	
生物の飼育・栽培用具	植物育成棚	B	校	B	校	A	校	17
	園芸用具セット	B	級	B	級	B	級	
	アークアリウムセット	A	級	A	級	A	級	
空気と水の学習用具								-
熱の学習用具	気体の対流実験器	C	校	C	班	C	班	-
光電池の学習用具	光電池用ライト	C	班	C	班	C	班	-
電気の学習用具	充電器	B	校	B	校	B	校2	18
	電気の利用プログラミング学習セット	B	ペ	B	ペ	B	ペ	
	視覚障害者用感光器	A	個					
天体の学習用具	天体望遠鏡	B	校	B	校	B	校	19
	簡易天体投影機	C	校	C	校	C	校	
	二球儀	C	校	C	校	C	校	
	月球儀	B	校	B	校	B	校	
	太陽光源装置	B	校	B	校	B	校	
	双眼鏡	B	級	B	級	B	級	
大型透明半球	A	校						
物の運動の学習用具	振り子実験器	B	班	B	班	B	班	-
人体の学習用具	呼吸器モデル実験器	C	校	C	校	C	校	-
	音声付体温計	A	班					
気象の学習用具	百葉箱(デジタル製を含む)	A	校	A	校	A	校	19
	簡易型風向風速計	C	校	C	校	C	校	

品目	例示品名	視覚		聴覚		肢体等		掲載頁
		重点	数量	重点	数量	重点	数量	
環境の学習用具	pHメーター	C	ペ	C	班	C	班	-
てこの学習用具	てご実験器	A	ペ	A	ペ	A	ペ	20
	てこの規則性体験セット	C	班	C	班	C	班	
土地の学習用具	大型てご棒と支点			B	校			-
	流水の働き実験器	C	級	C	級	B	級	
	ふるいセット	C	班	C	班	C	班	
水のしみ込み方実験セット		C	班	C	班	C	班	-
		C	班	C	班	C	班	
空気の学習用具	気体採取器	A	ペ	A	ペ	A	ペ	21
	デジタル気体フェイカー(酸素センサー含む)	B	班	B	班	B	班	
定温器	低温恒温器	C	校	C	校	C	校	22
	冷凍冷蔵庫	A	校	A	校	A	校	
	製水器	B	校	B	校	B	校	
顕微鏡	生物顕微鏡	A	級	A	個	A	ペ	23
	双眼実体顕微鏡	C	級	B	班	B	班	
	小型双眼実体顕微鏡	C	級	C	ペ	C	ペ	
	提示用顕微鏡	C	校	C	校	A	校	
保管庫	薬品庫	A	校	A	校	A	校	22
薬品処理装置	廃液用ポリタンクセット	C	校	C	校	C	校	-
実験支援器具	鉄製スタンド	A	班	A	班	A	班	24
	直流電源装置	B	班	B	班	B	班	
	マントルヒーター					C	校	
教材作成用具	取付型コルクポスター	B	校	B	校	B	校	-
	簡易マイクローム	C	校	C	校	C	校	
◆野外観察調査用具								
野外観察調査用具	簡易ブランクトンネット	C	校	C	校	C	校	-
◆標本								
標本	火成岩標本	B	班	B	班	B	班	-
	堆積岩標本	B	班	B	班	B	班	
	化石標本	B	班	B	班	B	班	
	火山噴出物標本	B	班	B	班	B	班	
	映像教材	C	校	C	校	C	校	
◆模型								
人体の模型	人体骨格模型	A	校	A	校	A	校	25
	人体解剖模型	A	校	A	校	A	校	
	筋肉付腕の骨格模型	A	班	A	班	A	班	
	胎児発育模型	C	校	C	校	C	校	
植物の模型							-	
動物の模型	昆虫発生順序模型	C	校	C	校	C	校	-
	メダカ発生順序模型	C	校	C	校	C	校	
	昆虫模型セット	C	校	C	校	C	校	
土地の模型	火山地形模型	C	校	C	校	C	校	-
	堆積地形模型	C	校	C	校	C	校	
	地層模型	C	校	C	校	C	校	

国庫補助と地方交付税による措置

小学校における国庫補助対象となる理科設備品に関してはご購入価格が1万円以上、1万円未満の教材に関しては地方交付税で措置されている少額設備費においてご購入いただけます。

価格表示について

掲載品の価格は2024年4月現在のものですが、資材の高騰や規格の変更などにより、やむを得ず形状や仕様、価格を変更する場合がございます。予めご了承ください。価格表示は、太字が希望小売価格、()内が10%の消費税込みの価格です。

数量について

「設備の基準に関する細目」に記載されている数量を示しています。数量の欄の略称の内容は下記をご参照ください。

- 個：児童生徒1人に1組必要
- ペ：児童生徒2人に1組必要
- 班：児童生徒4人(特別支援学校においては3人)に1組必要
- 級：1学年に1組必要
- 年：1学年に1組必要
- 校：1校に1組必要
- 校2：1校に2組必要
- 個2：児童生徒1人に2組必要

重点設備について

- 重点A：全ての学校が、最低限整備すべき設備(最重点設備)
- 重点B：児童生徒の実態等に応じて選択して整備すべき設備
- 重点C：児童生徒の実態等に応じて必要に応じて整備すべき設備



理科カタログ

理科教育振興法設備基準による

理科教育設備品購入計画表

中学部の理科に関する教育のための設備の基準に関する細目(省令より一部引用)

品目	例示品名	視覚	聴覚	肢体等	知的	掲載頁
		重点数量	重点数量	重点数量	重点数量	
◆計量器						
長さ測定用具	レーザー距離計			B 班		—
体積測定用具						—
重さ測定用具	電子てんびん(高精度)	B 校	B 班	B 班		26
	重量はかり	C 校	C 校	C 校		
時間測定用具	ストップウォッチ(大型)	C 校	C 校	C 校		—
温度測定用具	温度計(高性能、広範囲)	C 校	C 校	C 校		26 ~ 27
	赤外線サーモグラフィ	C 校	C 校	C 校		
	メモリ機能付デジタル温度計			A べ		
	放射温度計			B 班		
電気測定用具	音声付温度計	A 班				27
	大型検流計	A 校				
	マルチテスター	B 校	B 校	B 校		
	積算電力計	A 校	A 校	A 校		
	音声付直流電流計	A 個				
	音声付直流電圧計	A 個				
	音声付交流電流計	A 校				
	音声付交流電圧計	A 校				
◆実験機械器具						
力の実験用具	斜面	A 班	A 班	A 班		28
	力の合成・分解実験器	B 校	B 校	B 校		
	水圧・浮力実験セット	B 校	B 校	B 校		
	大型消車(2個組)	B 校	B 校	B 校		
運動の実験用具	真空落下実験器	B 校	B 校	B 校		28
	力学滑走台	B 校	B 校	B 校		
	ストロボ装置	B 校	B 校	B 校		
	力学台車(2台1組)	B 班	B 班	B 班		
	スロトレイル装置(ハイスピードデジカメ)	C 校	C 校	C 校		
スピードガン	C 校	C 校	C 校			
光の実験用具	レーザー光源	A べ	A 校	A 校		29
	光の屈折・反射実験セット	B 校	B 校	B 校		
	分光器	C 校	C 校	C 校		
	光学台	A 個	A 校	A 校		
音の実験用具	視覚障害者用感光器	A 個				30
	実験用オシロスコープ	A 校	A 校	A 校		
	モノコード	B 班	B 班	B 班		
	共鳴音さ(2個組)	A 校	A 校	A 校		
	真空鈴	B 校	B 校	B 校		
	音速測定実験器	C 校	C 校	C 校		
	低周波発振器	B 校	B 校	B 校		
音の可視化実験器		A 校				
騒音計		A 校				
電流と磁界の実験用具	磁化用コイル	A 校	A 校	A 校	B 校	31 ~ 32
	無接点給電器	C 校	C 校	C 校		
	単巻可変変圧器	B 校	B 校	B 校		
	電源装置	A 班	A 班	A べ		
	二重コイル	B 班	B 班	B 校		
	モーター原理実験器	B 校	B 校	B 校		
	強力電磁石	B 校	B 校	B 校		
	電気回路演示板	B 校	B 校	B 校		
	電磁力リアモーター	C 校	C 校	C 校		
	超伝導実験セット	C 校	C 校	C 校		

品目	例示品名	視覚	聴覚	肢体等	知的	掲載頁
		重点数量	重点数量	重点数量	重点数量	
電流と磁界の実験用具	誘導コイル	A 校	A 校	A 校		31 ~ 32
	クロス真空計	A 校	A 校	A 校		
	放電管	A 校	A 校	A 校		
	クルックス管(セット)	A 校	A 校	A 校		
静電気の実験用具	静電高圧発生装置	A 校	A 校	A 校		32
原子の構成の学習用具	実物元素周期表	C 校	C 校	C 校		—
生物の飼育・栽培用具	小動物飼育箱	C 校	C 校	C 校		33
	水生生物飼育セット	A 校	A 校	A 校		
	植物育成棚				B 校	
	園芸用具セット				B 校	
微生物の学習用具	無菌箱	C 校	C 校	C 校		—
	微生物観察培養セット	C 校	C 校	C 校		
	滅菌用圧力釜	C 校	C 校	C 校		
遺伝の学習用具	遺伝モデル実験器	B べ	B 班	B 班		—
天体の学習用具	三球儀	A 校	A 校	A 校		33 ~ 34
	大型透視天体儀	A 校	A 校	A 校		
	大型地球儀	C 校	C 校	C 校		
	天体望遠鏡	A 校	A 校	A 校	B 校	
	簡易天体投影機				C 校	
	大型透明半球	C 校	C 校	C 校		
気象観測用具	月や金星の満ち欠け説明器	A 校	A 校	A 校		34 ~ 35
	視覚障害者用地球儀	A 班				
	アネロイド気圧計	A 校	A 校	A 校		
	雨量計	A 校	A 校	A 校		
	デジタル気圧・高度計	A 校	A 校	A 校		
	前線モデル説明器	B 校	B 校	B 校		
天気の実験用具	記録温度計	B 校	B 校	B 校	B 校	35
	百葉箱	B 校	B 校	B 校	A 校	
	簡易型風向風速計				C 校	
	天気図用黒板	C 校	C 校	C 校		
大地の学習用具	マグデブルグ半球	B 校	B 校	B 校		—
	排気鍾	C 校	C 校	C 校		
	流水のはたらき実験器	C 校	C 校	C 校		
仕事とエネルギーの実験用具	簡易小型地震計	C 校	C 校	C 校		—
	地震説明器	C 校	C 校	C 校		
	ふるいセット				C 班	
	エネルギーの変換実験器	B 校	B 校	B 校		
	力学的エネルギー実験器	A べ	A 班	A 班		
環境の学習用具	力学的エネルギー保存の法則実験器	A 校	A 校	A 校		36
	透明度板	C 校	C 校	C 校		
	溶存酸素計	C 校	C 校	C 校		
	酸素・二酸化炭素測定器	C 校	C 校	C 校		
	簡易導電率計	C 校	C 校	C 校		
	残留塩素測定器	C 校	C 校	C 校		
	粉塵検知器	C 校	C 校	C 校		
	酸性雨測定器	C 校	C 校	C 校		
	照度計	C 校	C 校	C 校		
	紫外線強度計	C 校	C 校	C 校		
科学技術の実験用具	放射線測定器	B 校	B 校	B 校		37
	風水力発電機	C 校	C 校	C 校		
	燃料電池実験セット	C 校	C 校	C 校		

品目	例示品名	視覚		聴覚		肢体等		知的		掲載員
		重点	数量	重点	数量	重点	数量	重点	数量	
顕微鏡	顕微鏡	A	校	A	個	A	個			38 39
	双眼実体顕微鏡	A	校	A	個	A	個			
	偏光装置付き拡大鏡	C	班	C	ぺ	C	ぺ			
	提示用顕微鏡	A	校	A	校	A	校			
	偏光顕微鏡	C	校	C	校	C	校			
	簡易マイクローム	C	校	C	校	C	校			
	提示用双眼実体顕微鏡	A	校	A	校	A	校			
	小型双眼実体顕微鏡							C	ぺ	
実験観察記録用具	顕微鏡用デジタルカメラシステム	C	校	C	校	A	校			40
	望遠鏡用デジタルカメラシステム	B	校	B	校	A	校			
物質とその変化の実験用具	液体ちっ素貯蔵用容器	C	校	C	校	C	校			40
	ジュワー瓶	C	校	C	校	C	校			
	小型自動かきませ機	B	校	B	校	A	班			
保管庫	電池実験セット	B	班	B	班	B	班			41 42
	薬品庫	A	校	A	校	4	校	2	A	
薬品処理装置	顕微鏡保管庫	A	校	A	校	2	A	校		41 42
	運搬整理箱ワゴン	A	校	A	校	2	A	校		
	器具保管庫	A	校	3	A	校	2	A	校	
定温器	簡易廃液処理装置	C	校	C	校	C	校			-
	低温恒温器	C	校	C	校	C	校			
	冷凍冷蔵庫	A	校	A	校	A	校	A	校	
	定温乾燥器	A	校	C	校	C	校			
教材作成用具	製氷器	A	校	A	校	A	校	B	校	42 43
	標本製作セット	A	校	A	校	A	校			
	取付型コルクボーラー	A	校	A	校	A	校	B	校	
	ガラス細工用具セット	A	校	A	校	A	校			
実験支援器具	植物標本密封器	B	校	B	校	B	校			43 44
	真空ポンプ	A	校	A	校	A	校			
	鉄製スタンド	A	べ	A	べ	A	べ	A	班	
	パソコン計測システム	B	校	B	校	A	校	2		
	簡易ドラフトチャンバー	B	校	B	校	B	校			
	樹脂折り曲げ器	C	校	C	校	C	校			
グラフ黒板	B	校	B	校	B	校				
◆野外観察調査用具										
野外観察調査用具	ブランクtonネット	B	校	B	校	B	校			-
	高性能双眼鏡	B	校	B	校	B	校			
	フィールドスコープ	B	校	B	校	B	校			
	生物の分類学習用具	C	校	C	校	C	校			
◆標本										
標本	尖成岩標本	A	班	A	班	A	班			45 46
	堆積岩標本	A	班	A	班	A	班			
	鉱物標本	B	校	B	校	B	校			
	造岩鉱物標本	A	校	A	校	A	校			
	動物化石標本	A	校	A	校	A	校			
	植物化石標本	A	校	A	校	A	校			
	示準化石標本	A	班	A	班	A	班			

品目	例示品名	視覚		聴覚		肢体等		知的		掲載員		
		重点	数量	重点	数量	重点	数量	重点	数量			
標本	化石レプリカ	C	べ	C	校	C	校			45 46		
	天然資源標本	C	校	C	校	C	校					
	脊椎動物骨格標本	A	班	A	校	A	校					
	草食哺乳類頭骨標本	A	個	A	校	A	校					
	肉食哺乳類頭骨標本	A	個	A	校	A	校					
	脊椎動物分類標本	C	校	C	校	C	校					
	無脊椎動物分類標本	C	校	C	校	C	校					
	脊椎動物解剖標本	C	校	C	校	C	校					
	無脊椎動物解剖標本	C	校	C	校	C	校					
	植物標本	C	校	C	校	C	校					
	◆模型											
	機械の模型	電動機分解模型	C	校	C	校	C	校				-
	大地の模型	地層模型	C	班	C	校	C	校				-
プレートテクトニクス模型		C	班	C	校	C	校					
堆積地形模型		C	班	C	校	C	校					
火山地形模型		C	班	C	校	C	校					
侵食地形模型		C	班	C	校	C	校					
火山地質模型		C	班	C	校	C	校					
植物の模型	シダ植物模型	C	校	C	校	C	校			47		
	コケ植物模型	C	校	C	校	C	校					
	花の受粉模型	C	班	C	校	C	校					
	単子葉茎構造模型	A	班									
	双子葉茎構造模型	A	班									
	根の構造模型	A	班									
	葉の構造模型	A	班									
葉の表面の気孔模型	A	班										
動物の模型	卵割発生順序模型	C	班	C	校	C	校			-		
	体細胞分裂模型	B	班	B	校	B	校					
	減数分裂模型	C	班	C	校	C	校					
	昆虫発生順序模型							C	校			
	昆虫模型セット							C	校			
人体の模型	人体解剖模型	A	校	A	校	A	校			48 49		
	人体骨格模型	A	校	A	校	A	校	A	校			
	目の構造模型	A	班	A	校	A	校					
	耳の構造模型	A	班	A	校	A	校					
	心臓の構造模型	A	班	A	校	A	校					
	脳の構造模型	C	班	C	校	C	校					
	血液循環模型	B	校	B	校	B	校					
	人の発生順序模型	C	班	C	校	C	校					
	じん臓の構造模型	C	班	C	校	C	校					
	筋肉の動き模型	B	班	B	校	B	校	A	班			
	歯の構造模型	C	班	C	校	C	校					
呼吸器の構造模型	B	班	B	校	B	校						
人生生殖器模型(男女一式)	A	班										

国庫補助と地方交付税による措置

中学校における国庫補助対象となる理科設備品に関してはご購入価格が2万円以上、2万円未満の教材に関しては地方交付税で措置されている少額設備費においてご購入いただけます。

価格表示について

掲載品の価格は2024年4月現在のものですが、資材の高騰や規格の変更などにより、やむを得ず形状や仕様、価格を変更する場合もございます。予めご了承ください。価格表示は、太字が希望小売価格、()内が10%の消費税込みの価格です。

数量について

「設備の基準に関する細目」に記載されている数量を示しています。数量の欄の略称の内容は下記をご参照ください。

- 個：児童生徒1人に1組必要
- べ：児童生徒2人に1組必要
- 班：児童生徒4人(特別支援学校においては3人)に1組必要
- 級：1学級に1組必要
- 年：1学年に1組必要
- 校：1校に1組必要
- 校2：1校に2組必要
- 個2：児童生徒1人に2組必要

重点設備について

- 重点A：全ての学校が、最低限整備すべき設備(最重点設備)
- 重点B：児童生徒の実態等に応じて選択して整備すべき設備
- 重点C：児童生徒の実態等に応じて必要に応じて整備すべき設備



理振カタログ

理科教育振興法設備基準による

理科教育設備品購入計画表

高等部の理科に関する教育のための設備の基準に関する細目(省令より一部引用)

品目	例示品名	視覚		聴覚		知的		肢体等		掲載頁	
		重点	数量	重点	数量	重点	数量	重点	数量		
◆計量器											
長さ測定用具	読み取り顕微鏡									—	
	読み取り望遠鏡									—	
体積測定用具	マイクロピペットセット									—	
質量測定用具	精密電子てんびん	○	ベ	○	班					50	
	分析用電子てんびん									—	
時間測定用具	演示用電子式ストップウォッチ									—	
温度測定用具	演示デジタル温度計									—	
	赤外線サーモグラフィ									50	
電気測定用具	音声付温度計	○	個							—	
	精密デジタルマルチメータ									—	
	演示用万能メータ									—	
	講義用検流計	○	校	○	校				○	校	
	静電気測定器									—	
	酸化還元電位計									—	
	音声付直流電圧計	○	個							51	
	音声付直流電流計	○	個							—	
	音声付交流電圧計									—	
	音声付交流電流計									—	
大型検流計									—		
◆実験機械器具											
力の実験用具	万有引力実験器									—	
	斜面実験器									—	
	斜面									—	
	静力学実験器									—	
	三力の合成実験器									—	
物の運動の学習セット									—		
仕事とエネルギー実験用具									—		
仕事とエネルギー実験用具									—		
運動の実験用具	平面滑走台									—	
	力学滑走台	○	校	○	校				○	校	
	慣性実験器									—	
	回転台									—	
	ジャイロスコープ									—	
	単振動説明器									—	
	光電スイッチ									—	
	電動回転台									—	
	大型台車									—	
	ストロボ装置	○	校	○	校				○	校	
波動実験用具	気体潤滑運動体実験器									—	
	空中衝突実験器	○	校	○	校				○	校	
	演示用力学的エネルギー保存の法則実験器									—	
	水平すたれ式波動実験器	○	校	○	校				○	校	
	波動説明器	○	校	○	校				○	校	
音の実験用具	弦定常波実験器	○	校	○	校				○	校	
	演示用水波投影装置	○	校	○	校				○	校	
	生徒用水波投影装置	○	班	○	班				○	班	
	標準おんさ									—	
	共鳴おんさ	○	ベ	○	班				○	班	
光の実験用具	演示用気柱共鳴装置									—	
	生徒用気柱共鳴装置	○	ベ	○	班				○	班	
	モノコード									—	
	音の干渉実験器									—	
	低周波発振器	○	班	○	班				○	班	
	超低周波発振器									—	
	音のエネルギー可視化実験器									—	
	演示用光学用水ぞう	○	校	○	校				○	校	
	光ファイバー実験装置									—	
	光通信実験器									—	
熱エネルギー実験用具	光の速度実験装置									—	
	ニュートンリング実験器									—	
	マイケルソン干渉計									—	
	分光計									—	
	分光器	○	校	○	校				○	校	
	レーザー光源装置	○	班	○	班				○	班	
	線スペクトル光源装置	○	校	○	校				○	校	
	大型ナトリウム光源装置	○	校	○	校				○	校	
	紫外線ボックス									—	
	視覚障害者用感光器									—	
真空実験用具	スターリングエンジン	○	校	○	校				○	校	
	ジュール熱実験器									57	
真空実験用具	真空ポンプ	○	班	○	班				○	班	
	排気盤	○	校	○	校				○	校	
電界と電位実験用具	真空実験用具									57	
	気体の性質実験用具									—	
	液体窒素貯蔵容器	○	校	○	校				○	校	
	気体分子運動モデル実験器	○	校	○	校				○	校	
	静電高圧発生装置	○	校	○	校				○	校	
	電気量測定器									—	
	クーロンの法則実験器									—	
	平行板コンデンサー実験器									—	
	静電高圧ゼネコン実験セット									—	
	静電界実験セット									—	
電流と電界実験用具	磁気と磁界実験用具									—	
	電流と電界実験用具									—	
	すべり抵抗器(3種組)									—	
	増幅器									—	
	直流増幅器									—	
	回路実験器セット									—	
	交流説明実験器									—	
	伏角方位計				○	班			○	班	
	磁束計									—	
	小型直巻電動機									—	
モーター原理説明器							○	校	—		
大型はく検電器									—		
電磁誘導と電磁波実験用具	変圧器	○	校	○	校				○	校	
	誘導コイル	○	校	○	校				○	校	
	直流交流発電機									—	
	オシロスコープ	○	ベ	○	ベ				○	ベ	
	電波実験器									—	
	電磁現象実験器	○	校	○	校				○	校	
	二重コイル(教師用)									—	
	電磁誘導実験器	○	校	○	校				○	校	
	直流・交流発電原理説明器									—	
	大型電源装置	○	校	○	校				○	校	
電源・電池実験用具	電源装置(高電圧型)									—	
	電源装置									—	
	大電流型直流安定化電源装置									—	
	蓄電池									—	
	燃料電池実験器									—	
	クロス真空計									—	
	クルックス管セット	○	校	○	校				○	校	
	電子の比電荷測定装置	○	校	○	校				○	校	
	ミリカン電気素量測定器									—	
	X線装置									—	
電子の性質実験用具	光電効果実験装置	○	校	○	校				○	校	
	プランク定数測定器	○	校	○	校				○	校	
	プランクヘルツ実験器									—	
	霧箱	○	校	○	校				○	校	
	α線検知装置									—	
	放射線測定器	○	校	○	校	○	校		○	校	
	スペクトル管セット(5種組)	○	校	○	校				○	校	
	光電管									—	
	イオンメーター									—	
	pH計	○	校	○	校	○	校		○	校	
物質構成の実験用具	導電率計									—	
	純水製造装置	○	校	○	校				○	校	
	エバポレーター									—	
	電気泳動装置	○	班	○	班				○	班	
	表面張力測定器									—	
	超伝導実験装置	○	校	○	校				○	校	
	物質構成の実験用具									—	
	物質の性質実験用具									—	
	赤外分光光度計									—	
	光電比色計									—	
物質分析の実験用具	薄層クロマトグラフ展開槽									—	
	ガスクロマトグラフ									—	
	分光光度計									—	
	液体クロマトグラフ									—	
	サーマルサイクラー							○	校	○	校
	顕微鏡									—	
	提示用顕微鏡	○	校	○	校	○	校		○	校	
	顕微鏡	○	個	○	個	○	個		○	個	
	提示用双眼実体顕微鏡	○	校	○	校	○	校		○	校	
	双眼実体顕微鏡	○	個	○	個	○	個		○	個	
提示用偏光顕微鏡	○	校	○	校				○	校		
偏光顕微鏡	○	班	○	班				○	班		
ハンディ顕微鏡カメラ								○	班		
顕微鏡用デジタルカメラシステム	○	校	○	校	○	校		○	年		
位相差顕微鏡									—		
顕微鏡撮影装置アタッチメント	○	校	○	校	○	級		○	校		

品目	例示品名	視覚	聴覚	知的	肢体等	掲載員				
		重点	数量	重点	数量		重点	数量		
生物生理実験用具	酸素・二酸化炭素測定器					-				
	気体採取器			○	ベ					
生物培養用具	デジタル顕微鏡(酸素センサー含む)			○	級	69				
	無菌箱									
	振とう培養装置									
	振とう恒温水槽	○	校2	○	校2		○	校2		
	卓上クリーンベンチ	○	校	○	校			○	校	
	孵卵器									
地球の学習用具	ロータリーエバポレーター					70				
	大型地球儀	○	校	○	校		○	校		
	教師用実体鏡									
	地震変動実験装置									
	プレートテクトニクス実験器	○	校	○	校			○	校	
	小型地震計									
	フーコー振り子									
	津波発生装置						○	校		
	液化化実験装置						○	校		
	日本付近のプレートテクトニクス模型	○	校	○	校		○	校	○	校
天体観測・学習用具	大陸移動説明器					70				
	地震発生装置									
	視覚障害者用地球儀	○	個							
	日時計									
	透視天体儀									
天体望遠鏡	太陽系惑星モデル					71				
	シャ光板									
	教師用天体望遠鏡									
	天体望遠鏡	○	班	○	班		○	級	○	班
気象観測用具	コンピュータ制御天体望遠鏡	○	校	○	校	○	校	○	校	
	太陽望遠鏡					72				
	百葉箱									
	風速計									
	雨量計									
	記録気圧計									
	記録温度計(湿度)						○	校		
	記録地中温度計									
	記録湿度計									
	アスマン通風乾湿計									
気象の学習用具	日照計						72			
	自記記録雨量計									
	総合気象測定装置									
	風向風速計									
	岩石・鉱物実験用具									
地層・堆積実験用具	流水のはたき実験器	○	校			72				
	定点観測カメラ					○	校	○	校	
保管庫	薬品庫	○	年	○	年	○	校	○	年	
	実験用運搬台車	○	年	○	年	○	校	○	班	
	顕微鏡保管庫					○	校2		○	校2
環境学習用具	太陽電池実験器					-				
	風力発電機									
教材製作用具	ガラス細工用具一式					-				
	電動コルクボーラ									
標本製作用具	スチロールカッター					-				
	岩石切断研ま機									
	岩石切断機									
	岩石研ま機									
加熱器具	マイクローム(教師用)					-				
	プレパレート作製用具									
	電気るつぼ炉									
	卓上型電気炉									
	ウォーターバス									
定温器	ホットプレート	○	校	○	校		○	校		
	冷凍冷蔵庫	○	校2	○	校2	○	校	○	校2	
	冷凍庫	○	校	○	校		○	校		
	電気定温乾燥機					74 ~ 75				
	全自動乾燥保管庫	○	校	○	校			○	校	
	恒温水槽	○	級	○	級			○	級	
	インキュベーター									
	低温インキュベーター	○	校2	○	校2		○	校	○	校2
	小型インキュベーター	○	校2	○	校2			○	校2	
	薬品低温保管庫(冷蔵ショーケース)									

品目	例示品名	視覚	聴覚	知的	肢体等	掲載員			
		重点	数量	重点	数量		重点	数量	
洗浄器具	自動試験管洗浄器					○	校2		
	超音波洗浄器	○	校	○	校	○	校2		
	超音波ピペット洗浄器					○	校2		
薬品処理装置 実験支援器具	廃液タンク収納庫						-		
	電動遠心機	○	校	○	校		○	校	
	マイクロチューブ遠心機					○	班		
	ホルテックスミキサー					○	班		
	トランスイルミネーター					○	校		
	乾熱滅菌器	○	校	○	校		○	校	
	オートクレーブ	○	校	○	校		○	校	
	パソコン計測システム								
	計測インターフェイスセット						○	班	
	計測センサーセット						○	班	
	器具乾燥器								
	試験管乾燥器								
	乾燥保管棚								
	製氷器	○	校	○	校		○	校	
人体学習用具 ◆野外観察調査用具	ドライアイス製造器								
	投げ込みクーラー								
	自動かきませ機								
	ホットマグネチックスターラー						○	班	
	攪拌機								
	簡易ドラフトチャンバー								
	心音器					○	班		
	◆野外観察調査用具								
	野外観察調査用具	溶存酸素計							
	酸性雨測定用具一式								
簡易光電比色計									
土壌硬度計									
フィールドスコープ									
残留塩素計									
ポケット線量計									
大型アクアリウムセット									
循環式水槽冷却装置	○	校	○	校		○	校		
簡易温室									
人工気象器									
植物育成棚	○	校2	○	校2		○	校2		
ハンディGPS装置									
クリノメーター実習用地層模型									
◆標本									
標本	示準化石標本	○	校	○	校		○	校	
アンモナイト進化標本	○	校							
動物骨格標本									
動物解剖標本									
大型石材標本									
岩石密度標本									
教師用造岩鉱物標本									
◆模型									
物質構造の模型	結晶構造組み立てセット	○	個	○	ベ		○	個	
DNAモデル組み立てセット						○	班	○	班
植物の模型	減数分裂模型	○	個						
	体細胞分裂模型	○	個						
	茎の構造模型	○	個						
動物発生の模型	カエルの発生順序模型								
ウニの発生順序模型									
馬蹄進化模型									
魚の発生順序模型									
人体の模型	人体解剖模型	○	班				○	校	
	人体骨格模型	○	班				○	校	
	目の構造模型	○	個						
	耳の構造模型	○	個						
	内耳の構造模型	○	個						
	心臓の構造模型	○	個						
	人体発生模型	○	班						
	猿人頭骨模型	○	班						
	旧人頭骨模型	○	班						
	新人頭骨模型	○	班						
地形・地質の模型	血液循環模型						○	校	
	胎児付き骨盤模型						○	校	
	胎児発育順序模型						○	校	
	消化器系統模型						○	校	
	地質構造模型一式	○	校	○	校	○	校	○	校
	プレートテクトニクス模型	○	校	○	校	○	校	○	校
	火山地形模型								

国庫補助と地方交付税による措置

高等学校における国庫補助対象となる理科設備品に関してはご購入価格が4万円以上、4万円未満の教材に関しては地方交付税で措置されている少額設備費においてご購入いただけます。

価格表示について

掲載品の価格は2024年4月現在のものですが、資材の高騰や規格の変更などにより、やむを得ず形状や仕様、価格を変更する場合がございます。予めご了承ください。価格表示は、太字が希望小売価格、()内が10%の消費税込みの価格です。

数量について

「設備の基準に関する細目」に記載されている数量を示しています。

重点設備について



「重点設備」として優先的に整備すべき例示品名に該当する製品については、重点マークをつけています。

長焦点のプランレンズを搭載した顕微鏡

生物顕微鏡 ウィングブルーⅡ

NEW



NaRiKa Original

D21-4240~3

POINT



①対物レンズは長焦点プランレンズ採用



②広視野・視野数20の接眼レンズ採用



③明るいLED照明 & 電池残量バー



④Type-C充電ポート、外付けLEDポート搭載



⑤選べるステージ



または



WB400-M2

Cat.No.	D21-4240	D21-4241	D21-4242	D21-4243
型式	WB400-M2	WB400-S2	WB600-M2	WB600-S2
鏡筒形式	単眼45°傾斜鏡筒 (JIS)、360°回転式、鏡筒長160mm			
総合倍率	40×~400×		40×~600×	
接眼レンズ	WF10× (視野数20)、防カビ加工済		WF10× (視野数20)、WF15× (視野数13)、防カビ加工済	
対物レンズ	4×、10×、長焦点プランS40×、防カビ加工済			
レボルバ	3個用 (DIN)、ターゲットレボルバ			
コンデンサ・絞り	アッペコンデンサ (N.A.0.65)、虹彩絞り	アッペコンデンサ (N.A.1.25)、虹彩絞り	アッペコンデンサ (N.A.0.65)、虹彩絞り	アッペコンデンサ (N.A.1.25)、虹彩絞り
焦準装置	ステージ上下動式、1軸粗微動装置、トルク調節機能、標本破損防止装置			
ステージ	Mステージ (イージーホルダー搭載)	2枚プレート方式メカニカルステージ	Mステージ (イージーホルダー搭載)	2枚プレート方式メカニカルステージ
照明装置	調光装置付き高輝度白色LED光源 (充電式・急速充電可能)、充電ランプ付き			
便利機能	電池残量表示、消し忘れ防止用ランプ、サービスコンセント (AC100V)、ナンバリングスペース			
電源	AC100V または USB (Type-C)			
大きさ	155×205×355mm			
付属品	接眼レンズ固定ねじ用金具、ステージ上下リミット用金具、ACコード (メガネ型)、ダストカバー			
価格¥	69,000 (75,900)	69,000 (75,900)	73,000 (80,300)	73,000 (80,300)

[理振品目] 顕微鏡

※ 掲載品の価格は2024年4月現在のものですが、資材の高騰や規格の変更などにより、やむを得ず形状や仕様、価格を変更する場合もございます。予めご了承ください。
 ※ 価格表示は、太字が希望小売価格、() 内が10%の消費税込みの価格です。

推奨品

小学部

中学部

高等部

児童・生徒の使いやすさを重視した機能的な生物顕微鏡

生物顕微鏡 アトマ®II

- D21-4138 A2-400MLED (格納箱無) **¥48,000** (¥52,800)
- D21-4138-01 A2-400MLED (格納箱付) **¥60,000** (¥66,000)
- D21-4138-10 A2-400MLEDC (格納箱無・顕微鏡撮影クリップ付) **¥49,000** (¥53,900)

優れた操作性、充実した機能を備えたナリカオリジナルの生物顕微鏡です。顕微鏡操作に不慣れな児童・生徒でも、簡単に使うことができます。*「アトマ」は株式会社ナリカの登録商標です。

- 仕様**
- 【総合倍率】40×~400×
 - 【接眼レンズ】WF10×(視野数18)、防カビ加工済
 - 【対物レンズ】4×、10×、S40×、防カビ加工済
 - 【ステージ】**Mステージ(イージーホルダー搭載)**
 - 【照明装置】調光装置付き高輝度白色LED光源(充電式・急速充電可能)、充電ランプ付き、**反射鏡(本体に収納)**
 - 【便利機能】**サービスコンセント(AC100V)、消し忘れ防止用ランプ、外部光源専用コネクタ、ナンバリングスペース、ミラーボックス、バッテリーカットオフスイッチ**
- 産業財産権**



アトマ
ATOMA®

- 40×400×総合倍率
- 反射鏡
- LED
- Mステージ
- サービスコンセント
- 鏡子の取付可
- 充電式

重点

- 小視聴 知肢
- 中視聴 知肢
- 高視聴 知肢



Mステージ

ステージが前後左右に自在に動くMステージを採用。

イージーホルダー

顕微鏡撮影クリップ*

タブレット・スマートフォンが顕微鏡撮影装置に早変わり。
(※D21-4138-10のみ)



選べる光源

授業の内容に合わせて、LEDと反射鏡の使い分けができます。



[理振品目] 顕微鏡

明視野・暗視野照明で2つの世界が見えてきた

生物顕微鏡 ネクロスIIシリーズ

D21-4218~24

明視野・暗視野照明標準搭載、ハイグレードレンズ採用で、今までにない美しい観察像を実現したハイスペックな顕微鏡です。

- 仕様**
- 【ステージ】2枚プレート方式メカニカルステージ
 - 【照明装置】調光装置付き高輝度白色LED光源(充電式・急速充電可能)、充電ランプ付き
 - 【便利機能】**電池残量表示、消し忘れ防止用ランプ、サービスコンセント(AC100V)、ナンバリングスペース、暗視野観察ユニット**

POINT 1 照明は明視野・暗視野の2通り

暗視野観察ユニットを標準搭載



POINT 2

ナリカプランレンズ(NPL)を採用

ネ ク ロ ス
NECROS

- 40最大900
- LED
- メカニカル
- 顕微鏡装置
- 鏡子の取付可
- サービスコンセント
- 充電式

重点

- 小視聴 知肢
- 中視聴 知肢
- 高視聴 知肢



▲単眼タイプ

Cat.No.	D21-4218	D21-4219	D21-4220	D21-4221	D21-4222	D21-4223	D21-4224
型式	NCM-400	NCM-600	NCM-900	NCB-600	NCB-900	NCT-600	NCT-900
鏡筒形式	単眼			双眼		三眼	
総合倍率	40×~400×	40×~600×	40×~900×	40×~600×	40×~900×	40×~600×	40×~900×
接眼レンズ	WF10×(視野数20)	○	○	—	—	—	—
	WF10×(視野数18)	—	—	—	○	○	○
	WF15×(視野数13)	—	○	○	○	○	○
対物レンズ	NPL4×	○	○	○	○	○	○
	NPL10×	○	○	○	○	○	○
	NPL S40×	○	○	○	○	○	○
	NPL S60×	—	—	○	—	—	○
価格¥	89,000 (97,900)	93,000 (102,300)	108,000 (118,800)	128,000 (140,800)	143,000 (157,300)	140,000 (154,000)	159,000 (174,900)

[理振品目] 顕微鏡

* 掲載品の価格は2024年4月現在のものですが、資材の高騰や規格の変更などにより、やむを得ず形状や仕様、価格を変更する場合がございます。予めご了承ください。
* 価格表示は、太字が希望小売価格、()内が10%の消費税込みの価格です。

ナリカム Wi-Fiタイプのデジタル生物顕微鏡NaRiCamで、 撮影や画像共有もスムーズに

約500
万画素



重点			
小	視	聴	肢
中	視	聴	知
高	視	聴	知

NaRiKa
Original

無線 (Wi-Fi) タイプ

デジタル生物顕微鏡 NaRiCam (Wi-Fi) シリーズ

NEW

D20-3042 NC2A ¥140,000 (¥154,000)

D20-3042-10 N2A-MD ¥168,000 (¥184,800)
(液晶モニター一体型)

ナリカのオリジナル生物顕微鏡ネクロスIIをベースにした、Wi-Fiタイプのデジタル顕微鏡です。

- テレビやモニタに映せば、大画面で鮮明な画像を見られます。
- 明視野・暗視野両方の観察・記録ができます。
- フリーでダウンロードできる専用アプリ「NARIKA Connect」を使うと、タブレットから撮影・記録・計測ができます。

【顕微鏡仕様】

- 【総合倍率】40×～600×
- 【照明装置】調光装置付き高輝度白色LED光源(充電式・急速充電可能)、充電ランプ付き
- 【液晶モニタ※】約8型(マルチタッチスクリーン)、ミラキャスト受信機(※D20-3042-10のみ)
- 【便利機能】暗視野観察ユニット、サービスコンセント(AC100V)、ナンバリングスペース

【カメラ部仕様】

- 【撮像素子】CMOS
- 【有効画素数】約500万画素
- 【出力】Wi-Fi(※液晶モニタ6台同時接続可能)
- 【対応OS】Windows8以降、Android、iOS、ChromeOS



NaRiCam(Wi-Fi)NC2A

NaRiCam(Wi-Fi)N2A-MD

※写真はイメージです。
※液晶モニタの仕様や機種は変更になる場合があります。

[理振品目] 顕微鏡

有線 (USB/HDMI) タイプ

デジタル生物顕微鏡 NaRiCam NC2

約500
万画素



重点			
小	視	聴	肢
中	視	聴	知
高	視	聴	知

NaRiKa
Original

D20-3040 ¥152,000 (¥167,200)

【顕微鏡仕様】

- 【総合倍率】40×～600×
- 【照明装置】調光装置付き高輝度白色LED光源(充電式・急速充電可能)、充電ランプ付き
- 【便利機能】暗視野観察ユニット、サービスコンセント(AC100V)、ナンバリングスペース

【カメラ部仕様】

- 【撮像素子】CMOS
- 【有効画素数】約500万画素
- 【出力】USB1.0/2.0、HDMI
- 【対応OS】Windows8以降

※USB/HDMIタイプには液晶モニタは付属しません。



NaRiCam NC2

[理振品目] 顕微鏡

※掲載品の価格は2024年4月現在のものですが、資材の高騰や規格の変更などにより、やむを得ず形状や仕様、価格を変更する場合がございます。予めご了承ください。
※価格表示は、太字が希望小売価格、()内が10%の消費税込みの価格です。

推奨品

小学部

中学部

高等部

デジタル生物顕微鏡 TRSシリーズ

D20-3038-01~05

ナリカのオリジナル生物顕微鏡と理科実験観察装置ToruSeeをベース機種にして作られたデジタル生物顕微鏡。お手持ちの端末(Windows、Chromebook)のUSBポートに差し込み、端末内のカメラアプリを利用してすぐに授業で使えます。



TRS-A2

約200万画素 USB

重点
小視聴肢
中視聴知肢
高視聴知肢

NaRiKa Original

実験の
ようす



推奨品

小学部

中学部

高等部

Cat.No.	D20-3038-01	D20-3038-05 NEW	D20-3038-04
型式	TRS-A2	TRS-600WM2	TRS-NC2
顕微鏡	ベース機種	生物顕微鏡アトマII A2400-MLED	生物顕微鏡 ウィングブルーII WB600-M2
	総合倍率	40×~400×	40×~600×
	ステージ	Mステージ(イージーホルダー搭載)	
ToruSee(カメラ)	照明装置	調光装置付き高輝度白色LED光源(充電式・急速充電可能)・充電ランプ付き、 反射鏡(本体に収納)	調光装置付き高輝度白色LED光源(充電式・急速充電可能)・充電ランプ付き
	撮像素子	CMOS	
	有効画素数	200万画素	
	出力	USB2.0	
	対応OS	Windows、ChromeOS	
価格¥	66,800 (73,480)	91,800 (100,980)	114,300 (125,730)

[理振品目] 顕微鏡

デジタル双眼実体顕微鏡 TRS-SRO

D20-3039 **¥87,500** (¥96,250)

【顕微鏡仕様】

- 【ベース機種】双眼実体顕微鏡ソレオ SR-40
- 【総合倍率】20×、40×
- 【接眼レンズ】WF10×(視野数20)2個、**ハイアイポイント**、
レンズ径25mm
- 【対物レンズ】2×、4×
- 【鏡筒形式】双眼45°傾斜鏡筒、360°回転式、眼幅調節、視度調節可能
- 【焦準装置】鏡筒上下動式
- 【ステージ】**Mステージ**、アクリル板(片面白/片面黒)、
ガラス板(スリガラス)
- 【照明装置】白色LED光源(落射/**フレキシブル落射**/透過、充電式)

【カメラ(ToruSee)】

- 【撮像素子】CMOS
- 【有効画素数】200万画素
- 【出力】USB2.0

約200万画素 USB

重点
小視聴肢
中視聴知肢
高視聴知肢

NaRiKa Original



[理振品目] 顕微鏡

理科実験観察撮影装置 ToruSee

E31-7375 **¥18,800** (¥20,680)

お手持ちの端末(Windows、Chromebook)のUSBポートに差し込み、端末内のカメラアプリを利用してすぐに使えるUSBカメラです。顕微鏡接眼レンズアダプタ採用により、顕微鏡の接眼レンズに直接差し込み、撮影することができます。カメラには、1/4インチねじを搭載、三脚などで固定するとさらに便利です。

【仕様】

- 【撮像素子】CMOS
- 【有効画素数】200万画素
- 【フォーカス】マニュアル
- 【ホワイトバランス】オート
- 【映像出力】USB2.0
- 【対応OS】Windows、ChromeOS
- 【対応接眼レンズ】外径30mm以下
- 【その他】三脚取付穴(1/4インチねじ穴)
- 【付属品】顕微鏡接眼レンズアダプタ、USBケーブル(1.5m)

NaRiKa Original



MOVIE

トルシー
Toru See



[理振品目] 顕微鏡

※ 掲載品の価格は2024年4月現在のものですが、資材の高騰や規格の変更などにより、やむを得ず形状や仕様、価格を変更する場合がございます。予めご了承ください。
※ 価格表示は、太字が希望小売価格、()内が10%の消費税込みの価格です。

多彩な照明でより鮮やかに、より立体感がある観察像を実現

双眼実体顕微鏡 ソレオ

D21-5180 SR-40 ¥62,000 (¥68,200)
 D21-5180-10 SR-40C ¥63,000 (¥69,300)
 (顕微鏡撮影クリップ付)

【仕様】

- 【総合倍率】20×、40×
- 【接眼レンズ】WF10×(視野数20) 2個、
ハイアポイント、レンズ径25mm
- 【対物レンズ】2×、4×
- 【ステージ】Mステージ、
アクリル板(片面白/片面黒)、
ガラス板(スリガラス)
- 【照明装置】白色LED光源
(落射/フレキシブル落射/透過、充電式)
※3種の照明は同時点灯可能
- 【便利機能】イージーフォーカシング機能、
イージーキャリング機能、
ステージボックス、
消し忘れ防止メインスイッチ



ソレオ
SOREO

産業財産権



NaRiKa Original

9つの魅力

メガネをかけたままでも見やすい
ハイアポイント接眼レンズ

わかりやすい
倍率表示

焦点合わせに便利な
イージーフォーカシング

ON-OFFがすぐわかる
メインスイッチ

充電式

照明の当て方で生物、鉱物、結晶
などが鮮やかに

フレキシブル落射照明



観察物をスムーズに動かせる
Mステージ

ハンドル形状で持ちやすい
イージーキャリング

ステージ板の収納に便利
ステージボックス

顕微鏡撮影クリップ*

タブレット・スマートフォンが
顕微鏡撮影装置に早変わり。



(※D21-5180-10のみ)

【理振品目】顕微鏡

観察機能はそのままに、ソレオのエントリーモデル

双眼実体顕微鏡 ソレオ Jr.

D21-5182~21

【仕様】

- 【総合倍率】20×、40×
- 【接眼レンズ】WF10×
(視野数20) 2個、ハイアポイント、
レンズ径25mm
- 【対物レンズ】2×、4×
- 【ステージ】アクリル板(片面白/片面黒)、
ガラス板(スリガラス)
- 【照明装置】白色LED光源(落射/透過、充電式)
※2種の照明は同時点灯可能
- 【便利機能】イージーフォーカシング機能、
消し忘れ防止メインスイッチ

ソレオ
SOREO Jr.



NaRiKa Original



5つの魅力

メガネをかけたままでも見やすい
ハイアポイント接眼レンズ



わかりやすい
倍率表示

焦点合わせに便利な
イージーフォーカシング

ON-OFFがすぐわかる
メインスイッチ

充電式

Cat.No.	型式	サンプルクリップ	顕微鏡撮影クリップ	価格¥
D21-5182	SJ-40	—	—	43,000 (47,300)
D21-5182-20	SJ-40C	—	○	44,000 (48,400)
D21-5182-10	SJ-40S	○	—	45,700 (50,270)
D21-5182-21	SJ-40SC	○	○	47,700 (52,470)

顕微鏡撮影クリップ*

タブレット・スマートフォンが
顕微鏡撮影装置に早
変わり。



(※D21-5182-20、-21のみ)



▲サンプルクリップ使用例

【理振品目】顕微鏡

※掲載品の価格は2024年4月現在のものですが、資材の高騰や規格の変更などにより、やむを得ず形状や仕様、価格を変更する場合もございます。予めご了承ください。
 ※価格表示は、太字が希望小売価格、()内が10%の消費税込みの価格です。

推奨品

小学部

中学部

高等部

ICT活用を支える進化した鉄製スタンド

鉄製スタンド G-fitシリーズ



F35-5040~4

- 実験に合わせて選べる豊富なバリエーション。
- 多機能ベースで様々なシチュエーションに対応。
- 支柱が回らず安全に実験できる**Dロック機構**を採用。
- 場所を取らずに収納できる省スペース設計。
- 力学実験も安定して支える重量バランス。
- 新型自在はさみは、大口径の器具も挟めるワイドタイプ。マルチフックも搭載。

Cat.No.	F35-5040	F35-5041	F35-5042	F35-5043	F35-5044
型式	A型	B型	C型	D型	E型
材質	支柱:ステンレス、台座:亜鉛ダイキャスト				
支柱	φ12×660mm				
台座	216×238×40mm、サブ支柱穴、フラットバーホルダー、多目的ポケット、Dロック機構搭載				
自在はさみ搭載	1個(つり棒機能兼用のマルチフック搭載)				
支持環	1個	—	—	—	—
自在はさみ(カバ口型)	—	—	1個	—	1個
タブレットホルダー	—	—	—	1個	1個
クランプ	2個	1個	2個	2個	3個
価格¥	28,000 (30,800)	23,500 (25,850)	34,000 (37,400)	33,000 (36,300)	43,800 (48,180)

※製品の形状が変更になる場合があります。

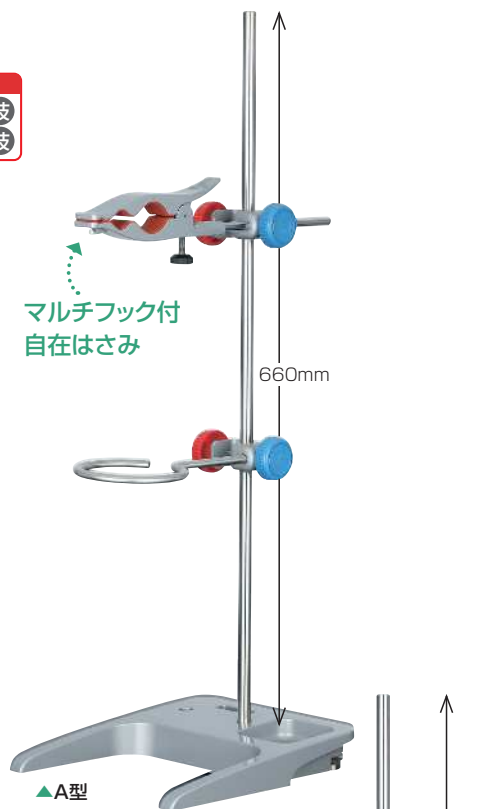

推奨品

小学部

中学部

高等部

安全

支柱が回らず安全に
実験できる**Dロック機構**

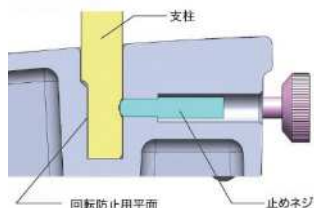

収納時にかさばらない
省スペース設計
&
理科実験用ガスコンロ
がピッタリfit。

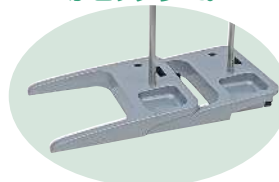

便利なタブレット
ホルダー

タブレットなどを使って
観察・記録するのに
利用できます。



A・B・C・D・Eタイプに装備

自在はさみ

大きなサイズもしっかり
はさめる最大幅60mm。
つり棒要らずの**マルチフック**搭載。

【仕様】

■最大幅:60mm



D・Eタイプに装備

タブレットホルダー

タブレットやスマホを使って実験の観察・記録を
する際に便利なホルダーです。

実験の
ようす



【仕様】

■取付け可能端末:
幅70~180mm、
質量500g
以内のもの

C・Eタイプに装備

自在はさみ(カバ口型)

平らな面で挟めるので、記
録タイマーや実験コイルな
どをしっかり固定できます。

【仕様】

■最大幅:65mm



【理振品目】 実験支援器具

※掲載品の価格は2024年4月現在のものですが、資材の高騰や規格の変更などにより、やむを得ず形状や仕様、価格を変更する場合がございます。予めご了承ください。

※価格表示は、太字が希望小売価格、()内が10%の消費税込みの価格です。

測定値を音声で読み上げ、音声付測定器具シリーズ



推奨品



視覚特別支援学校向けに開発した、音声付の実験用測定器具です。

- 測定値を日本語で読み上げ。
- 測定数値表示部が見やすい
バックライト付大型液晶。
- レンジ切替時には音声でお知らせ。

音声付温度計

A05-8500-01 **¥130,000** (¥143,000)

【仕様】

【測定範囲】 $\pm 200^{\circ}\text{C}$ 【最小表示】 0.1°C ($-20 \sim +110^{\circ}\text{C}$)、 1°C (前記以外)
 【読み上げモード】手動または自動読み上げ (15、30、60秒間隔) 【ディスプレイ】液晶表示パネル (バックライト付)
 【レンジ切替】押しボタン 【スピーカー】内蔵 【音量】ボリュームによる可変 【大きさ・質量】 $140 \times 145 \times 100\text{mm}$ 、913g
 【電源】ACアダプタ (付属) または単3乾電池4個 (別売) 【付属品】K熱電対温度センサ

【理振品目】 温度測定用具



小学部

音声付DC直流電流計

A05-8500-02 **¥110,000** (¥121,000)

【仕様】

【測定範囲】 $\pm 50.0\text{mA}$ 、 $\pm 500\text{mA}$ 、 $\pm 5.00\text{A}$ (3レンジ)
 【最小表示】 0.1mA ($\pm 50.0\text{mA}$)、 1mA ($\pm 500\text{mA}$)、 0.01A ($\pm 5.00\text{A}$)
 【ディスプレイ】液晶表示パネル (バックライト付) 【レンジ切替】押しボタン 【スピーカー】内蔵 【音量】ボリュームによる可変
 【保護回路】過電流保護 【大きさ・質量】 $140 \times 145 \times 100\text{mm}$ 、935g 【電源】ACアダプタ (付属) または単3乾電池4個 (別売)

【理振品目】 電気測定用具



中学部

音声付DC直流電圧計

A05-8500-03 **¥110,000** (¥121,000)

【仕様】

【測定範囲】 $\pm 3.00\text{V}$ 、 $\pm 15.0\text{V}$ 、 $\pm 30.0\text{V}$ (3レンジ)
 【最小表示】 0.01V ($\pm 3.00\text{V}$)、 0.1V (前記以外)
 【ディスプレイ】液晶表示パネル (バックライト付) 【レンジ切替】押しボタン 【スピーカー】内蔵 【音量】ボリュームによる可変
 【保護回路】過電圧保護 【大きさ・質量】 $140 \times 145 \times 100\text{mm}$ 、921g 【電源】ACアダプタ (付属) または単3乾電池4個 (別売)

【理振品目】 電気測定用具



高等部

実験の
ようす



POINT!

レンジオーバー時も音声でお知らせされるので安心!

そくていはんいをこえました

ひゃくよんじゅういち

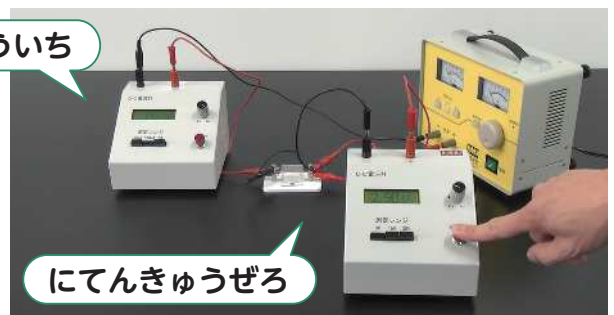

にてんきゅうぜろ

※ 掲載品の価格は2024年4月現在のものですが、資材の高騰や規格の変更などにより、やむを得ず形状や仕様、価格を変更する場合もございます。予めご了承ください。
 ※ 価格表示は、太字が希望小売価格、() 内が10%の消費税込みの価格です。

児童・生徒が操作しやすい直流安定化電源装置

電源装置 PSW-009V

B10-2271 **¥36,000** (¥39,600)

乾電池の代わりになる電源装置で、直列つなぎ時の電圧を安定して得られます。

■ 電磁石など乾電池では電力消費が多い実験に最適。

【仕様】

【出力電圧】DC1.5V、3.0V、4.5V、6.0V、7.5V、9.0V(固定切替式)

【最大電流】5A

【電源】AC100V

【電流制限】1、3、5A(切替式)

【保護回路】ヒューズ(1次)、電子ブレーカー(2次)

【大きさ・質量】210×105×170mm、2.0kg



安全

電流制限安全装置(切替式)

ナリカだけのオリジナル機能!

誤って高い電圧をかけても、電流が流れ過ぎないようにストップをかけます。

- 1A…みつろうを溶かす実験に
- 3A…発泡スチロールを溶かす実験、水温上昇の比較実験に
- 5A…最大電流まで使用可能

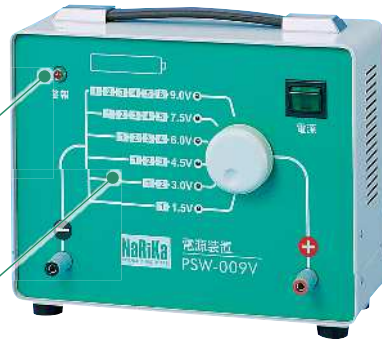

【理振品目】 小 実験支援器具 / 中 電流と磁界の実験用具

安全

ショート警告ブザーとランプ

万一回路がショートしたり、電流制限を超えた場合はランプと音でお知らせ。

軽い!

簡単に持ち運びできます。

乾電池と同じように実験できる

乾電池の個数を変えた時の比較実験もできます。

安定した出力で実験できるスタンダードモデル

電源装置 PSW-025

B10-2272 **¥36,000** (¥39,600)

【仕様】

【出力電圧】DC0~25V(連続可変)、DC1.5、3.0、4.5V(固定切替式)

【最大電流】5A

【パネル表示】アナログ電圧計、アナログ電流計

【電源】AC100V

【保護回路】過負荷保護、過電圧保護、短絡保護、過温度保護

【大きさ・質量】210×130×170mm、2.2kg



安全

ショート警告ランプ搭載

万一回路がショートしたり、電流制限を超えた場合はランプでお知らせ。

固定出力機能搭載

1.5V/3.0V/4.5Vの固定出力ボタン付き。乾電池と同じ電圧がワンタッチで出力できる。

最大25Vの安定した出力で電気回路の実験以外にも使用の幅が広がります。

〈実験活用例〉

- 電気分解
- イオンの移動実験など



【理振品目】 小 実験支援器具 / 中 電流と磁界の実験用具

直流・交流同時出力OKの直流安定化電源装置

電源装置 PSW-6XF

B10-2273 **¥55,000** (¥60,500)

【仕様】

【出力電圧】DC0~25V(連続可変)、AC0~10V(2Vステップ)、直流・交流は同時出力可能

【最大電流】DC5A、AC2A

【パネル表示】アナログ電圧計、アナログ電流計(※いずれも直流のみ)

【保護回路】ヒューズ(1次)、電子ブレーカー(2次)

【電源】AC100V

【大きさ・質量】210×170×170mm、3.3kg



直流・交流を同時に出力可能

前面に直流出力・背面に交流出力を搭載。両者の違いを比較する実験に最適。



安全

ショート警告ランプ搭載

万一回路がショートしたり、電流制限を超えた場合はランプでお知らせ。

【理振品目】 小 実験支援器具 / 中 電流と磁界の実験用具 / 高 電源・電池実験用具

※ 掲載品の価格は2024年4月現在のものですが、資材の高騰や規格の変更などにより、やむを得ず形状や仕様、価格を変更する場合もございます。予めご了承ください。
※ 価格表示は、太字が希望小売価格、()内が10%の消費税込みの価格です。

重点
視聴肢



理振品目 重さ測定用具

NaRiKa 自動上ざらてんびん HLシリーズ デジタル式電子てんびん、風袋引き機能付き

Cat.No.	A05-3712-11	A05-3712-12	A05-3712-01	A05-3712-02
型式	HL-200in	HL-2000in	HL-200iJAC	HL-2000iJAC
最大計量	200g	2,000g	200g	2,000g
最小表示	0.1g	1g	0.1g	1g
計量皿	φ130mm			
電源	単3乾電池4個(モニタ用付属)、ACアダプタ(別売)		単3乾電池4個(モニタ用付属)、ACアダプタ(付属)	
大きさ・質量	130×192×51mm、500g			
付属品	薬包皿10枚		ステンレス皿、収納ケース	
価格¥	10,000 (11,000)	10,000 (11,000)	12,000 (13,200)	12,000 (13,200)

重点
視聴肢



理振品目 重さ測定用具

上皿てんびん (等比皿手動はかり)

本体:プラスチック製(A05-3024~5)、ダイキャスト製(A05-3026)
計量皿:ステンレス製、組分銅ケース:プラスチック製

Cat.No.	型式	最大計量	最小表示	計量皿	価格¥
A05-3024	MS-100N	100g	0.1g	φ80mm	27,000 (29,700)
A05-3025	MS-200N	200g	0.2g	φ85mm	32,000 (35,200)
A05-3026	MS-500N	500g	0.5g	φ110mm	75,000 (82,500)

重点
視聴肢



理振品目 温度測定用具

NaRiKa 音声付温度計

視覚特別支援学校向けに開発した、音声付の実験用測定器具です。

- 測定値を日本語で読み上げ。
- 測定数値表示部が見やすいバックライト付大型液晶。
- レンジ切替時には音声でお知らせ。

Cat.No.	A05-8500-01
測定範囲	±200℃
最小表示	0.1℃(-20~+110℃)、1℃(前記以外)
読み上げモード	手動または自動読み上げ(15、30、60秒間隔)
ディスプレイ	液晶表示パネル(バックライト付)
レンジ切替	押しボタン
スピーカー	内蔵
音量	ボリュームによる可変
大きさ・質量	140×145×100mm、913g
電源	ACアダプタ(付属)または単3乾電池4個(別売)
付属品	K熱電対温度センサ
価格¥	130,000 (143,000)

重点
視聴肢



理振品目 温度測定用具

Digital Thermometer デジタル温度計 AD-5604C

Cat.No.	A05-6143
測定範囲	-50~+300℃
分解能	0.1℃
測定精度	±1℃(-30~+250℃)、 ±2℃(前記以外)
センサ	φ3.6×150mm、コード長1m
防水機能	○(IPX7相当) ※温度センサ接続時
電源	単4乾電池2個(モニタ用付属)
大きさ	65×29×148mm
付属品	透明ビニールカバー
価格¥	14,000 (15,400)

※ 掲載品の価格は2024年4月現在のものですが、資材の高騰や規格の変更などにより、やむを得ず形状や仕様、価格を変更する場合もございます。予めご了承ください。
※ 価格表示は、太字が希望小売価格、()内が10%の消費税込みの価格です。

理振品目 温度測定用具

Digital Thermometer

デジタル温度計

Cat.No.	A05-6146	A05-6148
型式	SK-1110	SK-1120
測定範囲	-50~+300°C(付属センサ使用時)	
チャンネル数	1	2
分解能	0.1°C	0.1/1°C(自動切替)
センサ	SK熱電対 熱電対コネクタANSI規格	
その他機能	測定値メモリ、MAX/MIN表示、データホールド、オートパワーオフなど	2箇所の同時表示、平均値表示、温度差表示、MAX/MIN表示、データホールド、オートパワーオフなど
電源	マンガン単4乾電池6個(モニタ用付属)	アルカリ単4乾電池6個(モニタ用付属)
大きさ	72×151×35mm	
付属品	熱電対センサ1本、本体ビニールカバー	熱電対センサ2本、本体ビニールカバー
価格¥	25,300 (27,830)	37,900 (41,690)

※各種温度範囲(-100~+800°C)のセンサをご用意しております(別売)。詳細はお問合わせください。



推奨品

小学部

理振品目 温度測定用具

放射温度計 SK-8950

Cat.No.	A05-6232
測定範囲	-60~+550°C
分解能	0.1°C
精度	±2°Cまたは2%rdgの大きい方(0.0~550°C)、±2°C+5%rdg(前記以外)
放射率設定	0.10~1.00(0.01ステップ)
距離係数	D:S=12:1
電源	アルカリ単4乾電池(LR03)2個(モニタ用付属)
大きさ	42×80×143mm
機能	MAX/MIN/平均/温度差、データホールド、サークルレーザーマーカー、バックライト、オートパワーオフ、防水(IP54)
価格¥	13,700 (15,070)



中学部

理振品目 電気測定用具

NaRiKa 直流電流計 Flip-DA

産業財産権

Cat.No.	A05-7022
測定範囲	-10~+50mA、-100~+500mA、-1~+5A(3レンジ)
精度	JIS2.5級
メーター	薄型可動コイル型、ゼロ調節付き
パネル	フリップアップパネル
大きさ・質量	100×165×25mm、約220g
その他	シャント保護付き、過負荷保護付き、イージースケール、イージーターミナル、IDカラー(緑)
価格¥	23,000 (25,300)



高等部

理振品目 電気測定用具

NaRiKa 簡易検流計 Flip-CA2

産業財産権

小学校用の簡易検流計です。端子部分に接続するものの名称が書かれているので、適した振れ幅のレンジがすぐわかります。

Cat.No.	A05-7030
測定範囲	±0.5A、±1A、±5A(3レンジ)
精度	JIS2.5級
メーター	薄型可動コイル型、ゼロ調節付き
パネル	フリップアップパネル
大きさ・質量	100×165×25mm、約220g
その他	シャント保護付き、過負荷保護付き、イージースケール、イージーターミナル、IDカラー(白)
価格¥	23,000 (25,300)

※指針の振れる方向は電流の向きと一致します。



■接続例

●0.5A:豆電球、光電池の実験 ●1A:モーター ●5A:電磁石

※掲載品の価格は2024年4月現在のものですが、資材の高騰や規格の変更などにより、やむを得ず形状や仕様、価格を変更する場合がございます。予めご了承ください。

※価格表示は、太字が希望小売価格、()内が10%の消費税込みの価格です。

重点
視聴肢



GM-K

理振品目 電気測定用具

NaRiKa 講義用検流計 (増幅器付) GM-K

人の体を使った電池の実験などダイナミックな演示実験に最適な検流計です。通常の検流計としての使用だけでなく、内蔵された増幅器の利用により、小さな電流の変化もとらえる超高感度の検流計として使用することもできます。

Cat.No.	A05-7162
電圧感度	1.6×10 ⁻⁴ V(メーター部のみ)
電流感度	2.5×10 ⁻⁶ A
フルスケール	±100μA(センター0)
精度	JIS2.5級
大きさ・質量	210×100×230mm、約1.9kg
増幅器	差動増幅、増幅率60dB(約1,000倍)、電源(006P型積層電池1個 付属)
価格¥	89,000(97,900)

重点
視聴肢



MOVIE



- 測定値を日本語で読み上げ。
- 測定数値表示部が見やすいバックライト付大型液晶。
- レンジ切替時には音声でお知らせ。

理振品目 電気測定用具

NaRiKa 音声付DC直流電流計

視覚特別支援学校向けに開発した、音声付の実験用測定器具です。

Cat.No.	A05-8500-02
測定範囲	±50.0mA、±500mA、±5.00A(3レンジ)
最小表示	0.1mA(±50.0mA)、1mA(±500mA)、0.01A(±5.00A)
ディスプレイ	液晶表示パネル(バックライト付)
レンジ切替	押しボタン
スピーカー	内蔵
音量	ボリュームによる可変
保護回路	過電流保護
大きさ・質量	140×145×100mm、935g
電源	ACアダプタ(付属)または単3乾電池4個(別売)
価格¥	110,000(121,000)

重点
視聴肢



MT-327

理振品目 音の学習用具

デジタル騒音計 MT-327

ケース付き New

デジタル表示とバーグラフでのアナログ表示ができるハンディタイプのもので、MAX/MINホールド機能付きで、スイッチ1つで簡単に操作できます。

Cat.No.	N65-9334
表示	4桁LCD表示(デジタル)、30セグメントバーグラフ表示(アナログ)
測定範囲	30~90dB/50~110dB/70~130dB(マニュアルレンジ)
分解能	0.1dB(デジタル)、2dB(アナログ)
電源	9V型積層電池1個(モニタ用付属)
大きさ・質量	55×25×238mm、185g
付属品	防風スクリーン、収納ケース
価格¥	23,000(25,300)

重点
視聴肢



MOVIE



MT-100N

理振品目 磁石の学習用具

NaRiKa 磁化用コイル MT-100N

磁力が弱くなったらこれで着磁

着磁も消磁もプッシュスイッチの軽いワンタッチでOK。電源AC100Vで使用できるので大変便利です。U形磁石、棒磁石の他、方位磁針も着磁できます。

Cat.No.	B10-3480
コイル	内径40mm、線径0.6mm、巻数1,800回、ポリエステル銅線使用
電源	AC100V
大きさ	90×150×100mm
価格¥	39,800(43,780)

※ 掲載品の価格は2024年4月現在のものですが、資材の高騰や規格の変更などにより、やむを得ず形状や仕様、価格を変更する場合もございます。予めご了承ください。
 ※ 価格表示は、太字が希望小売価格、()内が10%の消費税込みの価格です。

理振品目 生物の飼育・栽培用具

NaRiKa 植物育成棚セット FDI



セット内容

- 植物育成棚 (要組立品、大きさ:1,200×1,800×1,800mm)
- 移植ごて(鉄製) 10個
- シャベルスタンド

Cat.No.	価格¥
G40-4525	46,000 (50,600)

※製品の外觀・仕様が変更になる場合があります。

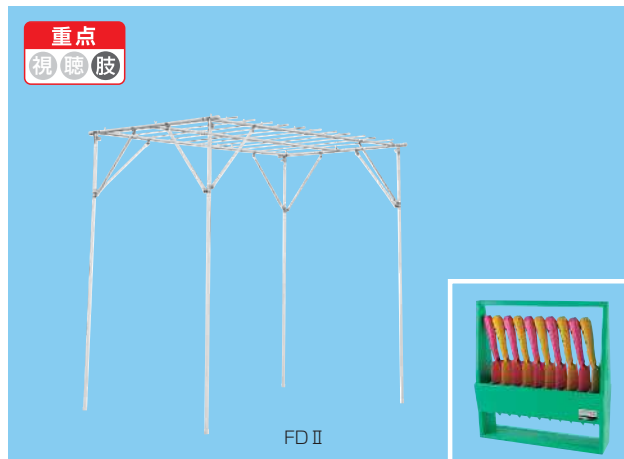

推奨品

小学部

理振品目 生物の飼育・栽培用具

NaRiKa 園芸用具 GT-A

セット内容

- 移植ごて(補強付) SR-1NN (3個)
- 根掘り RD-300SS
- 稲刈りがま
- せんていばさみ
- 標準ふるい(3.5メッシュ)

Cat.No.	価格¥
G40-3055	17,600 (19,360)



中学部

理振品目 生物の飼育・栽培用具

NaRiKa 移植ごてセット

持ち運び、収納、保管に便利なスタンドと移植ごて10個をセットにしたものです。

Cat.No.	G40-3056-10	G40-3057-10
型式	SR-10NN	TR-10NN
移植ごて	ステンレス製 10個	鉄製 10個
シャベルスタンド	1個	
価格¥	22,000 (24,200)	19,000 (20,900)

※製品の外觀・仕様が変更になる場合があります。



高等部

理振品目 生物の飼育・栽培用具

Aquarium Set

NaRiKa アクアリウムセット NWN-020

セット内容

- 水そう(ガラス製、450×300×360mm、40L)
- 浄化装置(上方式)
- 照明装置(LED)
- ヒーター
- ふた
- カルキ抜き
- フィルターマット
- 水温計

Cat.No.	価格¥
G40-3951	46,800 (51,480)



※掲載品の価格は2024年4月現在のものですが、資材の高騰や規格の変更などにより、やむを得ず形状や仕様、価格を変更する場合がございます。予めご了承ください。

※価格表示は、太字が希望小売価格、()内が10%の消費税込みの価格です。

Windows	<input type="checkbox"/>	MacOS	<input type="checkbox"/>
Android	<input type="checkbox"/>	iOS	<input type="checkbox"/>
ChromeOS	<input type="checkbox"/>		

〈実験のようす〉



※リード線、乾電池、LEDは付属しません。

理振品目 電気の学習用具

NaRiKa 電気の利用プログラミング学習セット SP-B ケース付き

回路に組込んでスイッチをコントロール! 簡単組立、「電気の利用」にすぐに導入できる

小学校6年生「電気の利用」の単元に最適なプログラミング教材です。

- 「スイッチユニット」により簡単に回路に組込め、スイッチのオン・オフが目に見えるため、児童が回路とプログラミングの関係を理解しやすい。
- レゴ®ブロックを使用することで、短時間(5分位)でスイッチユニットの組立ができます。

セット内容

- レゴ®エデュケーション SPIKE™ベーシック(総ピース数449個)
- 距離センサ(SPIKE™用)
- オリジナルスイッチユニット
- 教師用ガイド
- 児童用ガイド
- プログラミングスタートガイド

Cat.No.	価格¥
E31-6600	57,400 (63,140)

※ソフトウェアは購入後にダウンロードをして自由にお使いいただけます。
 ※動作環境については、レゴ®エデュケーションのウェブサイトをご覧ください。
 (URL:https://education.lego.com/ja-jp/)

初めての授業もこれで安心!ガイド付



▲教師用ガイド

▲児童用ガイド

▲スタートガイド



SP-B

Windows	<input type="checkbox"/>	MacOS	<input type="checkbox"/>
Android	<input type="checkbox"/>	iOS	<input type="checkbox"/>
ChromeOS	<input type="checkbox"/>		



WEBアプリ

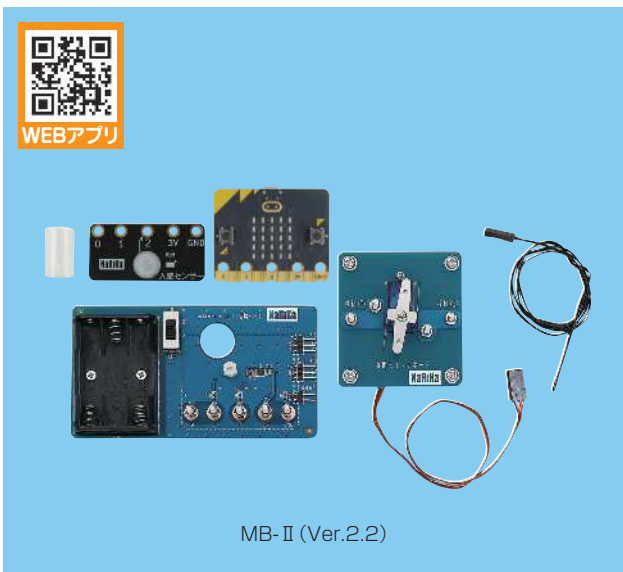

MB-II (Ver.2.2)

理振品目 電気の学習用具

NaRiKa 電気の利用プログラミング学習セット MB-II(Ver.2.2) 基本セット

人感センサ・光センサ搭載 教科書の内容に沿った実験ができるセットはコレ

世界中でプログラミング教材として使われている「micro:bit」をベースにしたセット。人感センサと光センサ搭載で、教科書の内容に沿った実験ができます。また、搭載されている複数のセンサと付属の外部温度センサにより、多彩なプログラミングにチャレンジできます。

セット内容

- micro:bit Ver.2.2(本体)
- micro:bit実験ベース
- みえるスイッチ
- 外部温度センサ
- 人感センサボード
- 指向性チューブ
- マイクロUSBケーブル
- 学習指導案・ふり返しシート

Cat.No.	E31-6404
大 き さ	110×60×45mm(実験ベース組立時)
電 源	単4乾電池3個(別売)
価格¥	17,800 (19,580)

※旧バージョンのmicro:bitで作成したプログラムを利用する際は、プログラムをエディタで読み込み、再保存してお使いください。
 ※プログラミングをする時は、インターネット接続が必要な場合があります。
 ※micro:bit Ver.2.2(本体)の色は選べません。

※ 掲載品の価格は2024年4月現在のものですが、資材の高騰や規格の変更などにより、やむを得ず形状や仕様、価格を変更する場合がございます。予めご了承ください。
 ※ 価格表示は、太字が希望小売価格、()内が10%の消費税込みの価格です。

理振品目 天体の学習用具

大型透明半球儀

すっぽりかぶれる、大きな透明半球儀

球の内部から太陽や月・星を観察し、日周運動や位置関係の記録に使える大型の透明半球儀です。

Cat.No.	H45-1752
大きさ	φ450mm
材質	透明アクリル
価格¥	35,000 (38,500)

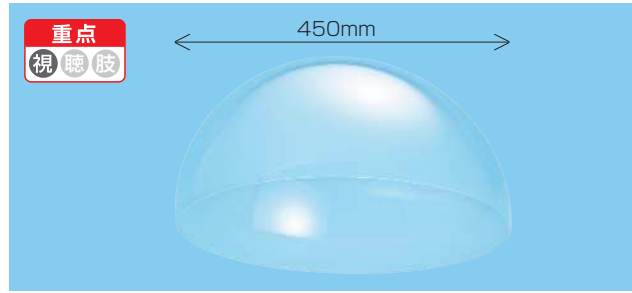

推奨品

小学部

理振品目 気象の学習用具

Instrument Screen

百葉箱 (組立式)



内外面を白色に塗装し、四方は通風のよい戸になっています。形状は、片流れ屋根式。本体底面に、記録地中温度計のリード管を通す穴が開いています。

材質:木、付属品:補修用ペンキ、ハケ



中学部

高等部

Cat.No.	J46-1005	J46-1015-01	J46-1015-02	J46-1016-01	J46-1016-02	J46-1017-01	J46-1017-02	J46-1018-01	J46-1018-02	J46-1026
型式	ST-K	3号型	3号型S	7号型	7号型S	9号型	9号型S	10号型	10号型S	11号型
規格		複葉			単葉					
扉	両開き	片開き								
大きさ(内寸)	750×750×780mm					515×515×530mm		425×425×440mm		380×300×445mm
脚の材質	ステンレス(SUS430)	スチール	ステンレス(SUS430)	スチール	ステンレス(SUS430)	スチール	ステンレス(SUS430)	スチール	ステンレス(SUS430)	1本脚、木
設置に必要な面積(アンカーボルト間距離)	1,150×1,150mm					910×910mm		825×825mm		720×720mm
価格¥	320,000 (352,000)	290,000 (319,000)	320,000 (352,000)	275,000 (302,500)	305,000 (335,500)	210,000 (231,000)	240,000 (264,000)	175,000 (192,500)	205,000 (225,500)	150,000 (165,000)

※品質長期維持のため、2~3週間に一度の水拭き・数ヶ月に一度の塗料上塗りをおすすめします。

(取付工事費¥40,000、荷造費¥6,000)

※掲載品の価格は2024年4月現在のものですが、資材の高騰や規格の変更などにより、やむを得ず形状や仕様、価格を変更する場合がございます。予めご了承ください。

※価格表示は、太字が希望小売価格、()内が10%の消費税込みの価格です。

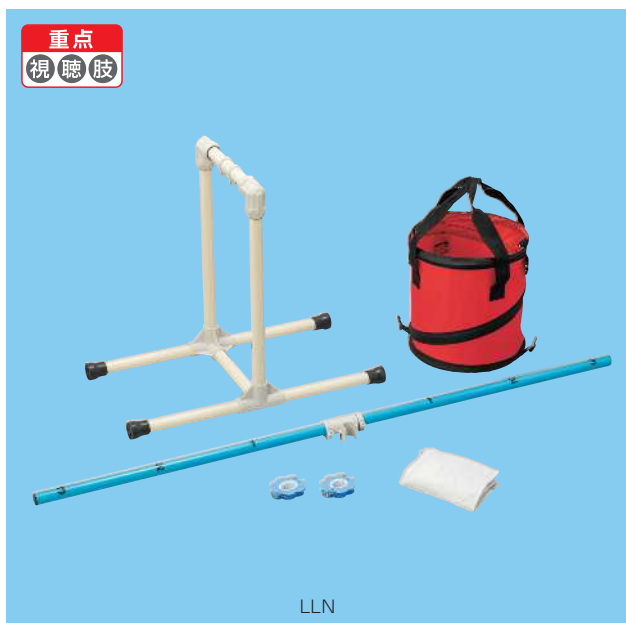
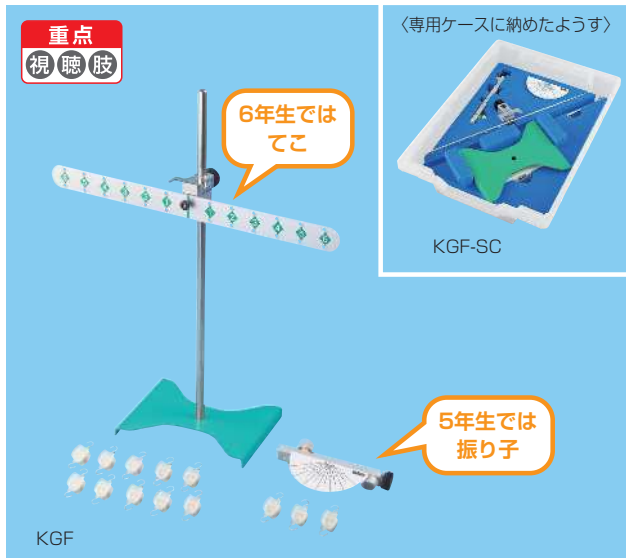
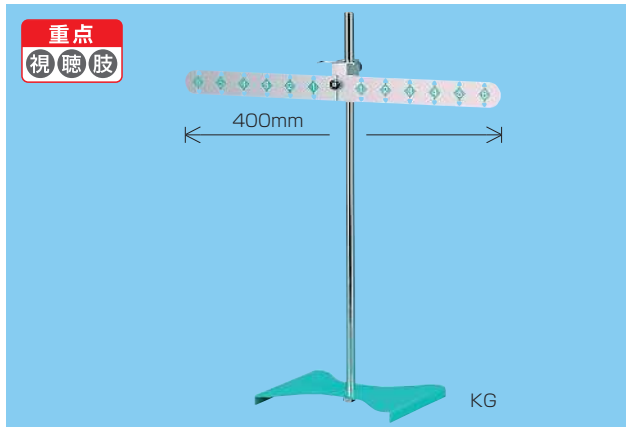

理振品目 てこの学習用具

NaRiKa 実験用てこ KGシリーズ

Cat.No.	C15-1007	C15-1007-10	C15-1007-01
型 式	KG (スタンド付)	KG-SC(スタンドケース付)	KG (スタンド取付型)
う で	アルミ製、うでの長さ400mm、12等分の穴あり(穴の間隔30mm)		
支 柱	金属製、φ12×440mm		—
台 座	鉄製、180×140×15mm		—
ス タ ンド	○	○	—
付 属 品	力学実験用樹脂おもり(10g)10個		
収 納 ケ ー ス	—	○	—
価格¥	13,000 (14,300)	18,500 (20,350)	11,000 (12,100)

※C15-1007-01は、φ12mmまでの支柱の鉄製スタンドが別途必要です。

理振品目 てこの学習用具

NaRiKa てこ・振り子実験セット

6年生で使う実験用てこ5年生で使う振り子実験器とのセット。

■専用スタンドが共通なので、実験により使い分けできます。

■C15-1009は、普段は鉄製スタンドとしても使えます。

Cat.No.	C15-1008	C15-1008-10	C15-1008-11	C15-1009
型 式	KGF	KGF-SC	KGF-C	U-LP
セ ッ ト	実験用てこ(KG/スタンド取付型)	○	○	○
振り子実験器(スタンド取付型)	○	○	○	○
力学実験用樹脂おもり(10g)	○(13個)	○(13個)	○(13個)	○(13個)
専用スタンド	○	○	—	—
鉄製スタンド	—	—	—	○ (みにべ〜fit B型)
収 納 ケ ー ス	—	○	○	—
価格¥	18,900 (20,790)	24,400 (26,840)	22,400 (24,640)	33,000 (36,300)

※C15-1008-11は、φ12mmまでの支柱の鉄製スタンドが別途必要です。

理振品目 てこの学習用具

NaRiKa てこ実験器 (大型)LLN

New

コンパクトに収納できる大型のてこ実験器

小学校6年生の教科書に掲載されている重いおもりにも対応した大型のてこ実験器です。支点となる専用スタンドやおもり用砂袋・布バケツもセットになっているので、すぐに実験できます。また、専用スタンドは組立式なので、実験後はコンパクトに収納できます。

■コンパクトに収納できる組立式の専用スタンドを採用。

■てこ棒がずれない支点固定型で安全に実験できます。

■てこ棒におもりの位置目盛付き。

セット内容

- てこ棒
- 専用スタンド(組立式)
- ストッパー(滑り止め)2個
- おもり用砂袋
- おもり用布バケツ

Cat.No.	C15-1022
材 質	鋼管(樹脂コーティング)
大 き さ	φ28×1,300mm(てこ棒)、310×575×510mm(専用スタンド組立時)
付 属 品	ストッパー(滑り止め)2個、おもり用砂袋、おもり用布バケツ
価格¥	22,500 (24,750)

※掲載品の価格は2024年4月現在のものですが、資材の高騰や規格の変更などにより、やむを得ず形状や仕様、価格を変更する場合もございます。予めご了承ください。

※価格表示は、太字が希望小売価格、()内が10%の消費税込みの価格です。

理振品目 空気の学習用具

Gas Detection Tube

NaRiKa 気体検知管測定器 (検ちゃんII) AP-5E ケース付き

児童でも軽く引きやすい50mLタイプ

扱いやすさ、安全に配慮した気体検知管測定器です。

Cat.No.	N65-9285	N65-9284	N65-9286
容量	50mL (1ストローク)		
気体検知管測定器	○		
検知管(酸素)159 KA	—	○5本入1箱	○5本入4箱
検知管(二酸化炭素・低濃度)126KC (II)	—	○10本入1箱	○10本入2箱
検知管(二酸化炭素・高濃度)126KH	—	○10本入1箱	○10本入2箱
付属品	チップカッター、ワセリン、呼吸採取用ポリ袋5枚、安全ゴムキャップ20個、収納ケース		
価格¥	13,000 (14,300)	18,000 (19,800)	28,000 (30,800)



重点
視聴肢

AP-5E

理振品目 空気の学習用具

NaRiKa 児童用酸素モニタ 検ちゃん TDO-01FS ケース付き

使い捨てのタブレット型センサ(空気亜鉛電池)を利用した簡易の酸素濃度モニタです。酸素センサは、本体にセットしてから約20時間連続測定が可能。センサ部分は、引出して使用できるので、密閉された容器に入れて測定することもできます。

高橋三男先生ご考案

セット内容

- 児童用酸素モニタ 検ちゃん TDO-01 (測定範囲*:10.0~50.0%)
- 酸素センサ SIG 6個×2
- センサ保持棒 ● 単4乾電池 2個 ● 収納ケース

Cat.No.	価格¥
N65-9307-10	12,000 (13,200)

*センサは使い捨てタイプです。一度セットすると途中で止めることはできません。
**酸素濃度が10.0%以下の場合、誤差が大きくなります。また、高濃度測定には条件があります。



MOVIE

▲センサ保持棒使用例 (燃烧実験)

TDO-01FS

理振品目 空気の学習用具

NaRiKa 酸素・二酸化炭素モニタ 検ちゃんα DOC-01FS ケース付き

酸素と二酸化炭素を同時測定できるデジタルモニタ

酸素と二酸化炭素を同時測定できるデジタルモニタ。これまで検知管で行っていた呼吸や光合成、燃烧実験などでの酸素と二酸化炭素の変化をこれ1台で測定できます。また、センサ部分は引出して使用できるので、密閉された容器に入れて測定することもできます。

- 4つの表示モードでいろいろな実験をより見やすく。
- モード切替で酸素や二酸化炭素のみの測定にも対応。
- 酸素センサは本体にセットしてから約20時間連続して測定できます*1。
- 測定にかかる消耗品は酸素センサのみ、ランニングコストを大幅に削減できます。

高橋三男先生ご考案

Cat.No.	N65-9333
測定気体	酸素(O ₂)、二酸化炭素(CO ₂)
測定方式	酸素:空気電池、二酸化炭素:熱伝導
測定範囲	酸素:10.0~50.0%*, 二酸化炭素:0.04~99.9%
分解能	酸素:0.1%、二酸化炭素:0.01% (0.04~5.00%)、0.1% (5.1~99.9%)
表示モード	%表示、バーグラフ表示、酸素濃度表示、二酸化炭素濃度表示
機能	ホールド機能、オートパワーオフ(校正から60分経過で電源OFF)、低バッテリー表示、酸素センサ交換表示、立掛け機能搭載
電源	単4乾電池2個(付属)
大きさ	90×25×72mm、ケーブル長450mm
付属品	酸素センサ SIG 6個×2、センサ保持棒、収納ケース
価格¥	39,000 (42,900)

*1センサは使い捨てタイプです。一度セットすると途中で止めることはできません。
**酸素濃度が10.0%以下の場合、誤差が大きくなります。また、高濃度測定には条件があります。



MOVIE

DOC-01FS



〈実験のようす〉

〈実験のようす〉

※掲載品の価格は2024年4月現在のものですが、資材の高騰や規格の変更などにより、やむを得ず形状や仕様、価格を変更する場合がございます。予めご了承ください。
※価格表示は、太字が希望小売価格、()内が10%の消費税込みの価格です。

重点
視聴肢



理振品目 定温器

NaRiKa 冷凍冷蔵庫 (2ドア式)



Cat.No.	F35-4329
容量	約140L
電源	AC100V
大きさ・質量	約500×550×1,250mm、約37kg
付属品	試験管立て、バット、デジタル温度計
価格¥	88,000 (96,800)

※ロットにより、形状・仕様などが変更になる場合があります。



KM-12F



IM-25M-2

理振品目 定温器

Ice Maker
自動製氷器

Cat.No.	F35-4282	F35-4284
型式	KM-12F	IM-25M-2
製氷能力	約10/12kg/日20℃(室温) 約8/9kg/日30℃(室温)	約24/26kg/日20℃(室温) 約19/22kg/日30℃(室温)
貯氷量	約4kg	約8.5kg
電源	AC100V	
消費電力	175/170W (50/60Hz)	160/180W (50/60Hz)
大きさ・質量	326×413×512mm、22kg	395×450×770mm、34kg
価格¥	280,000 (308,000)	460,000 (506,000)

※搬入及び据付設置工事費は含まれています。ただし、離島への運搬費用は別途となり、離島での据付設置工事は地元の水道業者へ依頼してください。
※製品の形状、仕様等が変更になる場合があります。

理振品目 保管庫

Reagent Storage Shelved Cabinet

NaRiKa 薬品庫



薬品の収納・保管がしやすいように、いろいろな工夫が施されているナリカオリジナルの薬品庫です。

重点
視聴肢



ステンスタイプ



扉を開けたようす



スチールタイプ

Cat.No.	T80-3200	T80-3200-10	T80-3200-01	T80-3200-11	T80-3206	T80-3206-10	T80-3206-01	T80-3206-11
型式	RS-300N	RS-300NY	RS-300NK	RS-300NKY	RS-301N	RS-301NY	RS-301NK	RS-301NKY
材質	ステンレスSUS304				スチール(メラミン焼付塗装)			
大きさ	930×500×900mm							
質量	47kg				45kg			
薬品収納数※	薬品整理箱(砂皿兼用)を最大9箱収納可能、500mL試薬びんで108本							
薬品整理箱(砂皿兼用)	RS-5N 6個(付属)		-		RS-5N 6個(付属)		-	
薬品管理システムソフト	-	○	-	○	-	○	-	○
その他の付属品	鍵、L字型金具、ラベル4種(「薬品庫」「危険」「医薬用外毒物」「医薬用外劇物」)							
価格¥	260,000 (286,000)	300,000 (330,000)	240,000 (264,000)	280,000 (308,000)	140,000 (154,000)	180,000 (198,000)	125,000 (137,500)	165,000 (181,500)

※上記収納数はあくまで目安です。収納する容器、試薬びんの大きさなどにより収納できる本数は変わります。
※薬品管理システムソフトは返品できません。

※掲載品の価格は2024年4月現在のものですが、資材の高騰や規格の変更などにより、やむを得ず形状や仕様、価格を変更する場合もございます。予めご了承ください。
※価格表示は、太字が希望小売価格、()内が10%の消費税込みの価格です。

理振品目 顕微鏡

NaRiKa 生物顕微鏡 アトマ®II

Cat.No.	D21-4138	D21-4138-01	D21-4138-10
型式	A2-400MLED (格納箱無)	A2-400MLED (格納箱付)	A2-400MLED (格納箱無・顕微鏡撮影クリップ付)
総合倍率	40×~400×		
接眼レンズ	WF10×(視野数18)、防カビ加工済		
対物レンズ	4×、10×、S40×、防カビ加工済		
鏡筒形式	45°傾斜鏡筒(JIS)、360°回転式、鏡筒長160mm		
レボルバ	3個用		
絞り	回転円板式		
焦準装置	ステージ上下動式、 イージーフォーカシング機能 、粗動装置、 標本破損防止装置		
ステージ	Mステージ(イージーホルダー搭載)		
照明装置	調光装置付き高輝度白色LED光源(充電式・急速充電可能)、充電ランプ付き、 反射鏡(本体に収納)		
便利機能	サービスコンセント(AC100V)、消し忘れ防止用ランプ、外部光源専用コネクタ、ナンバリングスペース、ミラーボックス、バッテリーカットオフスイッチ		
大きさ・質量	135×210×310mm、2.7kg		
付属品	接眼レンズ固定ねじ用金具、ACコード(メガネ型)、ダストカバー		
木製格納箱	—	○	—
顕微鏡撮影クリップ	—	—	○
価格¥	48,000 (52,800)	60,000 (66,000)	49,000 (53,900)

重点
視聴肢

産業財産権



※「アトマ」は株式会社ナリカの登録商標です。

A2-400MLED

推奨品

小学部

理振品目 顕微鏡

NaRiKa 双眼実体顕微鏡 ソレオ

Cat.No.	D21-5180	D21-5180-10
型式	SR-40	SR-40C
総合倍率	20×、40×	
接眼レンズ	WF10×(視野数20)2個、 ハイアイポイント 、レンズ径25mm	
対物レンズ	2×、4×	
鏡筒形式	45°傾斜鏡筒、360°回転式、眼幅調節、視度調節可能	
倍率変換	ターレット変倍式	
焦準装置	鏡筒上下動式	
ステージ	Mステージ 、アクリル板(片面白/片面黒)、ガラス板(スリガラス)	
照明装置	白色LED光源(落射/ フレキシブル落射 /透過、充電式) ※3種の照明は同時点灯可能	
便利機能	イージーフォーカシング機能 、 イージーキャリング機能 、 ステージボックス 、 消し忘れ防止メインスイッチ	
大きさ・質量	150×250×300mm、3.4kg	
付属品	ACアダプタ、目当てゴム2個、ダストカバー、六角レンチ	
顕微鏡撮影クリップ	—	○
価格¥	62,000 (68,200)	63,000 (69,300)

産業財産権



MOVIE



SR-40

中学部

高等部

理振品目 顕微鏡

NaRiKa デジタル生物顕微鏡 ナリカ NaRiCam (Wi-Fi) NC2A **New**

Cat.No.	D20-3042
ベース機種	生物顕微鏡ネクロスII NCM-600
総合倍率	40×~600×
接眼レンズ(防カビ加工済)	WF10×(視野数20)、WF15×(視野数13)
対物レンズ(防カビ加工済)	NPL4×、NPL10×、NPL S40×
鏡筒形式	単眼45°傾斜鏡筒(JIS)、360°回転式、鏡筒長160mm
コンデンサ・絞り	アッペコンデンサ(N.A.1.25)、虹彩絞り
焦準装置	ステージ上下動式、1軸粗微動装置、トルク調節機能、標本破損防止装置
照明装置	調光装置付き高輝度白色LED光源(充電式・急速充電可能)、充電ランプ付き
撮像素子	CMOS
有効画素数	約500万画素
出力	Wi-Fi ※液晶モニター6台同時接続可能
対応OS	Windows8以降、Android、iOS、ChromeOS
便利機能	暗視野観察ユニット 、ナンバリングスペース
付属品	接眼レンズ保護キャップ 、校正用スライドガラス、ダストカバー、ソフトウェア(USB/Windows版)、ACアダプタ
価格¥	140,000 (154,000)

重点
視聴肢



(Wi-Fi)NC2A

※ 掲載品の価格は2024年4月現在のものですが、資材の高騰や規格の変更などにより、やむを得ず形状や仕様、価格を変更する場合がございます。予めご了承ください。
※ 価格表示は、太字が希望小売価格、()内が10%の消費税込みの価格です。

重点
視聴肢

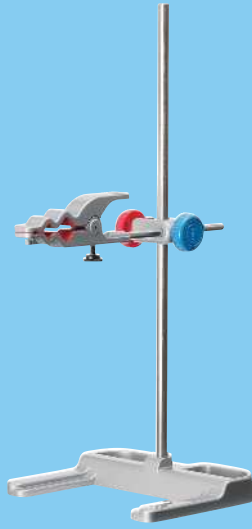

B型

理振品目 実験支援器具

NaRiKa 鉄製スタンド みにべ〜fit

理科実験用ガスコンロ対応のコンパクトな鉄製スタンド

- コンパクトでちょっとした実験にぴったりサイズ。
- 自在はさみに**マルチフック**搭載。加熱実験以外にも、さまざまな場面で活躍。
- しっかり固定できるクランプ採用で安全に実験できます。

Cat.No.	F35-5031	F35-5031-01
型 式	A型	B型
自在はさみ	1個(つり棒機能兼用の マルチフック 搭載)	
支持環	1個	—
ク ラ ンプ	2個	1個
材 質	支柱:ステンレス、台座:亜鉛ダイキャスト	
大 き さ	支柱:φ12×490mm、台座:210×170×42mm	
台 座	ポケット搭載(2箇所)	
価格¥	22,000 (24,200)	18,000 (19,800)

重点
視聴肢

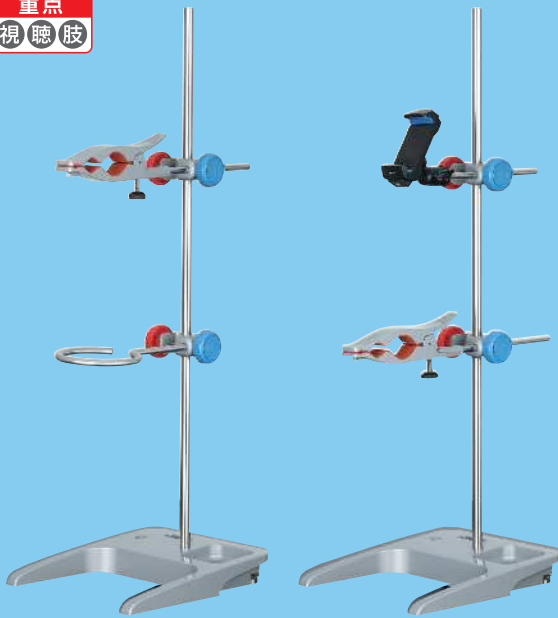

A型

D型

理振品目 実験支援器具

NaRiKa 鉄製スタンド G-fitシリーズ

ICT活用を支える進化した鉄製スタンド

- 実験を支える豊富な選べるバリエーション。
- 多機能ベースで様々なシチュエーションに対応。
- 支柱が回らず安全に実験できる**Dロック機構**を採用。
- 力学実験も安定して支える重量バランス。
- 新型自在はさみは、大口径の器具も挟めるワイドタイプ。**マルチフック**も搭載。

Cat.No.	F35-5040	F35-5041	F35-5043
型 式	A型	B型	D型
材 質	支柱:ステンレス、台座:亜鉛ダイキャスト		
支 柱	φ12×660mm		
台 座	216×238×40mm、 サブ支柱穴、フラットバーホルダー、多目的ポケット、Dロック機構搭載		
自在はさみ (マルチフック搭載)	1個		
支持環	1個	—	—
タブレットホルダー	—	—	1個
ク ラ ンプ	2個	1個	2個
価格¥	28,000 (30,800)	23,500 (25,850)	33,000 (36,300)

理振品目 実験支援器具

Power Supply Unit

NaRiKa 電源装置 PSW-009V

乾電池では消費が多い実験にはコレ! 児童が操作しやすい直流安定化電源装置

乾電池の代わりになる電源装置で、直列つなぎ時の電圧を安定して得ることができます。乾電池では電力消費が多い電熱線、電磁石などの実験に最適です。実験を安全に行うための機能満載の直流安定化電源装置です。

Cat.No.	B10-2271
出 力 電 圧	DC1.5V、3V、4.5V、6V、7.5V、9V (固定切替式)
最 大 電 流	5A
保 護 回 路	ヒューズ(1次)、電子ブレーカー(2次)
電 流 制 限	1、3、5A(切替式)
電 源	AC100V
大 き さ ・ 質 量	210×105×170mm、2.0kg
価格¥	36,000 (39,600)

※ 掲載品の価格は2024年4月現在のものですが、資材の高騰や規格の変更などにより、やむを得ず形状や仕様、価格を変更する場合もございます。予めご了承ください。
※ 価格表示は、太字が希望小売価格、()内が10%の消費税込みの価格です。

理振品目 人体の模型

Human Skeleton Model

人体骨格模型 A10



頭蓋骨、上肢骨、下肢骨は取外し可能で、各関節が自由に曲がります。実際の骨を忠実に再現しています。

Cat.No.	M60-4070
材質	プラスチック
大きさ(全高)	1,740mm
質量	9.8kg(台含む)
その他	キャスタースタンド付き
価格¥	69,000(75,900)

※製品の形状・仕様が一部変更になる場合があります。

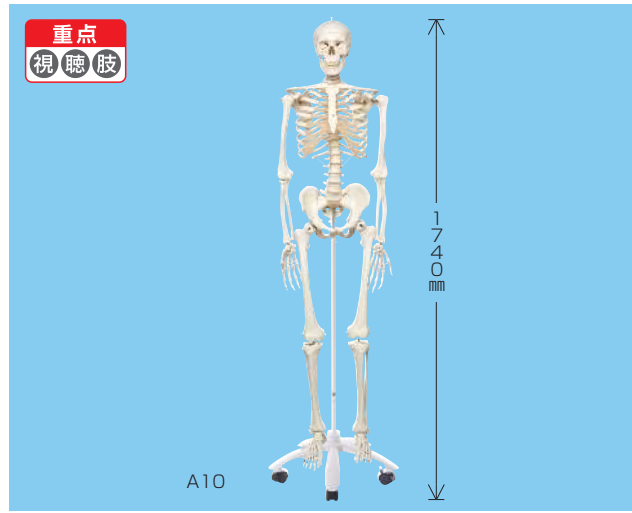

推奨品

小学部

理振品目 人体の模型

Human Anatomical Model

人体解剖模型 (トルソ型) B-09N



Cat.No.	M60-4033
性別	中性
解剖分解数	12
材質	プラスチック
内容	頭部(2分解)、両肺(前半分)、心臓(2分割)、胃、胆のう付き肝臓、腸(大小)、右腎臓(前半分)の取外しができます。台付き。
大きさ(全高)	870mm
価格¥	130,000(143,000)

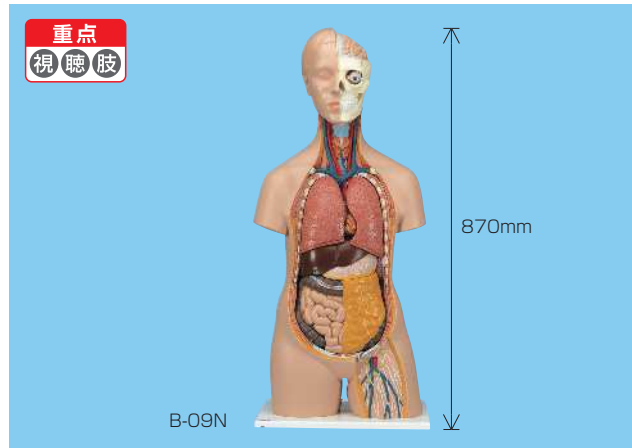

中学部

理振品目 人体の模型

Human Anatomical Model

腕の筋肉構造模型 UK-N

腕を曲げ伸ばした時の筋肉の伸縮の様子が観察できます。筋肉部は柔らかいシリコン製で、よりリアルな筋肉の状態を再現することができます。

Cat.No.	M60-4560
材質	ポリプロピレン(骨格部)、シリコン(筋肉部)
大きさ	700mm(腕を伸ばした時)
価格¥	29,000(31,900)



高等部

理振品目 人体の模型

Human Anatomical Model

NaRiKa 胎児ソフトモデルセット

実物大の胎児ソフトモデル

母親の胎内でどのようにヒトが育ち、誕生するのかを学習するのに最適な胎児の成長モデルセットです。布製のため触り心地がふんわりとしています。また、発育段階ごとの体重や身長を忠実に再現しています。人形を抱くことで胎児の大きさや成長の様を実感でき、より深く理解することができます。

Cat.No.	M60-4048
材質	布
発育段階	①妊娠8週目、②妊娠6ヵ月目、③妊娠10ヵ月目
胎児の大きさ・質量	①45mm、3g、②310mm、650g、③500mm、2,750g
モデル全体の大きさ・質量	①210mm、50g、②310mm、770g、③440mm、3,430g
その他	各段階子宮、胎盤、羊膜付き
価格¥	82,000(90,200)

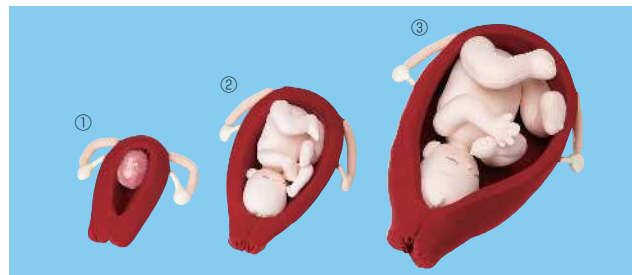

※掲載品の価格は2024年4月現在のものですが、資材の高騰や規格の変更などにより、やむを得ず形状や仕様、価格を変更する場合がございます。予めご了承ください。
 ※価格表示は、太字が希望小売価格、()内が10%の消費税込みの価格です。

理振品目 重さ測定用具

電子てんびん ナビゲーターシリーズ

- 赤外線タッチレスセンサ搭載。非接触の操作が可能
- 見やすいバックライト付きLCDディスプレイ
- A05-3768-01・02・06は校正用の分銅が標準付属

セットに入っているプラスチックカバーを使うと、積み重ねて収納できます。



NV222JP

NV621JP

Cat.No.	A05-3768-01	A05-3768-02	A05-3768-06	A05-3768-03	A05-3768-04	A05-3768-05
型 式	NV222JP	NV422JP	NV622JP	NV621JP	NV2201JP	NVT4201JP
最 大 計 量	220g	420g	620g		2,200g	4,200g
最 小 表 示		0.01g			0.1g	
計 量 皿		φ145mm		190×144mm		230×174mm
インターフェース	RS-232C、USB、イーサネット(全て別売)					
電 源	ACアダプタ(付属)、充電式バッテリー(別売)、単2乾電池4個(別売)					
大 小 質 量	204×230×70mm、1kg					240×250×74mm、1.5kg
価 格 円	40,700 (44,770)	47,200 (51,920)	60,400 (66,440)	38,400 (42,240)	40,700 (44,770)	44,600 (49,060)



SK-8500

理振品目 温度測定用具

赤外線サーモグラフィカメラ SK-8500

ケース付き

Cat.No.	A05-6403
測 定 範 囲	-20~+650℃
分 解 能	0.1℃
測 定 波 長	6.5~14μm
放 射 率 補 正	0.01~1.00調整可
デ ィ ス プ レ イ	1.8型
熱 解 像 度	32×32(1,024)pixel
画 像 保 存 形 式	BMP形式
記 録 媒 体	microSDカード
デ ー タ 通 信	USB
電 源	単4乾電池4個(付属)
大 小 質 量	43×68×175mm
付 属 品	USBケーブル、microSDカード、キャリングケース
価 格 円	49,800 (54,780)

重点
視 聴 知 肢



SK-1110

理振品目 温度測定用具

デジタル温度計 SK-1110

Cat.No.	A05-6146
測 定 範 囲	-50~+300℃(付属センサ使用時)
チャネル数	1
分 解 能	0.1℃
セ ン サ	SK熱電対 熱電対コネクタANSI規格
そ の 他 機 能	測定値メモリ、MAX/MIN表示、データホールド、オートパワーオフなど
電 源	マンガン単4乾電池6個(モニタ用付属)
大 小 質 量	72×151×35mm
付 属 品	熱電対センサ1本、本体ビニールカバー
価 格 円	25,300 (27,830)

※各種温度範囲(-100~+800℃)のセンサをご用意しております(別売)。詳細はお問い合わせください。

※ 掲載品の価格は2024年4月現在のものですが、資材の高騰や規格の変更などにより、やむを得ず形状や仕様、価格を変更する場合もございます。予めご了承ください。
 ※ 価格表示は、太字が希望小売価格、()内が10%の消費税込みの価格です。

推奨品

小学部

中学部

高等部

理振品目 温度測定用具

NaRiKa 音声付温度計

Cat.No.	A05-8500-01
測定範囲	±200°C
最小表示	0.1°C (-20~+110°C)、1°C (前記以外)
読み上げモード	手動または自動読み上げ(15、30、60秒間隔)
ディスプレイ	液晶表示パネル(バックライト付)
レンジ切替	押しボタン
スピーカー	内蔵
音量	ボリュームによる可変
大きさ・質量	140×145×100mm、913g
電源	ACアダプタ(付属)または単3乾電池4個(別売)
付属品	K熱電対温度センサ
価格¥	130,000 (143,000)



重点
視 聴 知 肢

推奨品

小学部

理振品目 電気測定用具

NaRiKa 講義用検流計 (増幅器付) GM-K

人の体を使った電池の実験などダイナミックな演示実験に最適な検流計です。通常の検流計としての使用だけでなく、内蔵された増幅器の利用により、小さな電流の変化もとらえる超高感度の検流計として使用することもできます。

Cat.No.	A05-7162
電圧感度	1.6×10 ⁻⁴ V(メーター部のみ)
電流感度	2.5×10 ⁻⁶ A
フルスケール	±100μA(センター0)
精度	JIS2.5級
大きさ・質量	210×100×230mm、約1.9kg
増幅器	差動増幅、増幅率60dB(約1,000倍)、電源(006P型積層電池1個 付属)
価格¥	89,000 (97,900)



重点
視 聴 知 肢

中学部

理振品目 電気測定用具

NaRiKa 音声付DC直流電流計

Cat.No.	A05-8500-02
測定範囲	±50.0mA、±500mA、±5.00A (3レンジ)
最小表示	0.1mA (±50.0mA)、1mA (±500mA)、0.01A (±5.00A)
ディスプレイ	液晶表示パネル(バックライト付)
レンジ切替	押しボタン
スピーカー	内蔵
音量	ボリュームによる可変
保護回路	過電流保護
大きさ・質量	140×145×100mm、935g
電源	ACアダプタ(付属)または単3乾電池4個(別売)
価格¥	110,000 (121,000)



重点
視 聴 知 肢



MOVIE

高等部

理振品目 電気測定用具

NaRiKa 音声付DC直流電圧計

Cat.No.	A05-8500-03
測定範囲	±3.00V、±15.0V、±30.0V (3レンジ)
最小表示	0.01V (±3.00V)、0.1V (前記以外)
ディスプレイ	液晶表示パネル(バックライト付)
レンジ切替	押しボタン
スピーカー	内蔵
音量	ボリュームによる可変
保護回路	過電圧保護
大きさ・質量	140×145×100mm、921g
電源	ACアダプタ(付属)または単3乾電池4個(別売)
価格¥	110,000 (121,000)



重点
視 聴 知 肢



MOVIE

※ 掲載品の価格は2024年4月現在のものですが、資材の高騰や規格の変更などにより、やむを得ず形状や仕様、価格を変更する場合がございます。予めご了承ください。
 ※ 価格表示は、太字が希望小売価格、()内が10%の消費税込みの価格です。

重点
視聴知肢



理振品目 力の実験用具

斜面

斜面上の物体に働く力や摩擦などの実験が行えます。

■生徒用

- ・角度目盛板が手元近くにあるので、目盛板を見ながら角度調節ができます。
- ・傾斜角の設定はスライドさせてねじで止めるだけ。

■教師用

- ・摩擦実験用として、摩擦ブロックと2種の摩擦板付き。
- ・傾斜角を連続的に調整できます。

実験例

- 等速直線運動 ●摩擦実験 ●斜面上の台車のつり合い

Cat.No.	C15-1262-01	C15-1262-02
型 式	生徒用	教師用
斜 面 台	アルミ製、100×500×10mm(収納時)	アルミ製、150×1,020×40mm(収納時)
角 度 調 節 幅	0~90°(1°目盛)	0~60°(1°目盛)
付 属 品	軽量台車(100g)、プーリー、摩擦ブロック、バランスおもり、吊り皿、吊りひも、フック付きセット	軽量台車(100g)、プーリー、摩擦ブロック、摩擦板2種、バランスおもり、吊り皿、吊りひも、フック付きセット
価 格 円	49,000 (53,900)	112,000 (123,200)

理振品目 運動の実験用具

NaRiKa 力学台車用滑走台 DT-YA



■長めの1.5mタイプ。

■力学台車の車輪の幅に合わせた溝により台車の正確な直進を実現。

■実験に便利な機能が充実。

- 記録タイマー設置台
- 台車ストッパー
- 側面スケール

■3段階の高さ調節ができます。

■底面がフラットなので等速直線運動の実験にも利用できます。

Cat.No.	C15-1576
材 質	アルミ
架 台	245mm(3段階可変)
滑 走 台	1,500×130×20mm
便 利 機 能	側面スケール
付 属 品	台車ストッパー、記録タイマー設置台
価 格 円	25,000 (27,500)

※適合台車:力学台車 F-2型、F-1型、DY-5、DY-3、ワイヤレスセンサカート(Go Direct)

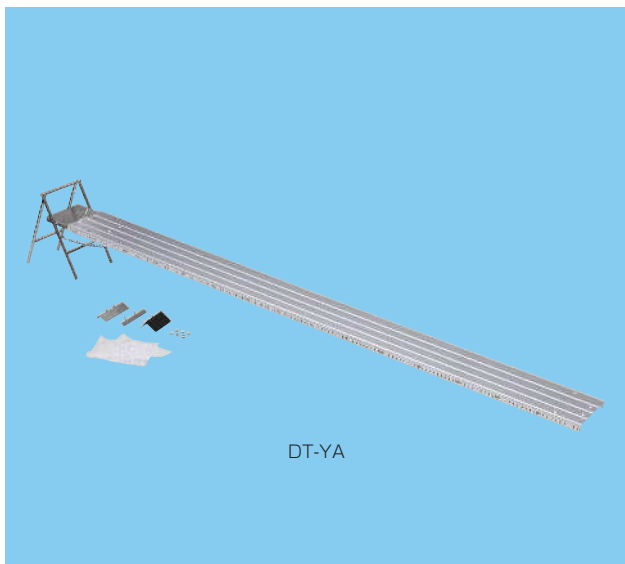

MOVIE



F-2型

理振品目 運動の実験用具

NaRiKa 力学台車 F-2型

走行性・操作性を追求した、力学台車の決定版

■走り出しの良いベアリング入りのプラスチック車輪。

■安定性と安全性を実現するサスペンション車輪と過負荷防止機構。

■実験がスムーズに行えるBHS機構。

■中心にカメラ用ねじが設けられたフラットなマルチスペース。

■連結装置は2色1組で着目する台車の指示がしやすい。

■収納時も積み重ねてコンパクトに。

Cat.No.	C15-1624
材 質	亜鉛ダイキャスト
車 輪 ・ 車 軸	ベアリング入りプラスチック製、サスペンション車輪、過負荷防止機構
機 能	連結装置(面ファスナー式、黒・黄各1台)、反発装置(連続調整式、内部収納可)、BHS機構、マルチスペース、位置読取り指標
大 き さ ・ 質 量	150×85×45mm、1kg(±3%)
数 量	2台1組
価 格 円	29,000 (31,900)

※ 掲載品の価格は2024年4月現在のものですが、資材の高騰や規格の変更などにより、やむを得ず形状や仕様、価格を変更する場合もございます。予めご了承ください。

※ 価格表示は、太字が希望小売価格、()内が10%の消費税込みの価格です。

理振品目 光の実験用具

NaRiKa レーザー光源装置 L-1Y

ラインマーカーレンズを取付けると平行光線を出すこともできるので、光の進み方の実験にも使用できます。演示実験に便利な裏面磁石付き。

Cat.No.	D20-1625-01
波長	635nm
出力	1mW未満
照射形状	ライン、ポイント
電源	ACアダプタ(付属)
大きさ	70×20×43mm
付属品	ラインマーカーレンズ
価格¥	28,000(30,800)

重点
視聴知肢



L-1Y

推奨品

小学部

理振品目 光の実験用具

NaRiKa 光の屈折・反射実験セット LBシリーズ

線形LEDで光路くっきり

線形LED(高輝度白色)光源搭載の光源装置で、光の屈折や反射、分光の実験ができます。

セット内容

- 光源装置 L-2
- 光の反射実験鏡(表面鏡)
- 半円形スモークレンズ
- とつ形スモークレンズ 2種
- 台形スモークレンズ
- 小型光学用水そう
- 全円分度器
- 分光用プリズム(生徒用)(※D20-1645、-10のみ)
- 収納ケース(※D20-1642-10、D20-1645-10のみ)

Cat.No.	型式	価格¥
D20-1642	LB-F型	24,400(26,840)
D20-1642-10	LB-F型(ケース付)	28,200(31,020)
D20-1645	LB-FP型	26,600(29,260)
D20-1645-10	LB-FP型(ケース付)	30,400(33,440)

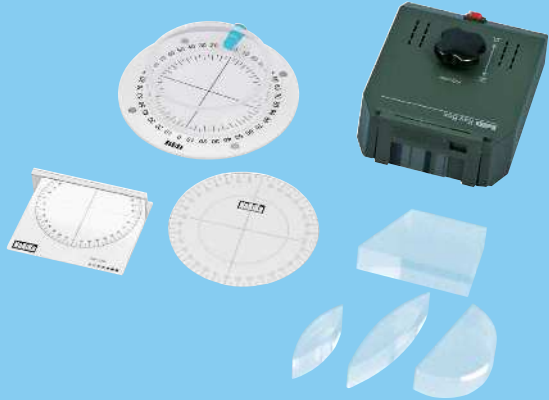

LB-F型

中学部

高等部

理振品目 光の実験用具

NaRiKa 簡易光学台 (組立式) OBL-BS2

ケース付き

ナリカの光学台は全教科書対応

- 乾電池式の面型LED光源採用。コンセントがない場所でも実験できます。
- 教科書に合わせて光源のフィルターを変更できます。
- 面型LED光源、とつレンズ、スクリーンの高さは調節済み。ベンチに置くだけですぐに実験できます。

セット内容

- ベンチ(有効目盛700mm、1mm目盛、センターゼロ目盛)
- 面型LED光源(電源:単4乾電池3個(別売))
- 「と」フィルター
- 「P」フィルター
- 青・黄フィルター
- 赤・緑フィルター
- とつレンズ(f=約100mm)
- スクリーン(表裏使用可能)
- 高輝度LEDライト(電源:単4乾電池3個(モニタ用付属))
- 収納ケース

Cat.No.	価格¥
D20-1233	33,800(37,180)



専用ケース付き。
コンパクトに収納できます。

重点
視聴知肢

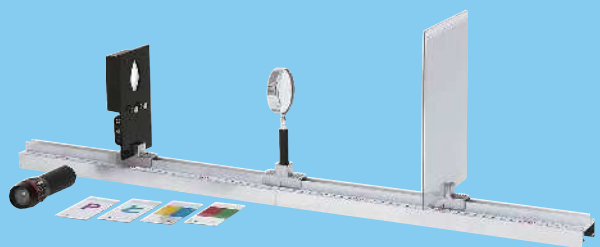

OBL-BS2

※掲載品の価格は2024年4月現在のものですが、資材の高騰や規格の変更などにより、やむを得ず形状や仕様、価格を変更する場合がございます。予めご了承ください。
※価格表示は、太字が希望小売価格、()内が10%の消費税込みの価格です。

重点
視聴知肢

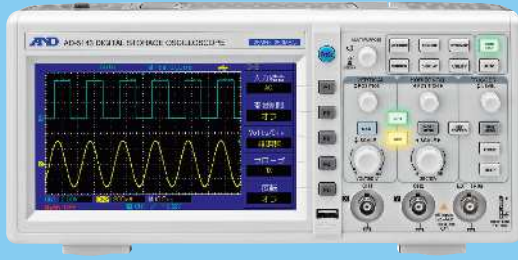

AD-5143

理振品目 音の実験用具

デジタル・オシロスコープ

Cat.No.	A05-7857	A05-7857-10
型 式	AD-5143	AD-5143(専用マイク付)
表 示 部	7型カラーLCDディスプレイ	
入 力 チャンネル	2チャンネル	
周波数帯域(-3dB)	25MHz	
最高サンプリングレート	250MS/s(250MHz) (1ch時)、125MS/s(125MHz) (2ch時)	
機 能	演算機能、自動測定機能など	
電 源	AC100~240V (50~60Hz)	
消 費 電 力	100VA	
大 き さ ・ 質 量	306×122×147mm(突起部含まず)	
付 属 品	電源ケーブル、プローブ2本	オシロスコープ専用マイク、電源ケーブル、プローブ2本
水 平 軸	モ ー ド: メイン、拡大波形、XY	
感 度	10ns/div~50s/div (1-2.5ステップ)、ロールモード:100ms/div~50s/div	
垂 直 軸	確 度: ±50ppm	
周波数帯域(-3dB)	DC~25MHz(帯域制限オフの場合)、AC10~25MHz	
入 力 感 度	1mV~20V/div(1-2.5ステップ)	
直 軸	最大入力レベル: 400V(DC+ACピーク)、CATII	
入 力 インピーダンス	1MΩ±2%、24pF±3pF	
垂 直 軸	極 性: ノーマル、反転	
価 格 ¥	49,000 (53,900)	56,900 (62,590)

重点
視聴知肢

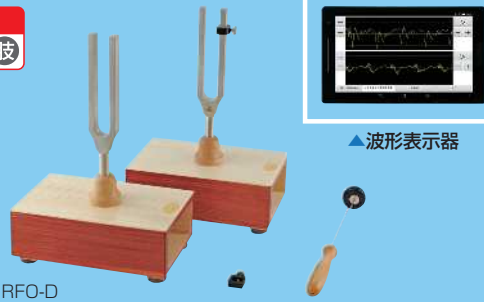

RFO-D

理振品目 音の実験用具

共鳴おんさ

Cat.No.	C15-8014	C15-8014-10
型 式	RFO-D	RFO-DT(波形表示器付)
お ん さ	振動部の長さ110mm、振動数440Hz	
共 鳴 箱	175×100×55mm	
付 属 品	共鳴箱2個、たたき棒、うなり金具2個	
波 形 表 示 器	-	○
価 格 ¥	39,000 (42,900)	97,000 (106,700)

重点
視聴知肢



OS-Y2

理振品目 音の実験用具

NaRiKa 生徒用オシロスコープ OS-Y2

Cat.No.	A05-7859		
デ ィ ス プ レ イ	2.4型TFTカラーディスプレイ		
入 力 チャンネル数	1チャンネル	周 波 数 帯 域	0~200kHz
サンプリングレート	1MS/s(1MHz)	便 利 機 能	ホールド機能
電 源	ACアダプタ(付属)	大 き さ	115×75×22mm
付 属 品	オシロスコープ専用マイク		
水 平 軸	感 度: 10μs/Div~500s/Div		
垂 直 軸	感 度: 5mV/Div~20V/Div		
最 大 入 力 電 圧	50V(ピーク)		
入 力 インピーダンス	1MΩ		
価 格 ¥	23,200 (25,520)		

重点
視聴知肢



MT-327

理振品目 音の実験用具

デジタル騒音計 MT-327

ケース
付き New

Cat.No.	N65-9334	
表 示	4桁LCD表示(デジタル)、30セグメントバーグラフ表示(アナログ)	
測 定 範 囲	30~90dB/50~110dB/70~130dB(マニュアルレンジ)	
分 解 能	0.1dB(デジタル)、2dB(アナログ)	
電 源	9V型積層電池1個(モニター用付属)	
大 き さ ・ 質 量	55×25×238mm、185g	
付 属 品	防風スクリーン、収納ケース	
価 格 ¥	23,000 (25,300)	

※ 掲載品の価格は2024年4月現在のものですが、資材の高騰や規格の変更などにより、やむを得ず形状や仕様、価格を変更する場合もございます。予めご了承ください。
 ※ 価格表示は、太字が希望小売価格、()内が10%の消費税込みの価格です。

理振品目 電流と磁界の実験用具

Magnetizer

NaRiKa 磁化用コイル MT-100N

磁力が弱くなったらこれで着磁を

着磁も消磁もプッシュスイッチの軽いワンタッチでOK。
電源AC100Vで使用できるので大変便利です。U形磁石、棒磁石の他、方位磁針も着磁できます。

Cat.No.	B10-3480
コイル	内径40mm、線径0.6mm、巻数1,800回、 ポリエステル銅線使用
電源	AC100V
大きさ	90×150×100mm
価格¥	39,800 (43,780)



推奨品

小学部

理振品目 電流と磁界の実験用具

NaRiKa 電源装置 PSW-025

直流安定化電源装置

実験例

- 電気分解
- イオンの移動実験

Cat.No.	B10-2272
出力電圧	DC0~25V(連続可変)、DC1.5、3.0、4.5V(固定切替式)
最大電流	5A
パネル表示	アナログ電圧計、アナログ電流計
保護回路	過負荷保護、過電圧保護、短絡保護、過温度保護
電源	AC100V
大きさ・質量	210×130×170mm、2.2kg
価格¥	36,000 (39,600)



中学部

理振品目 電流と磁界の実験用具

NaRiKa 電源装置 PSW-6XF

直流安定化電源装置

実験例

- 直流交流実験
- イオンの移動実験
- 等電位線の作図
- 電気分解など

Cat.No.	B10-2273
出力電圧	DC0~25V(連続可変)、AC0~10V(2Vステップ)、直流・交流は同時出力可能
最大電流	DC5A、AC2A
パネル表示	アナログ電圧計、アナログ電流計(※いずれも直流のみ)
保護回路	ヒューズ(1次)、電子ブレーカー(2次)
電源	AC100V
大きさ・質量	210×170×170mm、3.3kg
価格¥	55,000 (60,500)



高等部

理振品目 電流と磁界の実験用具

NaRiKa 小型誘導コイル (無接点式) NIC-03

クロス真空計や放電管の駆動、火花放電の観察に欠かせない誘導コイル。安定した高圧出力が得られる、高性能でコンパクト、低価格の誘導コイルです。

■暗所での機器への接触防止用に赤色警告ランプ付き。

Cat.No.	B10-4455
放電距離	定格30mm、最大35mm
出力電圧	DC3,000~35,000V(最大)、連続可変
機能	極性表示、赤色警告ランプ搭載
電源	AC100V
大きさ・質量	170×235×150mm、3.6kg
付属品	放電電極(放電針・円板各1個)、高圧専用ケーブル
価格¥	105,000 (115,500)



※掲載品の価格は2024年4月現在のものですが、資材の高騰や規格の変更などにより、やむを得ず形状や仕様、価格を変更する場合がございます。予めご了承ください。
※価格表示は、太字が希望小売価格、()内が10%の消費税込みの価格です。

重点
視聴知肢



〈実験の様子〉

NCV-6N

理振品目 電流と磁界の実験用具

Cross Vacuum Gauge, Geissler Tube

NaRiKa クロス真空計 NCV-6N

真空度の違いによる気体中の放電状態の変化を観察する装置です。本体背面に接続端子を装備し、演示実験に最適なデザインになっています。

Cat.No.	B10-7104
真空管	φ25×400mm、真空度(約50/10/3/1/0.1/0.02mmHg)6種
大きさ	440×140×495mm
価格¥	80,000 (88,000)

重点
視聴知肢



ED-400SN
(三方活栓付)



MOVIE

理振品目 電流と磁界の実験用具

Vacuum Discharge Tube, with Three-Waycock

NaRiKa 放電管 ED-400SN(三方活栓付)

真空ポンプで排気しながら誘導コイルで放電し、真空度の違いによる気体中の放電状態の変化を観察します。三方活栓の使用により、実験中に活栓を閉めることで、任意の真空度の放電状態を観察できます。

Cat.No.	B10-7152
材質	ガラス
大きさ	φ30×400mm
付属品	三方活栓、真空用ゴム管
価格¥	65,000 (71,500)

重点
視聴知肢

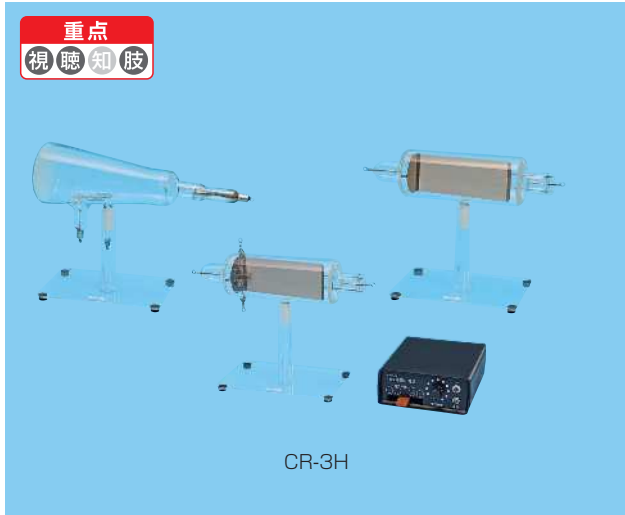

CR-3H

理振品目 電流と磁界の実験用具

NaRiKa 冷陰極式クルックス管

実験中にX線の漏洩が少ない
低電圧駆動タイプのクルックス管

冷陰極式クルックス管のセット。実験中にX線の漏洩が少ない低電圧駆動タイプで、より安全に実験できます。

セット内容

- 冷陰極式クルックス管 CR-CH(十字板入)
- 冷陰極式クルックス管 CR-PHP(偏向極板入・専用電源付)
- 冷陰極式クルックス管 CR-MH(磁界の影響を示すもの)
(※B10-7234のみ)

Cat.No.	B10-7233	B10-7234
型式	CR-2H(2種)	CR-3H(3種)
動作電圧	5kV	
価格¥	122,000 (134,200)	168,000 (184,800)

重点
視聴知肢

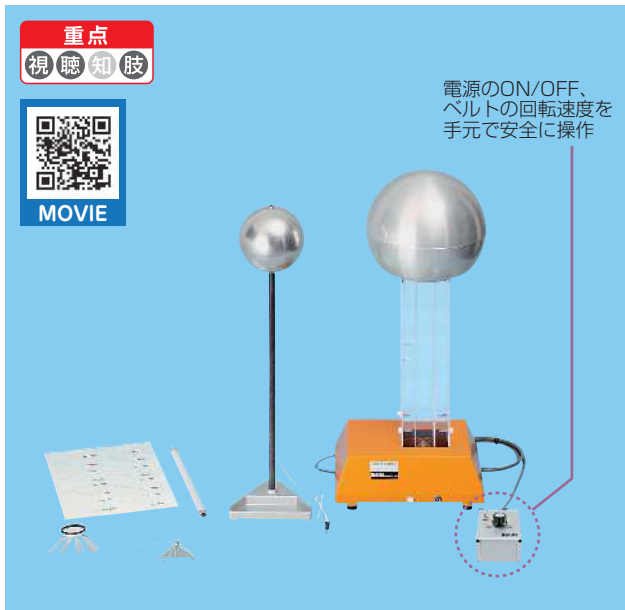

電源のON/OFF、
ベルトの回転速度を
手元で安全に操作



MOVIE

理振品目 静電気の実験用具

NaRiKa 静電高圧発生装置「雷神」セット

放電距離の長い高性能な
バンデグラーフ型静電高圧発生装置

ゴムベルトのローラーによって発生した静電気をドーム(集電球)に導き、蓄電させて高圧静電気を発生させています。また、付属のキットでハミルトンのフライホイールや電気傘などの実験も行えます。

Cat.No.	B10-1323
発生電圧	最大約15万V
放電距離	最大約110mm(湿度40%時)
集電球	φ215mm
放電球	φ115mm
電源	AC100V
大きさ・質量	270×210×620mm(集電球)、150×130×490mm(放電球)、コード長 210mm/190mm(本体~コントローラー部 / コントローラー部~電源プラグ)、5.6kg
付属品	ハミルトンのフライホイール(簡易版)、蛍光灯、静電ロケット組立てキット、電気傘(簡易版)
価格¥	168,000 (184,800)

※ 掲載品の価格は2024年4月現在のものですが、資材の高騰や規格の変更などにより、やむを得ず形状や仕様、価格を変更する場合もございます。予めご了承ください。

※ 価格表示は、太字が希望小売価格、()内が10%の消費税込みの価格です。

理振品目 生物の飼育・栽培用具

Aquarium Set

アクアリウムセット NWN-020

セット内容

- 水そう(ガラス製、450×300×360mm、40L)
- 浄化装置(上方式)
- 照明装置(LED)
- ヒーター
- ふた
- カルキ抜き
- フィルターマット
- 水温計

Cat.No.	価格¥
G40-3951	46,800 (51,480)



重点
視聴知肢

理振品目 天体の学習用具

NaRiKa 三球儀 P-5N

地球・月・太陽の三球を模型化し、地球の自転、公転、月の満ち欠け、四季における昼夜の長短などを説明するものです。ハンドルで軸を回すことにより、連結された機構部が月と地球の公転、自転を表すように動くので、三球による諸現象の理解を深めることができます。タイミングベルト方式を採用し、駆動音を抑えスムーズに動作します。

Cat.No.	H45-1304
太陽モデル	φ130mm、内部に光源ランプ付き
地球モデル	φ120mm、日本語表記
月モデル	φ35mm
電源	AC100V
大きさ	606×200×365mm
価格¥	89,000 (97,900)



重点
視聴知肢

理振品目 天体の学習用具

太陽系モデル実験器

古典的な天文学による時刻や暦の決定などの基本的な知識を説明するための装置です。惑星の運行や月の動き、季節の変化などを再現できます。また、星座ドームと太陽モデル用電球の使用により、星座の投影が可能です。天体ドームには赤経・赤緯・黄道(ECLIPTIC)・天の赤道(CELESTIALEQUATOR)が記入されており、天体のいろいろな現象についての地球との位置関係が理解しやすくなっています。

Cat.No.	H45-1316
大きさ	φ400×180mm
電源	アルカリ単1乾電池4個(別売)または電源アダプタ(付属)
付属品	太陽、地球、月、惑星、地球儀、北半球用天体ドーム、地球儀用地軸棒、プラットフォーム、時間表付き台、地球儀用台、人形、透明プラスチック円盤、木星探査船経路付き透明プラスチック板、潮の満ち引き板(支柱3本、月付属)
価格¥	150,000 (165,000)



重点
視聴知肢

理振品目 天体の学習用具

NaRiKa 月・金星の満ち欠け実験器 KS

設置簡単。月・金星の満ち欠けがよくわかる。

月・金星の満ち欠け等の変化を、太陽との位置関係から確認できる傘です。地球から見える満ち欠けや、大きさの変化が観察できます。月・金星モデルは、光の影がやすい表面加工を施したスチロール球なので、満ち欠けが見やすくなっています。

小森栄治先生ご指導

セット内容

- パラソル型 月・金星モデル
- 地球儀
- 天体学習用クリップライト(LED)
- パラソルホルダー
- 人形

Cat.No.	価格¥
H45-2481	23,000 (25,300)

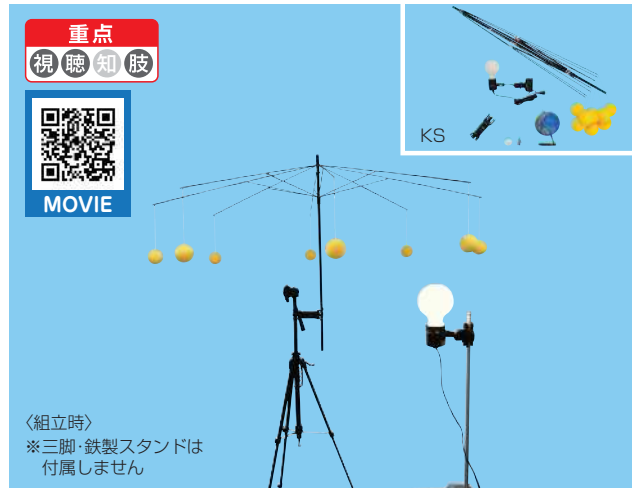

重点
視聴知肢

※ 掲載品の価格は2024年4月現在のものですが、資材の高騰や規格の変更などにより、やむを得ず形状や仕様、価格を変更する場合がございます。予めご了承ください。
※ 価格表示は、太字が希望小売価格、()内が10%の消費税込みの価格です。

理振品目 天体の学習用具

NaRiKa 天体望遠鏡 ポルタIIシリーズ



重点
視聴知肢



ポルタII A80MfN



ポルタII R130SfN

Cat.No.	D29-9978-01	D29-9978-21	D29-9978-02
型式	ポルタII A80MfN	ポルタII A80Mf-SLAN	ポルタII R130SfN
鏡筒形式	屈折式		反射式
対物レンズ(主鏡)有効径	80mm/アクロマート・マルチコーティング		130mm/放物面・マルチコーティング
焦点距離(口径比F)	910mm(F11.4)		650mm(F5)
集光力(対肉眼)	131×		345×
分解能(極限等級)	1.45"(11.3等)		0.89"(12.3等)
架台タイプ	ポルタII経緯台		
ファインダー	6倍30mm、実視界7°		
太陽投影板	—	○(Aセット付属)	—
接眼レンズ(31.7mm径)	PL20mm(46倍、実視界64分)、PL6.3mm(144倍、実視界22分)		PL20mm(33倍、実視界89分)、PL6.3mm(103倍、実視界30分)
付属品	正立天頂プリズム31.7mm、星座早見盤、星座ガイドブック、アルミ製三脚、天体観測ソフト		星座早見盤、星座ガイドブック、アルミ製三脚、天体観測ソフト
質量	9.0kg		11.0kg
価格¥	70,000 (77,000)	85,000 (93,500)	75,000 (82,500)

理振品目 気象観測用具

Instrument Screen

百葉箱 (組立式)



内外面を白色に塗装し、四方は通風のよいよろい戸になっています。形状は、片流れ屋根式。本体底面に、記録地中温度計のリード管を通す穴が開いています。材質:木、付属品:補修用ペンキ、ハケ

重点
視聴知肢



Cat.No.	J46-1005	J46-1015-01	J46-1015-02	J46-1016-01	J46-1016-02	J46-1017-01	J46-1017-02	J46-1018-01	J46-1018-02	J46-1026	
型式	ST-K	3号型	3号型S	7号型	7号型S	9号型	9号型S	10号型	10号型S	11号型	
規格	両開き	複葉			単葉						
扉	両開き		片開き								
大きさ(内寸)	750×750×780mm					515×515×530mm		425×425×440mm		380×300×445mm	
脚の材質	ステンレス(SUS430)	スチール	ステンレス(SUS430)	スチール	ステンレス(SUS430)	スチール	ステンレス(SUS430)	スチール	ステンレス(SUS430)	1本脚、木	
設置に必要な面積(アンカーボルト間距離)	1,150×1,150mm					910×910mm		825×825mm		720×720mm	
価格¥	320,000 (352,000)	290,000 (319,000)	320,000 (352,000)	275,000 (302,500)	305,000 (335,500)	210,000 (231,000)	240,000 (264,000)	175,000 (192,500)	205,000 (225,500)	150,000 (165,000)	

*品質長期維持のため、2~3週間に一度の水拭き・数か月に一度の塗料上塗りをおすすめします。

(取付工事費¥40,000、荷造費¥6,000)

*掲載品の価格は2024年4月現在のものですが、資材の高騰や規格の変更などにより、やむを得ず形状や仕様、価格を変更する場合もございます。予めご了承ください。

*価格表示は、太字が希望小売価格、()内が10%の消費税込みの価格です。

推奨品

小学部

中学部

高等部

理振品目 気象観測用具

Aneroid Barometer

アネロイド気圧計 BM-15A

気象観測に使用されている、本格的な真鍮枠付き気圧計です。

Cat.No.	J46-1562
測定範囲	気圧:930~1,070hPa、 温度:-10~+50℃
測定精度	気圧:±1hPa(980~1,020hPa)、±3hPa(前記以外) 温度:±2℃
大きさ	φ158×50mm
価格¥	42,500(46,750)

※標高の高い地域ではご使用いただけない場合があります。別途お問合せください。

重点
視聴知肢



内部構造が見えるようになっています。

BM-15A

推奨品

小学部

理振品目 気象観測用具

Rain Gauge

NaRiKa 雨量計 RG-20B

Cat.No.	J46-1401
大きさ・質量	φ200×600mm、3.4kg
材質	ステンレス(雨量計本体)、ガラス(雨量ます)
付属品	雨量ます(全高約415mm、雨量目盛最大10mm)、バケツ
価格¥	96,000(105,600)

重点
視聴知肢



RG-20B

中学部

理振品目 気象観測用具

デジタル気圧・高度計 BR-55D

コンパクトで高感度、高精度なデジタル気圧・高度計。天気予測機能搭載で、室内・野外どちらでも活躍します。

Cat.No.	J46-1595
測定項目	気圧、高度
測定範囲	気圧:540~1,100hPa、 高度:-698~+5,002m
最小表示	気圧:0.01hPa、 高度:2,000m未満0.01m、2,000m以上0.1m
電源	単3乾電池2個(付属)、ACアダプタ(付属)
機能	データロガー(気圧のみ、約14万データ記録)、気象予測、 LCDバックライト
大きさ・質量	115×77×20mm、100g
付属品	固定スタンド、通信ケーブル、通信ソフト
価格¥	165,000(181,500)

重点
視聴知肢



BR-55D

高等部

理振品目 気象観測用具

Recording Thermograph

シグマII型温度記録計 RT-81Q

温度の変化を連続的に記録する装置です。

Cat.No.	J46-1756
記録モード(時計)	1日・7日・32日(切替式)
測定範囲	-15~+40℃
精度	±1℃(10~30℃)、その他は±2℃
電源	単2乾電池2個(付属)
大きさ・質量	336×148×295mm、2.9kg(電池含まず)
付属品	記録用紙(7日巻)55枚、バインダー、カートリッジペン
価格¥	70,000(77,000)

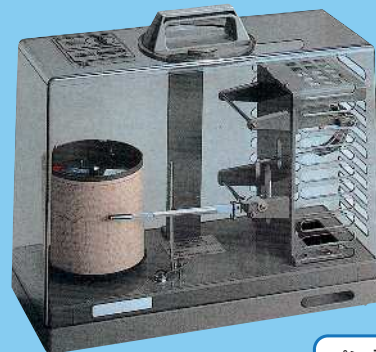

ペン・記録用紙付きですぐに使えます!

RT-81Q

※掲載品の価格は2024年4月現在のものですが、資材の高騰や規格の変更などにより、やむを得ず形状や仕様、価格を変更する場合がございます。予めご了承ください。

※価格表示は、太字が希望小売価格、()内が10%の消費税込みの価格です。

推奨品

小学部

中学部

高等部



〈実験のようす〉

理振品目 仕事とエネルギーの実験用具

NaRiKa スターリングエンジン TBS

コンパクトながらもスムーズな動きで高速回転を実現したスターリングエンジン。

- ピストン部がガラスのため、作動状態が観察しやすい。
- エンジンの駆動だけでなく、エンジンの動力を利用して発電もできます。

セット内容

- スターリングエンジン本体(100×205×90mm)
- アルコールランプ
- プロペラモーター
- 電子オルゴール(手回し発電機用)
- 燃料用アルコール(ニューアル) 500mL
- リード線(赤・黒)各1本

Cat.No.	価格¥
C15-7020	65,000 (71,500)

※燃料用アルコール(ニューアル)は危険物該当製品です。



DE-HVA

〈実験のようす〉

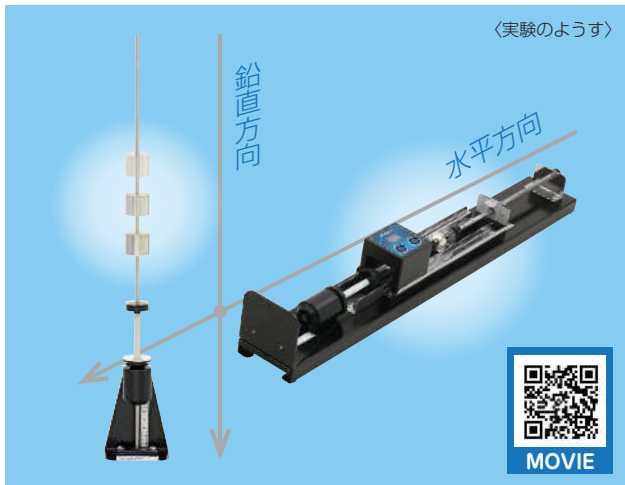

理振品目 仕事とエネルギーの実験用具

NaRiKa 力学的エネルギー実験器 DE-HVA

鉛直方向と水平方向の力学的エネルギー実験がこれ一台でできる

おもりの鉛直方向の位置エネルギーと水平方向の運動エネルギーを杭打ちの深さから測定し、高さ、速度、質量との関係を求めることができます。

杭打ち器に軸棒を取付けると位置エネルギー実験用、専用レールに杭打ち器を取付けると運動エネルギー実験用になります。

- 位置エネルギーの実験と運動エネルギーの実験の切替えが簡単にできます。
- おもりはそれぞれ3種類あり、質量の違いによる比較実験が行えます。
- ビースピ(速度測定器)を取付け、衝突直前のおもりの速度を簡単に測定できます。

Cat.No.	C15-2353	
杭打ち器	杭の強さ	可変式
	杭の沈み込み測定	目盛付き(最小単位1mm)
大きさ	80×70×135mm	
位置エネルギー実験	おもり	円柱3種(質量50・100・150g)
	軸棒	3分割式、100mm毎に4箇所目印付き
運動エネルギー実験	おもり	球3種(鉄球67g・アルミ球22g・プラスチック球9g、各φ25mm)
	発射装置	打ち出し速度は3段階切替
レール部	鉄製、大きさ590×80×55mm	
付属品	固定用クランプ、ビースピv(速度測定器)	
価格¥	54,000 (59,400)	

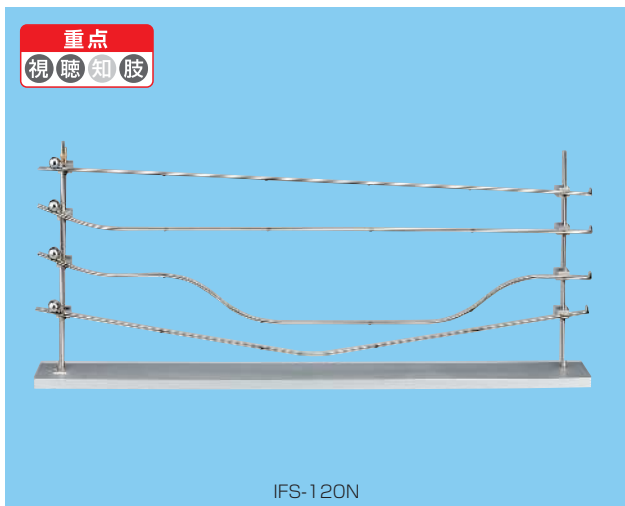

IFS-120N

理振品目 仕事とエネルギーの実験用具

NaRiKa 力学的エネルギー保存の法則実験器 IFS-120N

4種類の斜面に球を転がし、力学的エネルギー保存の法則を確認します

等しい位置エネルギーを持った球が異なる斜面を転がるとき、終点へ到着する時間が異なっても、速度は全て同じとなることを確認し、力学的エネルギー保存の法則を理解します。

Cat.No.	C15-2460	
斜面	スチール製レール(4種)	
	①緩やかな斜面、②急斜面→水平、③急斜面→水平→急斜面→水平→登り→水平、④下り斜面→登り斜面	
ステンレス球	φ5mm、4個	
その他	同時発射機構付き	
大きさ	1,200×100×490mm	
価格¥	99,000 (108,900)	

※掲載品の価格は2024年4月現在のものですが、資材の高騰や規格の変更などにより、やむを得ず形状や仕様、価格を変更する場合もございます。予めご了承ください。
 ※価格表示は、太字が希望小売価格、()内が10%の消費税込みの価格です。

理振品目 環境の学習用具

NaRiKa 酸素・二酸化炭素モニタ 検ちゃんα DOC-01FS ケース付き

酸素と二酸化炭素を同時測定できるデジタルモニタ。これまで検知管で行っていた呼吸や光合成、燃焼実験などでの酸素と二酸化炭素の変化をこれ1台で測定できます。また、センサ部分は引出して使用できるので、密閉された容器に入れて測定することもできます。

- 4つの表示モードでいろいろな実験をより見やすく。
- モード切替で酸素や二酸化炭素のみの測定にも対応。
- 酸素センサは本体にセットしてから約20時間連続して測定できます*1。
- 測定にかかる消耗品は酸素センサのみ、ランニングコストを大幅に削減できます。

高橋三男先生ご考案

Cat.No.	N65-9333
測定気体	酸素(O ₂)、二酸化炭素(CO ₂)
測定方式	酸素:空気電池、二酸化炭素:熱伝導
測定範囲	酸素:10.0~50.0%*2、二酸化炭素:0.04~99.9%
分解能	酸素:0.1%、二酸化炭素:0.01%*2、(0.04~5.00%)、0.1%(5.1~99.9%)
表示モード	%表示、バーグラフ表示、酸素濃度表示、二酸化炭素濃度表示
機能	ホールド機能、オートパワーオフ(校正から60分経過で電源OFF)、低バッテリー表示、酸素センサ交換表示、立掛け機能搭載
電源	単4乾電池2個(付属)
大きさ	90×25×72mm、ケーブル長450mm
付属品	酸素センサ SIG 6個×2、センサ保持棒、収納ケース
価格¥	39,000 (42,900)

*1センサは使い捨てタイプです。一度セットすると途中で止めることはできません。
*2酸素濃度が10.0%以下の場合、誤差が大きくなります。また、高濃度測定には条件があります。



MOVIE



DOC-01FS



〈実験のようす〉

〈実験のようす〉

理振品目 環境の学習用具

Digital Luxmeter デジタル照度計 LX-1108

最大400,000Luxまでワイドに測定ができる照度計、フロントパネル部防滴対応。

Cat.No.	D20-1247
測定範囲	0~400,000Lux(5レンジ、手動切替)
分解能	0~40.00Lux(0.01Lux)、36.0~400.0Lux(0.1Lux)、360~4,000Lux(1Lux)、3,600~40,000Lux(10Lux)、10,000~400,000Lux(100Lux)
精度	±3%rdg+0.5%F.S.(※100,000Lux以上は参考値)
機能	ピーク・最大・最小値データホールド、光源選択(タングステンランプ・蛍光灯・ナトリウムランプ・水銀灯)
電源	006P型積層電池(モニタ用付属)
大きさ	68×30×200mm
価格¥	22,000 (24,200)



LX-1108

理振品目 環境の学習用具

NaRiKa 放射線検知器 (ガンマスカウト スタンダード)

- ボタン1つで測定モードが切替えます。
- 測定線種切替スイッチ付き(α線+β線+γ線、β線+γ線、γ線)。
- 測定データをパソコンへ出力できます。

Cat.No.	B10-7726-10	B10-7726
型式	線源付	—
検出方式	GM管式	
測定線種	α線、β線、γ線	
測定範囲	0.01~1,000μSv/h	
内蔵メモリ容量	32,000データ(64kByte)	
電源	充電式リチウム電池(内蔵)	
大きさ・質量	165×72×30mm、130g	
付属品	USBケーブル	
線源	○	—
価格¥	85,600 (94,160)	82,000 (90,200)

※アラート機能はありません。
※製品の外觀が変更になる場合があります。



ガンマスカウト スタンダード

※掲載品の価格は2024年4月現在のものですが、資材の高騰や規格の変更などにより、やむを得ず形状や仕様、価格を変更する場合がございます。予めご了承ください。
※価格表示は、太字が希望小売価格、()内が10%の消費税込みの価格です。

推奨品

小学部

中学部

高等部

重点
視聴知肢

産業財産権



WB400-M / WB600 / WB600-M

理振品目 顕微鏡

NaRiKa 生物顕微鏡 ウィングブルーシリーズ

Cat.No.	D21-4181	D21-4182	D21-4183	D21-4185	D21-4184
型 式	WB400-M	WB400-S	WB600	WB600-M	WB600-S
総合倍率	40×～400×		40×～600×		
接眼レンズ	WF10×(視野数18)、防カビ加工済		WF10×(視野数18)、WF15×(視野数13)、防カビ加工済		
対物レンズ	4×、10×、S40×、防カビ加工済				
鏡筒形式	45°傾斜鏡筒(JIS)、360°回転式、鏡筒長160mm				
レボルバ	3個用(DIN)、ターレットレボルバ				
コンデンサ・絞り	アッペコンデンサ(N.A.0.65)、虹彩絞り				
焦準装置	ステージ上下動式、1軸粗微動装置、トルク調節機能、標本破損防止装置				
ステージ	イージホルダー	○	—	○	—
	Mステージ	○	—	—	○
	脱胎二カステージ	—	○	—	○
照明装置	調光装置付き高輝度白色LED光源(充電式・急速充電可能)、充電ランプ付き、反射鏡(本体に内蔵)				
便利機能	サービスコンセント(AC100V)、レンズボックス、消し忘れ防止用ランプ、ウィング展開機能、外部光源専用コネクタ、ACコード収納機能、ナンバリングスペース				
付属品	接眼レンズ固定ねじ用金具、ステージ上下リミット用金具、ACコード(メガネ型)、ダストカバー				
価格¥	69,000 (75,900)	70,000 (77,000)	69,000 (75,900)	72,000 (79,200)	73,000 (80,300)

重点
視聴知肢



MOVIE



▲単眼タイプ

▲双眼タイプ

理振品目 顕微鏡

NaRiKa 生物顕微鏡 ネクロスIIシリーズ

Cat.No.	D21-4218	D21-4219	D21-4220	D21-4221	D21-4222
型 式	NCM-400	NCM-600	NCM-900	NCB-600	NCB-900
鏡筒形式	単眼45°傾斜鏡筒(JIS)、360°回転式、鏡筒長160mm			双眼30°傾斜鏡筒(JIS)、360°回転式、鏡筒長160mm	
総合倍率	40×～400×	40×～600×	40×～900×	40×～600×	40×～900×
接眼レンズ(防カビ加工済)	WF10×(視野数20)	WF10×(視野数20)、WF15×(視野数13)		WF10×(視野数18)2個、WF15×(視野数13)2個	
対物レンズ(防カビ加工済)	NPL4×、NPL10×、NPL S40×	NPL4×、NPL10×、NPL S40×、NPL S60×	NPL4×、NPL10×、NPL S40×	NPL4×、NPL10×、NPL S40×	NPL4×、NPL10×、NPL S40×、NPL S60×
レボルバ	4個用、ターレットレボルバ(突起付き滑り止めゴム装備)				
コンデンサ・絞り	アッペコンデンサ(N.A.1.25)、虹彩絞り				
焦準装置	ステージ上下動式、1軸粗微動装置、トルク調節機能、標本破損防止装置				
ステージ	2枚プレート方式メカニカルステージ				
照明装置	調光装置付き高輝度白色LED光源(充電式・急速充電可能)、充電ランプ付き				
便利機能	電池残量表示、消し忘れ防止用ランプ、サービスコンセント(AC100V)、ナンバリングスペース、暗視野観察ユニット				
付属品	暗視野ユニット用リング、接眼レンズ固定ねじ用金具、ステージ上下リミット用金具、ACコード(メガネ型)、ダストカバー				
価格¥	89,000 (97,900)	93,000 (102,300)	108,000 (118,800)	128,000 (140,800)	143,000 (157,300)

重点
視聴知肢

産業財産権



SR-40



MOVIE

理振品目 顕微鏡

NaRiKa 双眼実体顕微鏡 ソレオ

Cat.No.	D21-5180	D21-5180-10
型 式	SR-40	SR-40C
総合倍率	20×、40×	
接眼レンズ	WF10×(視野数20)2個、ハイアポイント、レンズ径25mm	
対物レンズ	2×、4×	
鏡筒形式	45°傾斜鏡筒、360°回転式、眼幅調節、視度調節可能	
倍率変換	ターレット変換式	焦準装置 鏡筒上下動式
ステージ	Mステージ、アクリル板(片面白/片面黒)、ガラス板(スリガラス)	
照明装置	白色LED光源(落射/フレキシブル落射/透過、充電式) ※3種の照明は同時点灯可能	
便利機能	イージーフォーカシング機能、イージーキャリング機能、ステージボックス、消し忘れ防止メインスイッチ	
付属品	ACアダプタ、目当てゴム2個、ダストカバー、六角レンチ	
顕微鏡撮影クリップ	—	○
価格¥	62,000 (68,200)	63,000 (69,300)

※ 掲載品の価格は2024年4月現在のものですが、資材の高騰や規格の変更などにより、やむを得ず形状や仕様、価格を変更する場合もございます。予めご了承ください。
※ 価格表示は、太字が希望小売価格、()内が10%の消費税込みの価格です。

理振品目 顕微鏡

NaRiKa デジタル生物顕微鏡 ナリカ ム NaRiCam NC2

Cat.No.		D20-3040
顕	ベース機種	生物顕微鏡ネクロスII NCM-600
	総合倍率	40×~600×
微	接眼レンズ(防カビ加工済)	WF10×(視野数20)、WF15×(視野数13)
	対物レンズ(防カビ加工済)	NPL4×、NPL10×、NPL S40×
	鏡筒形式	単眼45°傾斜鏡筒(JIS)、360°回転式、鏡筒長160mm
鏡	コンデンサ・絞り	アッペコンデンサ(N.A.1.25)、虹彩絞り
	焦準装置	ステージ上下動式、1軸粗微動装置、トルク調節機能、標本破損防止装置
カメラ	照明装置	調光装置付き高輝度白色LED光源(充電式・急速充電可能)、充電ランプ付き
	撮像素子	CMOS
出力	有効画素数	約500万画素
	出力	USB1.0/2.0、HDMI
対応OS		Windows8以降
便利機能		暗視野観察ユニット、ナンバリングスペース
付属品		接眼レンズ保護キャップ、校正用スライドガラス、ダストカバー、ソフトウェア(USB/Windows版)、ACアダプタ、USBケーブル、HDMIケーブル(2m)
価格	¥	152,000 (167,200)

重点
視聴知肢



NC2

推奨品

小学部

理振品目 顕微鏡

NaRiKa デジタル生物顕微鏡 ナリカ ム NaRiCam (Wi-Fi) NC2A New

Cat.No.		D20-3042
顕	ベース機種	生物顕微鏡ネクロスII NCM-600
	総合倍率	40×~600×
微	接眼レンズ(防カビ加工済)	WF10×(視野数20)、WF15×(視野数13)
	対物レンズ(防カビ加工済)	NPL4×、NPL10×、NPL S40×
	鏡筒形式	単眼45°傾斜鏡筒(JIS)、360°回転式、鏡筒長160mm
鏡	コンデンサ・絞り	アッペコンデンサ(N.A.1.25)、虹彩絞り
	焦準装置	ステージ上下動式、1軸粗微動装置、トルク調節機能、標本破損防止装置
カメラ	照明装置	調光装置付き高輝度白色LED光源(充電式・急速充電可能)、充電ランプ付き
	撮像素子	CMOS
出力	有効画素数	約500万画素
	出力	Wi-Fi ※液晶モニター6台同時接続可能
対応OS		Windows8以降、Android、iOS、ChromeOS
便利機能		暗視野観察ユニット、ナンバリングスペース
付属品		接眼レンズ保護キャップ、校正用スライドガラス、ダストカバー、ソフトウェア(USB/Windows版)、ACアダプタ
価格	¥	140,000 (154,000)

重点
視聴知肢



(Wi-Fi)NC2A

中学部

高等部

理振品目 顕微鏡

NaRiKa デジタル双眼実体顕微鏡 TRS-SRO

Cat.No.		D20-3039
顕	ベース機種	双眼実体顕微鏡ソレオ SR-40
	総合倍率	20×、40×
微	接眼レンズ	WF10×(視野数20)2個、ハイアイポイント、レンズ径25mm
	対物レンズ	2×、4×
	鏡筒形式	双眼45°傾斜鏡筒、360°回転式、眼幅調節、視度調節可能
鏡	焦準装置	鏡筒上下動式
	ステージ	Mステージ、アクリル板(片面白/片面黒)、ガラス板(スリガラス)
カメラ (Touch)	照明装置	白色LED光源(落射/フレキシブル落射/透過、充電式)
	撮像素子	CMOS
出力	有効画素数	200万画素
	出力	USB2.0
付属品		リレーレンズ Y-RL、双眼実体顕微鏡用アダプタ2種、顕微鏡接眼レンズアダプタ、USBケーブル(1.5m)、ACアダプタ、目当てゴム2個、ダストカバー、六角レンチ
価格	¥	87,500 (96,250)

重点
視聴知肢



TRS-SRO

※ 掲載品の価格は2024年4月現在のものですが、資材の高騰や規格の変更などにより、やむを得ず形状や仕様、価格を変更する場合がございます。予めご了承ください。
 ※ 価格表示は、太字が希望小売価格、()内が10%の消費税込みの価格です。

重点
視聴知肢



CHR-200

理振品目 実験観察記録用具

NaRiKa デジタル顕微鏡カメラ CHR-200

大型モニターに観察画像を鮮明に映すことができるデジタル顕微鏡カメラです。内部のアプリケーションによりSDカードに画像や動画を記録可能。そのほかに様々なコントロールも可能です。また、JIS規格鏡筒の生物顕微鏡(内径23.2mm)はもちろん、双眼実体顕微鏡にも使用できます。

■有線でHDMI出力に対応 ■SDカードに画像や動画の記録可能

Cat.No.	D20-3014
撮像素子	CMOS
有効画素数	約200万画素
レンズマウント	Cマウント
映像出力	HDMI
ホワイトバランス	オート/マニュアル
電源	ACアダプタ(付属)
大きさ	50×50×61mm
対応鏡筒	内径23.2mm、30mm、30.5mm
付属品	リレーレンズY-RL、双眼実体顕微鏡用アダプタ2種、HDMIケーブル(1.5m)、マウス、SDカード
価格¥	61,000(67,100)

※接眼マイクロメーターは取付けられません。

重点
視聴知肢



AT

理振品目 実験観察記録用具

NaRiKa 天体望遠鏡撮影システム (一眼レフ) AT

一眼レフで天体写真を撮ろう

お手持ちの天体望遠鏡にセットし、天体写真を撮影できる一眼レフカメラとアダプタのセットです。天体観測で見た星空を高解像度の一眼レフカメラで撮影・記録しましょう。

セット内容

- デジタル一眼レフカメラ
- 拡大撮影カメラアダプタ(φ60×105mm)
- Tリング

Cat.No.	D29-9902
撮像素子	CMOS
有効画素数	約2,410万画素
連続撮影速度	最高約3.0コマ/秒
シャッター速度	1/4,000~30秒
インターフェース	USB、HDMI
記録媒体	SD/SDHC/SDXCメモリーカード
付属品	バッテリーバック、充電器
適合する天体望遠鏡の鏡筒	ビクセン SD103S鏡筒、SD115S鏡筒、A81M鏡筒、A105MⅡ鏡筒、A80Mf鏡筒、R130Sf鏡筒
価格¥	143,300(157,630)

◆適合する天体望遠鏡

D29-9978-01~21、D29-9937-01~22、D29-9929-01~22、D29-9934-01~22※1

※1:D29-9934-03は適合しません。

重点
視聴知肢



※ピーカーは付属しません。

HI200M

理振品目 物質とその変化の実験用具

マグネットスターラー

■軽量&コンパクトなスターラー

■サンプルを急に取り除いてもモーターの回転数が上限を超えないスピードセーフ機能搭載

Cat.No.	F35-2843-01	F35-2843-02	F35-2843-03
型式	HI190M	HI200M	HI300N
撹拌容量	~1L		~2.5L
回転数	100~1,000rpm		
プレートの材質	ABS樹脂	ステンレス	
電源	AC100V		
大きさ	120×120×45mm		180×180×70mm
付属品	撹拌子、変換プラグ		
価格¥	21,000(23,100)	38,000(41,800)	46,000(50,600)

※ 掲載品の価格は2024年4月現在のものですが、資材の高騰や規格の変更などにより、やむを得ず形状や仕様、価格を変更する場合もございます。予めご了承ください。

※ 価格表示は、太字が希望小売価格、()内が10%の消費税込みの価格です。

理振品目 保管庫

Reagent Storage Shelved Cabinet

NaRiKa 薬品庫



砂皿兼用の薬品整理箱



薬品の収納・保管がしやすいように、いろいろな工夫が施されているナリカオリジナルの薬品庫です。

重点
視聴知肢



ステンレスタイプ



スチールタイプ



Cat.No.	T80-3200	T80-3200-10	T80-3200-01	T80-3200-11	T80-3206	T80-3206-10	T80-3206-01	T80-3206-11
型式	RS-300N	RS-300NY	RS-300NK	RS-300NKY	RS-301N	RS-301NY	RS-301NK	RS-301NKY
材質	ステンレスSUS304				スチール(メラミン焼付塗装)			
大きさ	930×500×900mm							
質量	47kg				45kg			
薬品収納数※	薬品整理箱(砂皿兼用)を最大9箱収納可能、500mL試薬びんで108本							
薬品整理箱(砂皿兼用)	RS-5N 6個(付属)		-		RS-5N 6個(付属)		-	
薬品管理システムソフト	-	○	-	○	-	○	-	○
その他の付属品	鍵、L字型金具、ラベル4種(「薬品庫」「危険」「医薬用外毒物」「医薬用外劇物」)							
価格¥	260,000 (286,000)	300,000 (330,000)	240,000 (264,000)	280,000 (308,000)	140,000 (154,000)	180,000 (198,000)	125,000 (137,500)	165,000 (181,500)

※上記収納数はあくまで目安です。収納する容器、試薬びんの大きさなどにより収納できる本数は変わります。
※薬品管理システムソフトは返品できません。

理振品目 保管庫

Microscope Storage Cabinet

顕微鏡保管庫 SCMシリーズ



大きめの顕微鏡もゆったりと収納できる保管庫です。収納する顕微鏡の台数に応じて、2つのサイズからお選びいただけます。

Cat.No.	T80-1127	T80-1126
型式	SCM-S	SCM-L
材質	スチール(本体)、塩化ビニル樹脂(窓部)	
大きさ	900×500×1,800mm(外寸)、 840×480×1,670mm(内寸)	1,200×500×1,800mm(外寸)、 1,140×480×1,670mm(内寸)
質量	45kg	56kg
棚板耐荷重	約50kg/枚	
扉	両開き式	
付属品	棚板3枚(上下可動式)、鍵、L字型金具	
価格¥	139,600 (153,560)	169,800 (186,780)

※T80-1126は棚板耐荷重以内であっても、顕微鏡の置き方によっては棚板がたわむ場合がありますのでご注意ください。

重点
視聴知肢



SCM-S



SCM-L

理振品目 保管庫

Instrument Locker

NaRiKa 器具保管庫



薬品庫 RS-300N、RS-301Nの上段用として設計したものです。棚板は2枚取付けられ、収納する器具の高さによって調節可能です。扉は引き違い式で、ガラスは金網入りで割れにくく、万が一割れてしまっても破片が飛び散りにくい、安全性の高い構造になっています。

Cat.No.	T80-3001	T80-3002
型式	GS-600N	GS-601N
材質	ステンレスSUS304	スチール(メラミン焼付塗装)
大きさ	930×400×900mm	
質量	48kg	46kg
扉	引き違い式、金網入りガラス使用	
付属品	鍵、棚板2枚、背面の上下固定用金具	
価格¥	220,000 (242,000)	150,000 (165,000)

重点
視聴知肢



GS-600N



GS-601N

※掲載品の価格は2024年4月現在のものですが、資材の高騰や規格の変更などにより、やむを得ず形状や仕様、価格を変更する場合がございます。予めご了承ください。
※価格表示は、太字が希望小売価格、()内が10%の消費税込みの価格です。

重点
視聴知肢



CSB-86TN

理振品目 保管庫

Wagon

CS7gon CSB-86TN

収納しているものが引き出し外部から見えるため、収納品管理が容易です。引き出しの大きさは2種類あるので、用途に応じて使い分けられます。

Cat.No.	T80-2111
大きさ・質量	560×450×1,000mm、24kg
耐荷重	約130kg
引き出し(耐荷重)	120×400×105mm(約12kg)8個、250×400×105mm(約20kg)6個
キャスター	φ75mmゴム製、ストッパー2個付き
価格¥	85,400 (93,940)

※要組立品です。

重点
視聴知肢



理振品目 定温器

NaRiKa 冷凍冷蔵庫 (2ドア式)



Cat.No.	F35-4329
容量	約140L
電源	AC100V
大きさ・質量	約500×550×1,250mm、約37kg
付属品	試験管立て、バット、デジタル温度計
価格¥	88,000 (96,800)

※ロットにより、形状・仕様などが変更になる場合があります。

重点
視聴知肢



KM-12F

IM-25M-2

理振品目 定温器

Ice Maker

自動製氷器

Cat.No.	F35-4282	F35-4284
型式	KM-12F	IM-25M-2
製氷能力	約10/12kg/日20℃(室温) 約8/9kg/日30℃(室温)	約24/26kg/日20℃(室温) 約19/22kg/日30℃(室温)
貯氷量	約4kg	約8.5kg
電源	AC100V	
消費電力	175/170W(50/60Hz)	160/180W(50/60Hz)
大きさ・質量	326×413×512mm、22kg	395×450×770mm、34kg
価格¥	280,000 (308,000)	460,000 (506,000)

※搬入及び据付設置工事費は含まれています。ただし、離島への運搬費用は別途となり、離島での据付設置工事は地元の水道業者へ依頼してください。
※製品の形状、仕様等が変更になる場合があります。

重点
視聴知肢



HS-V

理振品目 教材作成用具

植物標本作製キット

牧野標本館監修

植物標本・押し花・押し葉を作製するのに必要なものをセットにしました。大きなおもしろしを載せ、風を送りながら数日間乾燥させて・・・という手間が減り、簡単に保存状態の良い標本が作製できます。できあがった標本は、きれいに色が残ります。本格的な研究用途から学校での観察用途まで、幅広く活用できるキットです。

セット内容

- 乾燥マット(460×300mm)6枚※
- 押し板・野冊(ゴムひも付き)各2枚
- エアプレッサー・給排気ポンプ・ストックパック各1個
- 再乾燥機(AC100V)・再乾燥機用袋各1個(※G40-5203のみ)
- 再乾燥用ダンボール7枚(※G40-5203のみ)

Cat.No.	型式	価格¥
G40-5203	HS-V	30,000 (33,000)
G40-5203-01	HS-N	21,000 (23,100)

※草丈の高い植物などは、乾燥マットにはさむことのできる大きさに切ってください。



▲植物標本作製例



▲イチゴを使った製作例

※掲載品の価格は2024年4月現在のものですが、資材の高騰や規格の変更などにより、やむを得ず形状や仕様、価格を変更する場合もございます。予めご了承ください。
※価格表示は、太字が希望小売価格、()内が10%の消費税込みの価格です。

理振品目 教材作成用具

取付け型コルクボーラ

机に取付け、ハンドルを回してゴム栓やコルク栓に穴をあける器具です。ねじ送りせん孔と重力送りせん孔の2種のせん孔ができるので、穴あけ作業のスピードや材質、硬さによって選択することができます。

Cat.No.	F35-3624
車輪直径	160mm
刃	6種(内径4、5、7、8、10、11mm)
質量	5kg
付属品	円錐砥石、突き棒(φ3×234mm)、シート
価格¥	78,000(85,800)



重点
視聴知肢

理振品目 実験支援器具

小型真空ポンプ VP-120AN

真空計搭載モデル・油逆流防止弁付き

- 4ポールモーター採用で軽量化を実現
- 真空計搭載

Cat.No.	C15-6452
ローター方式	ツーステージ
到達圧力	約1Pa
排気速度	35L/min(50Hz)、42L/min(60Hz)
回転数	1,430rpm(50Hz)、1,820rpm(60Hz)
電源	AC100V
大きさ・質量	93×240×200mm、5.5kg
付属品	真空ポンプオイル、径変換アダプタ(口径7mm)
価格¥	39,400(43,340)



重点
視聴知肢

VP-120AN

理振品目 実験支援器具

NaRiKa 鉄製スタンド G-fitシリーズ

理科実験の中心にいつもある進化したスタンド

- 実験を支える豊富な選べるバリエーション。
- 多機能ベースで様々なシチュエーションに対応。
- 支柱が回らず安全に実験できるDロック機構を採用。
- 力学実験も安定して支える重量バランス。
- 新型自在はさみは、大口径の器具も挟めるワイドタイプ。マルチフックも搭載。

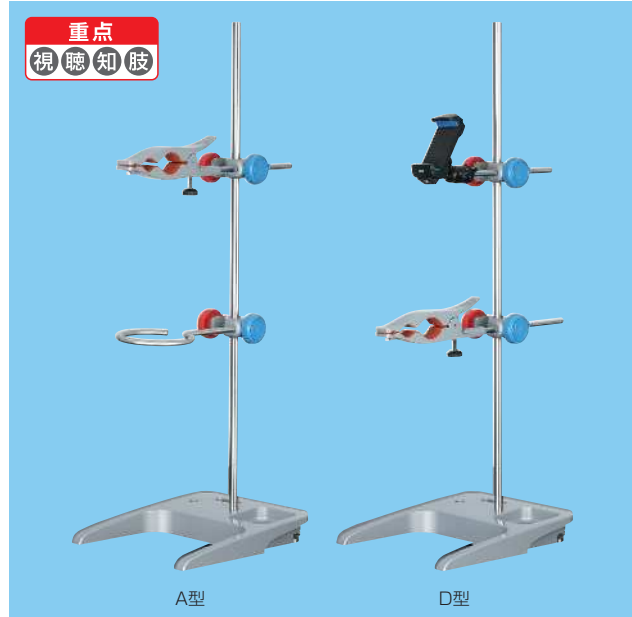
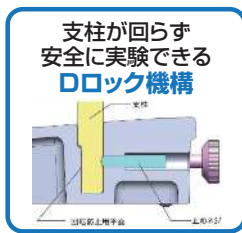

重点
視聴知肢

A型

D型

Cat.No.	F35-5040	F35-5041	F35-5042	F35-5043	F35-5044
型式	A型	B型	C型	D型	E型
材質	支柱:ステンレス、台座:亜鉛ダイキャスト				
支柱	φ12×660mm				
台座	216×238×40mm、サブ支柱穴、フラットバーホルダー、多目的ポケット、Dロック機構搭載				
自在はさみ(マルチフック搭載)	1個	1個	1個	1個	1個
支持環	1個	—	—	—	—
自在はさみ(カバ口型)	—	—	1個	—	1個
タブレットホルダー	—	—	—	1個	1個
クランプ	2個	1個	2個	2個	3個
価格¥	28,000(30,800)	23,500(25,850)	34,000(37,400)	33,000(36,300)	43,800(48,180)

※製品の形状が変更になる場合があります。

※掲載品の価格は2024年4月現在のものですが、資材の高騰や規格の変更などにより、やむを得ず形状や仕様、価格を変更する場合がございます。予めご了承ください。
※価格表示は、太字が希望小売価格、()内が10%の消費税込みの価格です。

重点
視聴知肢



V-Log4

理振品目 実験支援器具

NaRiKa イージーセンス V-Log4

ケース付き

V-Log本体のみでも測定できるデータロガー

パソコンに接続しなくても、イージーセンスV-Log本体のみで測定できます。測定したデータをパソコンに取込めば、グラフ表示やデータの解析ができます。

Cat.No.	E31-6996
センサ入力	アナログ入力4個(デジタル入力兼用2個)
測定間隔	最速20 μ s(50kHz)
分解能	12bit
対応OS	Windows8.1/10/11、MacOS、ChromeOS
電源	充電式電源
大きさ	143×103×45mm
付属品	センサケーブル4本(長・短)各2本、USBケーブル、収納ケース
価格 \yen	72,000 (79,200)

重点
視聴知肢

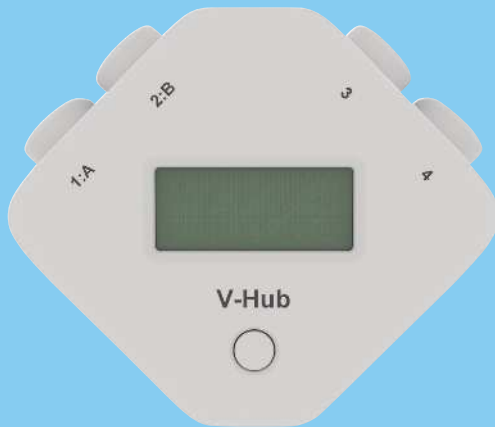

V-Hub4

理振品目 実験支援器具

NaRiKa イージーセンス V-Hub4

ワイヤレスで使えるコンパクトなインターフェース

全機種ワイヤレス対応。測定したデータをタブレットにワイヤレスで送信できます。サイズもコンパクトなので、お手持ちのイージーセンスセンサにつなげばワイヤレスセンサとして使い、さらに実験の幅が広がります。

Cat.No.	E31-6975
センサ入力	アナログ入力4個(デジタル入力兼用2個)
測定間隔	最速20 μ s(50kHz)
分解能	12bit
USB接続 対応OS	Windows8.1/10/11、MacOS
ワイヤレス接続 ^{※1} 対応OS	Windows8.1/10/11、MacOS、iOS、Android、ChromeOS
電源	充電式電源
大きさ	92×110×34mm
付属品	センサケーブル4本(長・短)各2本、MiniUSBケーブル、マウンティングロッド
価格 \yen	59,000 (64,900)

※1ワイヤレス機能搭載の端末が必要です。

※液晶画面は、システム設定(電池残量、PC接続方法、デバイスネーム)用のため、測定データは表示されません。



MOVIE

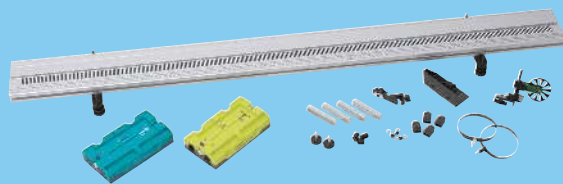

DTS-GDX

理振品目 実験支援器具

ワイヤレス力学システム (Go Direct)

1つのセットで力学実験を幅広くカバー

幅広く力学の実験に活用することができ、演示実験はもちろん、グループ実験にも活用できるセットです。無料の専用ソフトウェア(Graphical Analysis[®])を使用し、センサカートをお手持ちのPCやタブレット、スマホと接続することでデータの収集・解析ができます。専用滑走台を使用することでより安定した実験ができます。

セット内容

- ワイヤレスセンサカート(緑) GDX-CART-G
- ワイヤレスセンサカート(黄) GDX-CART-Y
- 滑走台(1,200mm、アルミニウム製)
- 専用おもり(125g) 4個
- カセンサ用反発ばね 2個
- カセンサ用反発磁石 2個
- センサホルダー
- 滑車
- ストッパー
- フック 3個
- ゴムバンパー 3個
- 収納ケース(※E31-8200-04のみ)

Cat.No.	型式	価格 \yen
E31-8200-03	DTS-GDX	169,600 (186,560)
E31-8200-04	DTS-GDXC(ケース付)	174,600 (192,060)

※ロットによりセンサの色や形状が異なる場合があります。

※ 掲載品の価格は2024年4月現在のものですが、資材の高騰や規格の変更などにより、やむを得ず形状や仕様、価格を変更する場合がございます。予めご了承ください。

※ 価格表示は、太字が希望小売価格、()内が10%の消費税込みの価格です。

理振品目 標本

Igneous Rock Specimens

火成岩標本 IR-15R(教師用)

ケース付き

Cat.No.	L55-1603
種類	15種
内容	黒雲母花こう岩、閃緑岩、斑れい岩、蛇紋岩、ひん岩、輝緑岩、流紋岩、輝石安山岩、角閃石安山岩、玄武岩、溶岩、黒雲母安山岩、カンラン岩、花こう斑岩、軽石(浮石)
研磨	○(片面)
箱の大きさ	402×297×60mm
小箱の大きさ	75×90×20mm
価格¥	31,000(34,100)

※内容は一部変更になることがあります。

重点
視聴知肢



IR-15R(教師用)

推奨品

小学部

理振品目 標本

Sedimentary Rock Specimens

堆積岩標本 AR-15R(教師用)

ケース付き

Cat.No.	L55-1606
種類	15種
内容	軽石凝灰岩、溶結凝灰岩、泥岩、頁岩、粘板岩、れき岩、チャート、硬砂岩、石灰岩、沸石岩、珪藻土、ローム、砂岩(2種)、トリノス石灰岩
研磨	○(片面)
箱の大きさ	402×297×60mm
小箱の大きさ	75×90×20mm
価格¥	31,000(34,100)

※内容は一部変更になることがあります。

重点
視聴知肢



AR-15R(教師用)

中学部

理振品目 標本

Rock-Forming Mineral Specimens

造岩鉱物標本 RF-25R

ケース付き

Cat.No.	L55-3308
種類	25種
内容	石英、正長石、黒雲母、カンラン石、普通輝石、普通角閃石、紫水晶、鉄電気石、砂鉄、コランダム、方解石など
箱の大きさ	402×330×60mm
小箱の大きさ	60×75×18mm
価格¥	27,500(30,250)

※内容は一部変更になることがあります。
※ケースの形状は変更になる場合があります。

重点
視聴知肢



RF-25R

高等部

理振品目 標本

Index Fossils

示準化石標本

ケース付き

地層から発見された化石の中で、特に地層の年代を知る手がかりとなる化石の標本です。教科書に掲載されている化石を中心に構成されています。

Cat.No.	L55-3707	L55-3708
型式	IF-10R	IF-20R
種類	10種	20種
内容	ディアカリメネ(三葉虫)、ビルゴセラス(オウムガイ)、マクロスピリファー、アレトプテリス、オルソスフィンクテス(アンモナイト)、恐竜の骨、ネオヒボリテス、ラムナ(サメ)、ヌムリテス(貨幣石)、メタセコイア	ディアカリメネ(三葉虫)、ビルゴセラス(オウムガイ)、マクロスピリファー、オルソスフィンクテス(アンモナイト)、恐竜の骨、グロソプテリス、ラムナ(サメ)、ヌムリテス(貨幣石)、メタセコイア、ウミユリの柄、ゴニアタイト、恐竜の胃石、モササウルスの歯
箱の大きさ	402×206×60mm	478×327×60mm
小箱の大きさ	75×90×20mm	
価格¥	52,000(57,200)	93,000(102,300)

※内容は一部変更になることがあります。
※ケースの形状は変更になる場合があります。

重点
視聴知肢



IF-20R

※掲載品の価格は2024年4月現在のものですが、資材の高騰や規格の変更などにより、やむを得ず形状や仕様、価格を変更する場合がございます。予めご了承ください。
※価格表示は、太字が希望小売価格、()内が10%の消費税込みの価格です。

重点
視聴知肢



AF-10R



AF-20R

重点
視聴知肢



PF-10R

重点
視聴知肢



カエル

ネズミ

フナ

ハト

ヘビ

VA-5

重点
視聴知肢

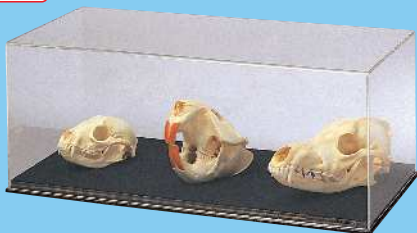

理振品目 標本

動物化石標本

ケース付き

古生代、中生代、新生代の主要な動物化石のセットです。

Cat.No.	L55-3703	L55-3704
型式	AF-10R	AF-20R
種類	10種	20種
内容	ディアカリメネ(三葉虫)、ビルゴセラス(オウムガイ)、スピリファー、ウミユリの柄、ゴニアタイト、ペリスフィンクテス(アンモナイト)、恐竜の骨、貨幣石、ラムナの歯(サメ)、ナイティア	ヘテロトリバ(コケムシ)、ディアカリメネ(三葉虫)、ビルゴセラス(オウムガイ)、ファボンテス(床板サンゴ)、ウミユリの柄、ゴニアタイト、ペリスフィンクテス(アンモナイト)、恐竜の骨、スクアリヨラックス、モササウルスの歯、ナムリテス(貨幣石)など
箱の大きさ	402×206×60mm	478×327×60mm
小箱の大きさ	75×90×20mm	
価格¥	22,000 (24,200)	39,000 (42,900)

※内容は一部変更になることがあります。
※ケースの形状は変更になる場合があります。

理振品目 標本

植物化石標本

ケース付き

古生代、中生代、新生代の主要な植物化石をまとめたものです。

Cat.No.	L55-3701	L55-3702
型式	PF-10R	PF-20R
種類	10種	20種
内容	ストロマトライト、封印木、ベコプテリス、グロソプテリス、アラウキヤリア、メタセコイア、グリプトストロプス、木の葉化石、珪化木、琥珀(コパール)	ストロマトライト、鱗木、カラミテス、珪化木、ヘマタイト、球果、石灰藻、亜炭中の琥珀、ニレ科、グリプトストロプス、メタセコイア、ファガス、琥珀(コパール)など
箱の大きさ	402×206×60mm	478×327×60mm
小箱の大きさ	75×90×20mm	
価格¥	25,000 (27,500)	63,000 (69,300)

※内容は一部変更になることがあります。
※ケースの形状は変更になる場合があります。

理振品目 標本

Bone Specimens of Vertebrate

セキツイ動物骨格標本

ケース付き

セキツイ動物の骨格標本を透明プラスチックケースに収納したものです。色々な角度から観察できます。

Cat.No.	L55-5043	L55-5044
型式	VA-3	VA-5
種類	3種	5種
内容	カエル、ネズミ、フナ	カエル、ネズミ、ハト、フナ、ヘビ
ケースの大きさ	216×166×68mm(カエル)、 216×96×68mm(ネズミ)、 216×96×68mm(フナ)	165×110×160mm(ハト)、 256×166×68mm(ヘビ) ※それ以外の大きさはL55-5043参照
価格¥	98,000 (107,800)	220,000 (242,000)

※納期がかかる場合があります。

理振品目 標本

Skulls of Coyote, Beaver and Raccoon

NaRiKa 動物の頭骨標本 (3種セット)

ケース付き

北米産のコヨーテ(肉食動物)、ビーバー(草食動物)、アライグマ(雑食動物)の3種セットです。収納ケース入り。

Cat.No.	L55-5020
ケース	アクリル製、460×195×170mm
標本の大きさ	コヨーテの前後の長さ約200mm、ビーバーの前後の長さ約130mm、アライグマの前後の長さ約110mm
価格¥	105,000 (115,500)

※上記の動物標本は本物ですが、ワシントン条約の対象動物ではありません。

※ 掲載品の価格は2024年4月現在のものですが、資材の高騰や規格の変更などにより、やむを得ず形状や仕様、価格を変更する場合もございます。予めご了承ください。
※ 価格表示は、太字が希望小売価格、()内が10%の消費税込みの価格です。

理振品目 植物の模型

Stem Structure Model (Monocotyledones)

茎の構造模型 (単子葉植物)

単子葉植物の茎の縦断面と横断面の表皮・維管束・道管・師管などを示した模型です。

Cat.No.	M60-3081
材質	合成樹脂
大きさ	370×270×140mm
その他	木製台付き
価格¥	46,000 (50,600)



推奨品

小学部

理振品目 植物の模型

Stem Structure Model (Dicotyledones)

茎の構造模型 (双子葉植物)

双子葉植物の茎の縦断面と横断面の表皮・形成層・維管束・道管・師管などを示した模型です。

Cat.No.	M60-3082
材質	合成樹脂
大きさ	420×320×140mm
その他	木製台付き
価格¥	55,000 (60,500)



中学部

理振品目 植物の模型

Seed Germination Model

種の発芽模型 SGS-A

トウモロコシ(単子葉)とインゲンマメ(双子葉)の種子が発芽して芽や根が生えるようすを段階的に示した模型です。種子を拡大した断面も示しており、芽や葉は取外しができます。

Cat.No.	M60-3210
材質	プラスチック
大きさ	480×130×230mm
その他	木製台付き
価格¥	40,000 (44,000)



SGS-A

高等部

理振品目 植物の模型

葉の断面模型 LE

葉の表面・断面を示した模型です。気孔や葉緑体も表現しており、葉のしくみを理解できます。

Cat.No.	M60-3062
材質	合成樹脂
大きさ	370×300×95mm
その他	木製台付き
価格¥	35,000 (38,500)



LE

※ 掲載品の価格は2024年4月現在のものですが、資材の高騰や規格の変更などにより、やむを得ず形状や仕様、価格を変更する場合がございます。予めご了承ください。
 ※ 価格表示は、太字が希望小売価格、()内が10%の消費税込みの価格です。

推奨品

小学部

中学部

高等部

重点
視聴知肢

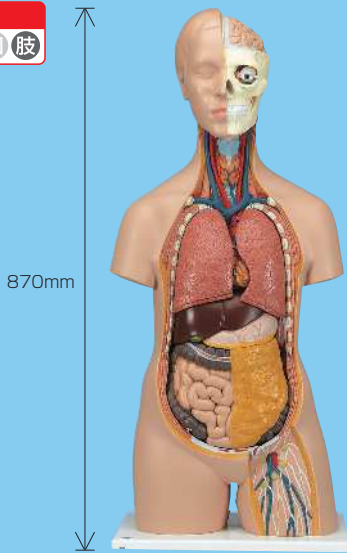

B-09N

理振品目 人体の模型

Human Anatomical Model

人体解剖模型 (トルソ型) B-09N



Cat.No.	M60-4033
性別	中性
解剖分解数	12
材質	プラスチック
内容	頭部(2分解)、両肺(前半分)、心臓(2分割)、胃、胆のう付き肝臓、腸(大小)、右腎臓(前半分)の取外しができます。台付き。
大きさ(全高)	870mm
価格¥	130,000 (143,000)

重点
視聴知肢

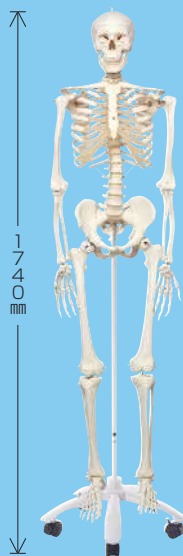

A10

理振品目 人体の模型

Human Skeleton Model

人体骨格模型 A10



頭蓋骨、上肢骨、下肢骨は取外し可能で、各関節が自由に曲がります。実際の骨を忠実に再現しています。

Cat.No.	M60-4070
材質	プラスチック
大きさ(全高)	1,740mm
質量	9.8kg(台含む)
その他	キャスタースタンド付き
価格¥	69,000 (75,900)

※製品の形状・仕様が一部変更になる場合があります。

重点
視聴知肢



▲腕を曲げたとき

理振品目 人体の模型

Human Anatomical Model

腕の筋肉構造模型 UK-N

腕を曲げ伸ばした時の筋肉の伸縮の様子が観察できます。筋肉部は柔らかいシリコン製で、よりリアルな筋肉の状態を再現することができます。

Cat.No.	M60-4560
材質	ポリプロピレン(骨格部)、シリコン(筋肉部)
大きさ	700mm(腕を伸ばした時)
価格¥	29,000 (31,900)

※ 掲載品の価格は2024年4月現在のものですが、資材の高騰や規格の変更などにより、やむを得ず形状や仕様、価格を変更する場合がございます。予めご了承ください。
 ※ 価格表示は、太字が希望小売価格、()内が10%の消費税込みの価格です。

理振品目 人体の模型

Eye Model

目の構造模型

実物比4倍大

水平に横断解剖し、構造を立体的に理解できます。水晶体、硝子体は取外して網膜、脈絡膜を示すことができます。眼筋付き。

Cat.No.	M60-4100
解剖分解数	6
材質	プラスチック
大きさ	210×100×210mm
その他	プラスチック製台付き
価格¥	65,000(71,500)



推奨品

小学部

理振品目 人体の模型

Ear Model

耳の構造模型 E11N



平衡聴覚器3倍大模型

アドバンスモデル、(左耳)外耳、中耳、内耳をわかりやすく示しています。鼓膜と耳小骨、迷路(内耳神経付き)が取外せ、蝸牛は2分割できます。さらに中耳道、内耳道を形成する2つの骨が付いています。

Cat.No.	M60-4137
解剖分解数	6
材質	プラスチック
大きさ	340×160×190mm
その他	プラスチック製台付き
価格¥	37,500(41,250)



中学部

理振品目 人体の模型

Heart Model

心臓の構造模型 G12N



心臓2倍大模型

心房壁、前壁は取外せません。

Cat.No.	M60-4257
解剖分解数	4
材質	プラスチック
大きさ	320×180×180mm
その他	プラスチック製台付き
価格¥	89,000(97,900)



高等部

理振品目 人体の模型

Brain Model

脳の構造模型 C-16N



正中矢状断された右半側はさらに①前頭葉と頭頂葉、②脳幹、側頭葉と後頭葉、③小脳に3分解できます。

Cat.No.	M60-4300
解剖分解数	4
材質	プラスチック
大きさ	140×175×140mm
その他	プラスチック製台付き
価格¥	52,000(57,200)

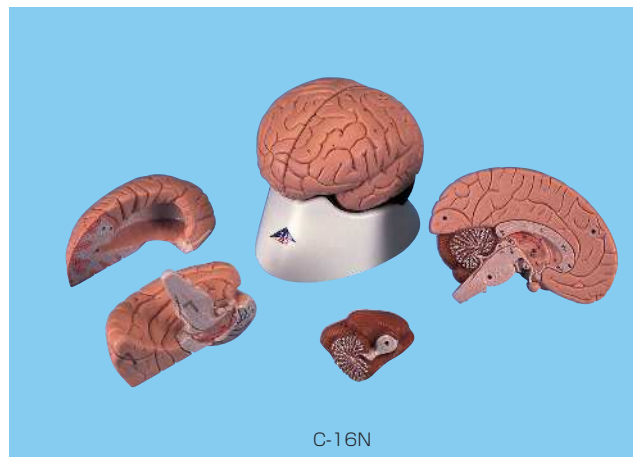

※ 掲載品の価格は2024年4月現在のものですが、資材の高騰や規格の変更などにより、やむを得ず形状や仕様、価格を変更する場合がございます。予めご了承ください。
※ 価格表示は、太字が希望小売価格、()内が10%の消費税込みの価格です。

理振品目 質量測定用具

電子てんびん スカウトシリーズ

- 最大計量の10倍まで耐えられるタフなボディ
- SPXシリーズはディスプレイにバックライト付きLCDディスプレイを採用、STXシリーズにはフルカラータッチパネルを採用

重点
視聴知肢



SPXシリーズはバックライト付きLCDディスプレイ



STXシリーズはフルカラータッチパネル



Cat.No.	A05-3748-01	A05-3748-02	A05-3748-03	A05-3748-04	A05-3748-05	A05-3748-11	A05-3748-12	A05-3748-13	A05-3748-14	A05-3748-15
型式	SPX123JP	SPX222JP	SPX421JP	SPX621JP	SPX622JP	STX123JP	STX222JP	STX421JP	STX621JP	STX622JP
最大計量	120g	220g	420g	620g		120g	220g	420g	620g	
最小表示	0.001g	0.01g	0.1g		0.01g	0.001g	0.01g	0.1g		0.01g
ディスプレイ	バックライト付きLCDディスプレイ					フルカラータッチパネル				
計量皿	φ93mm	φ120mm	170×140mm		φ120mm	φ93mm	φ120mm	170×140mm	φ120mm	
風防	○	-				○	-			
インターフェース	RS-232C、USB(ホスト/デバイス)、イーサネット、Bluetooth(全て別売)									
電源	ACアダプタ(付属)または単3乾電池4個(別売)									
大きさ・質量	202×222×103mm, 1kg	202×224×54mm, 1kg				202×222×103mm, 1kg	202×224×54mm, 1kg			
付属品	校正用分銅100g	校正用分銅200g	校正用分銅300g	校正用分銅200g	校正用分銅100g	校正用分銅200g	校正用分銅300g	校正用分銅200g	校正用分銅300g	校正用分銅200g
価格¥	81,600 (89,760)	57,900 (63,690)	52,700 (57,970)	55,100 (60,610)	68,800 (75,680)	94,000 (103,400)	63,700 (70,070)	60,900 (66,990)	62,400 (68,640)	82,800 (91,080)

重点
視聴知肢



PL6001E

理振品目 質量測定用具

Balances Designed for The Active School Lab.

電子てんびん PLシリーズ

生徒にも簡単に使える高精度電子てんびんです。ラフな取扱いにも耐える堅牢な設計です。

Cat.No.	A05-3791	A05-3792	A05-3787	A05-3793
型式	PL602E	PL1502E	PL1501S	PL6001E
最大計量	620g	1,520g	1,510g	6,200g
最小表示	0.01g		0.1g	
計量皿	φ160mm			
インターフェース	RS-232C			
電源	ACアダプタ(付属)、単3乾電池4個(別売)			
大きさ・質量	194×225×67mm, 1.3kg			
価格¥	102,800 (113,080)	142,900 (157,190)	68,000 (74,800)	117,800 (129,580)

重点
視聴知肢



理振品目 温度測定用具

NaRiKa 音声付温度計

- 測定値を日本語で読み上げ。
- 測定数値表示部が見やすいバックライト付大型液晶。
- レンジ切替時には音声でお知らせ。

Cat.No.	A05-8500-01
測定範囲	±200℃
最小表示	0.1℃(-20~+110℃)、1℃(前記以外)
読み上げモード	手動または自動読み上げ(15、30、60秒間隔)
ディスプレイ	液晶表示パネル(バックライト付)
レンジ切替	押しボタン
スピーカー	内蔵
音量	ボリュームによる可変
大きさ・質量	140×145×100mm, 913g
電源	ACアダプタ(付属)または単3乾電池4個(別売)
付属品	K熱電対温度センサ
価格¥	130,000 (143,000)

※ 掲載品の価格は2024年4月現在のものですが、資材の高騰や規格の変更などにより、やむを得ず形状や仕様、価格を変更する場合もございます。予めご了承ください。
 ※ 価格表示は、太字が希望小売価格、()内が10%の消費税込みの価格です。

推奨品

小学部

中学部

高等部

理振品目 電気測定用具

NaRiKa 講義用検流計 (増幅器付) GM-K

人の体を使った電池の実験などダイナミックな演示実験に最適な検流計です。通常の検流計としての使用だけでなく、内蔵された増幅器の利用により、小さな電流の変化もとらえる超高感度の検流計として使用することもできます。

Cat.No.	A05-7162
電圧感度	1.6×10 ⁻⁴ V(メーター部のみ)
電流感度	2.5×10 ⁻⁶ A
フルスケール	±100μA(センター0)
精度	JIS2.5級
大きさ・質量	210×100×230mm、約1.9kg
増幅器	差動増幅、増幅率60dB(約1,000倍)、電源(006P型積層電池1個 付属)
価格¥	89,000 (97,900)

重点
視聴知肢



GM-K

推奨品

小学部

理振品目 電気測定用具

静電気測定器 FMX-004

ケース付

Cat.No.	B10-1609
測定範囲	0~±1.49kV(Loレンジ) ±1.0~±30.0kV(Hiレンジ)
測定距離	帯電測定25mm ±0.5mm
精度	±10%
サンプリング速度	5回/秒
電源	006P型積層電池1個(付属)
大きさ	73×25×115mm
付属品	イオンバランスプレート、専用アース線(1m)、ソフトケース
価格¥	95,000 (104,500)



FMX-004

中学部

理振品目 電気測定用具

NaRiKa 音声付DC直流電圧計

視覚特別支援学校向けに開発した、音声付の実験用測定器具です。

Cat.No.	A05-8500-03
測定範囲	±3.00V、±15.0V、±30.0V(3レンジ)
最小表示	0.01V(±3.00V)、0.1V(前記以外)
ディスプレイ	液晶表示パネル(バックライト付)
レンジ切替	押しボタン
スピーカー	内蔵
音量	ボリュームによる可変
保護回路	過電圧保護
大きさ・質量	140×145×100mm、921g
電源	ACアダプタ(付属)または単3乾電池4個(別売)
価格¥	110,000 (121,000)

重点
視聴知肢



MOVIE



高等部

理振品目 電気測定用具

NaRiKa 音声付DC直流電流計

視覚特別支援学校向けに開発した、音声付の実験用測定器具です。

Cat.No.	A05-8500-02
測定範囲	±50.0mA、±500mA、±5.00A(3レンジ)
最小表示	0.1mA(±50.0mA)、1mA(±500mA)、0.01A(±5.00A)
ディスプレイ	液晶表示パネル(バックライト付)
レンジ切替	押しボタン
スピーカー	内蔵
音量	ボリュームによる可変
保護回路	過電流保護
大きさ・質量	140×145×100mm、935g
電源	ACアダプタ(付属)または単3乾電池4個(別売)
価格¥	110,000 (121,000)

重点
視聴知肢



MOVIE



※ 掲載品の価格は2024年4月現在のものですが、資材の高騰や規格の変更などにより、やむを得ず形状や仕様、価格を変更する場合がございます。予めご了承ください。

※ 価格表示は、太字が希望小売価格、()内が10%の消費税込みの価格です。

重点
視聴知肢

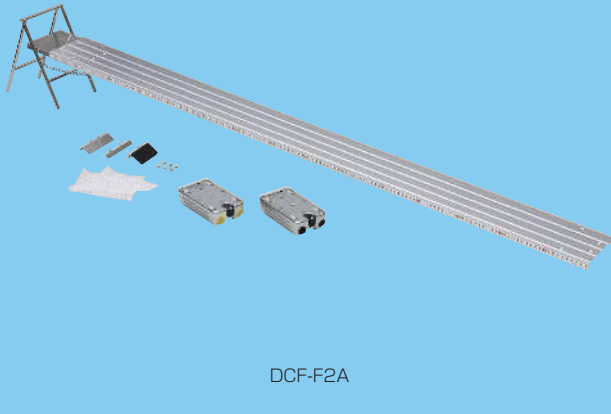

DCF-F2A

理振品目 運動の実験用具

NaRiKa 力学台車滑走台セット DCF-F2A



力学台車F-2型と力学台車用滑走台のセット

Cat.No.	C15-1657
力学台車F-2型	150×85×45mm、1kg(±3%)、2台1組
力学台車用滑走台	アルミ製、架台245mm(3段階可変)、滑走台1,500×130×20mm
価格¥	54,000(59,400)

重点
視聴知肢



DT-2239A

理振品目 運動の実験用具

デジタルストロボ装置 DT-2239A

- スタンダードタイプの手持ち式ストロボスコープ
- 回転数や振動数のチェックに
- 自動レンジ切替

Cat.No.	A05-5603
表示	4桁、デジタルLCD
測定範囲	100~10,000rpm
精度	±(0.05%rdg+1dgt)
ストロボランプ	キセノンランプ
電源	AC100V
大きさ	φ120×180×120mm
価格¥	54,000(59,400)

重点
視聴知肢



MOVIE



MH-Y



ほぼ水平でも当たる!

理振品目 運動の実験用具

NaRiKa 空中衝突実験器 MH-Y

よく当たるモンキーハンティング実験器

落下球(大)の落下開始と同時に、落下球(大)に向けて発射された放物球(小)が空中で衝突する現象(通称:モンキーハンティング)を実験できる装置です。

- 発射速度は段階的に切替えます。放物球の初速度を変えた比較実験が簡単にできます。
- 装置の固定には鉄製スタンド(別売)を使用。発射角度は任意に設定できます。
- 落下装置と発射装置を金属フレームで接続することで、約1,650mmの距離がありながら、小さい球体同士でも高確率で命中します。

Cat.No.	C15-2851
大きさ	1,900×570×720mm
落下装置と発射装置間の距離	約1,650mm
落下装置	電磁式、発射装置に内蔵されたマイクロスイッチにより動作(定格電圧1.2V、最大電圧4V)
発射装置	ばね式、速度段階切替式、マイクロスイッチ内蔵
付属品	落下球(大):φ35mm、プラスチック製2個 放物球(小):φ25mm、アルミニウム製2個
価格¥	88,000(96,800)

※実験には落下装置駆動用の直流安定化電源装置と、装置支持用の鉄製スタンド(支柱φ8mmの横棒を保持できるクランプが付いているもの)が別途必要です。

※掲載品の価格は2024年4月現在のものですが、資材の高騰や規格の変更などにより、やむを得ず形状や仕様、価格を変更する場合がございます。予めご了承ください。
※価格表示は、太字が希望小売価格、()内が10%の消費税込みの価格です。

理振品目 波動実験用具

水平すだれ式波動実験器 WM-A



ベーシックな実験ができるセット

実験例

- ① 定常波
- ② 固定端反射
- ③ 自由端反射
- ④ 波の進行
- ⑤ 波の独立性と重ね合わせ

セット内容

- モジュールA(遅い波) (全長920mm、クロスアーム長460mm)
- 消波装置
- 固定具(固定端)

Cat.No.	価格¥
C15-4323	90,000 (99,000)

重点
視 聴 知 肢

たたんで
コンパクトに収納

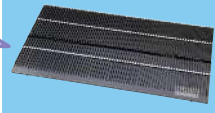

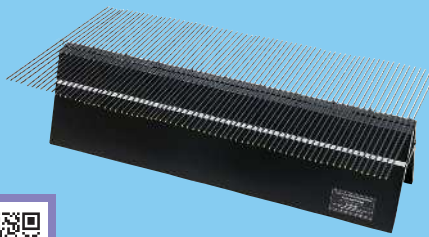





MOVIE

WM-A

① 定常波の実験 (5倍振動)
② 固定端反射
③ 自由端反射

推奨品

小学部

中学部

高等部

理振品目 波動実験用具

NaRiKa 弦定常波実験セット

弦定常波実験、縦波の定常波実験、クラドニー図形実験を行うのに必要な実験器具が全てセットになっています。

実験例

- 弦定常波の実験
- 縦波の定常波の実験
- クラドニー図形の実験
- ド・ブロイの物質波の演示

セット内容

- 低周波発振器(アンプ・スピーカー付) CR-Y
- バイブレーター(励振器) FB-8N
- 弦定常波実験用アタッチメント一式(バイブレーター接続器具、スタンド用滑車、小型クランプ、力学実験用おもり4個、たこ糸、巻尺)
- リード線(赤・黒) 各1本
- 縦波実験用押しばね(※C15-4389のみ)
- クラドニー図形用振動板(クラドニー図形観察用砂50g付属)(※C15-4389のみ)
- ループピアノ線(※C15-4389のみ)

Cat.No.	型 式	価格¥
C15-4388	KSW	132,000 (145,200)
C15-4389	KWF	150,500 (165,550)

重点
視 聴 知 肢



KWF

理振品目 波動実験用具

NaRiKa 弦定常波実験器 SW

弦定常波の実験に必要な器具がセットになっています。バイブレーターに入力する信号を増幅する実験用アンプが付属されており、信号源としてスマートフォンやタブレットなどの発振アプリを活用して実験できます。ナリカが提供しているWEBアプリも利用できます。

セット内容

- バイブレーター FB-Y
- 弦定常波実験用アタッチメント一式(バイブレーター接続器具、スタンド用滑車、小型クランプ、力学実験用樹脂おもり(20g)3個、たこ糸、巻尺)
- リード線
- 実験用アンプ(専用リード線付属)

Cat.No.	価格¥
C15-4390-01	48,000 (52,800)

重点
視 聴 知 肢



MOVIE



SW

※ 掲載品の価格は2024年4月現在のものですが、資材の高騰や規格の変更などにより、やむを得ず形状や仕様、価格を変更する場合がございます。予めご了承ください。
 ※ 価格表示は、太字が希望小売価格、() 内が10%の消費税込みの価格です。

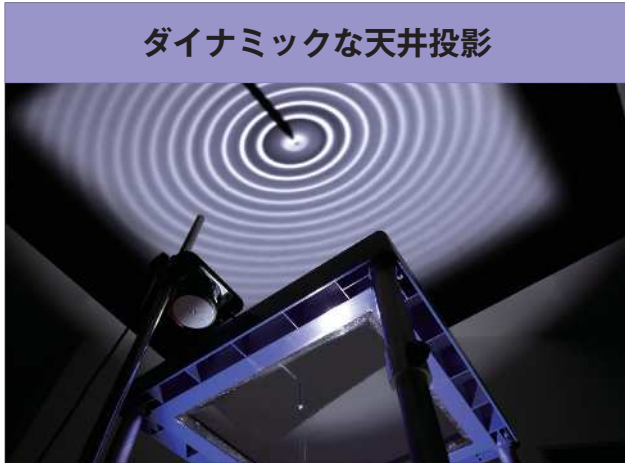
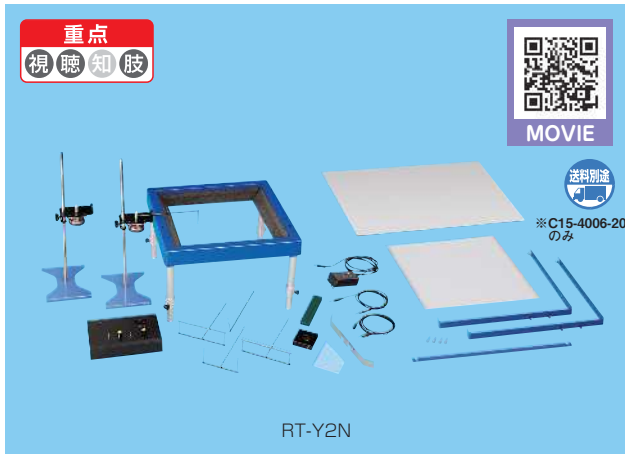

理振品目 波動実験用具

NaRiKa 水波投影装置

シチュエーションに合わせて選べる投影方法

天井投影、前面投影、大型投影の3種類の投影方法を選べる水波投影装置です。天井投影ではダイナミックな演示実験、前面投影では詳細に現象を説明、大型投影では前面投影よりさらに大きなスクリーンで現象を演示することができます。シチュエーションに合わせて投影方法を切替えてご活用ください。

- 天井に投影することで、水波をダイナミックに観察できます。
- 前面投影ユニットの使用により、装置前面での投影ができます。
- 大型投影板の使用により、水波をより大きなスクリーンに投影できます。(※C15-4006-20のみ)
- 付属品の組合わせて反射・回折・屈折などのさまざまな波の現象を作り出すことができます。

中村修先生ご指導

Cat.No.	C15-4006-10	C15-4006-20
型 式	RT-Y2N	RT-Y2S
発 振 器	周波数10~99Hz(連続可変)、動画-静止画(進行/後退)切替機能、光源出力1個(点滅/点灯/消灯の切替可能)(発光幅調節可能)、波源出力2個(振動源駆動用)(同時出力・位相切替可能)	
波 源	1点×2個、2点・多点・平面各1個	
光 源	高輝度白色LED	
振 動 源	2個	
水 そ う	大きさ:400×400×200~300mm(高さ調節可能)	
電 源	ACアダプタ(付属)	
投 影 方 法	天井投影	○
	前面投影	○(前面投影ユニット付属)
	大型投影	○(大型投影板付属、投影板の大きさ900×900mm)
付 属 品	反射・回折・屈折用具一式、スタンド2個、接続用コード2種	
価 格 ¥	187,000 (205,700)	228,000 (250,800)

理振品目 波動実験用具

NaRiKa 水波投影装置 (生徒用) RT-L

実験台の上で使用できる、生徒実験用の水波投影装置

発生させた水波を機器上部の散乱板に投影して観察する装置です。小型で実験台の上で実験することができるため少人数のグループでの実験に適しています。付属品を使用して反射、回折、屈折などのさまざまな波の現象を観察することができます。

- 小型で実験台の上で実験できる。
- 発光振動数を測定するカウンター付き。

Cat.No.	C15-4007
発 振 器	振動数連続可変
波 源	1点・2点・平面各1個
光 源	高輝度白色LED(波源との同期機能付)
電 源	ACアダプタ(付属)
大 き さ	175×235×140mm(本体)、120×120×20mm(水そう)、123×123mm(散乱板)
付 属 品	振動棒、反射・回折・屈折用具一式、発光振動数カウンター
価 格 ¥	49,800 (54,780)

実験のようす



※ 掲載品の価格は2024年4月現在のものですが、資材の高騰や規格の変更などにより、やむを得ず形状や仕様、価格を変更する場合もございます。予めご了承ください。
 ※ 価格表示は、太字が希望小売価格、()内が10%の消費税込みの価格です。

理振品目 音の実験用具

共鳴おんさ RFO-DT (波形表示器付)

共鳴やうなりの実験に最適

音の持続時間が長く、振動数の精度が良いおんさです。

Cat.No.	C15-8014-10	
おんさ	振動部の長さ110mm、振動数440Hz	
共鳴箱	175×100×55mm	
付属品	共鳴箱2個、たたき棒、うなり金具2個、波形表示器	
価格¥	97,000 (106,700)	

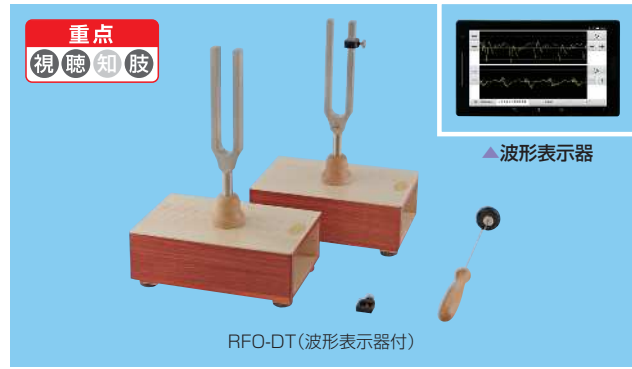

推奨品

小学部

理振品目 音の実験用具

NaRiKa 気柱共鳴装置

割れにくいプラスチック製の気柱共鳴管

音源から管内に音波を送り、水面を上下させながら気柱を共鳴させて波長を測定し、音の振動数や音の速さを求めます。

Cat.No.	C15-8258	C15-8258-10
型式	RT-85R	RT-85RA
気柱共鳴管	プラスチック製、φ35×930mm、目盛長850mm	
気柱共鳴手持おんさ	—	○
付属品	水位調節管(プラスチック製)、支持台、音波実験用音源CD	
価格¥	54,000 (59,400)	70,000 (77,000)



中学部

理振品目 音の実験用具

NaRiKa 低周波発振器 (アンプ・スピーカー付) CR-Y

低周波発振器と増幅器およびスピーカーを一つにまとめたものです。低周波発振器としてだけでなく、音の実験の音源や波動実験の駆動源、電気実験の交流電源としてなどさまざまな物理実験に使用できます。発振器と増幅器は別々に使用することもできます。周波数選択を容易にする「ロータリーエンコーダ」や「周波数メモリー機能」など使いやすさにこだわった機能が搭載されています。

- 周波数メモリー機能を搭載
- ・プリセット機能:使用頻度の高い周波数8個を予め記憶
- ・フリーセット機能:自由な周波数5個を記憶

実験例

- 気柱共鳴装置の音源として
- おんさと組合わせてうなりの演示
- 音センサと組合わせ、音の3要素の演示など

Cat.No.	A05-7632	
発振部	正弦波、矩形波	
発振周波数	5Hz~200kHz、エンコーダ方式、4桁デジタル表示	
最小ステップ	0.1Hz (5.0~999.9Hz)、1Hz (1,000~9,999Hz)、10Hz (10,000~99,999Hz)、100Hz (100,000~200,000Hz)	
増幅部	正弦波:1Vp-p、矩形波:5Vp-p	
周波数特性	20Hz~20kHz	
最大出力	5W (4Ω負荷時)	
最大増幅度	電圧利得53dB	
入力インピーダンス	約10kΩ	
その他	スピーカー内蔵(ただし入力5Wまで)、連続可変(プリセット)8段階ステップ可変、5.0/500/1,000/5,000Hz/10,000/50,000/100,000/200,000Hz (フリーセット)5個まで記憶	
周波数メモリー機能	周波数可変10倍速スイッチ	
その他機能	AC100V、コード巻き取り用脚付き	
電源	230×130×140mm (突起部を除く)	
大きさ	230×130×140mm (突起部を除く)	
価格¥	80,000 (88,000)	



高等部

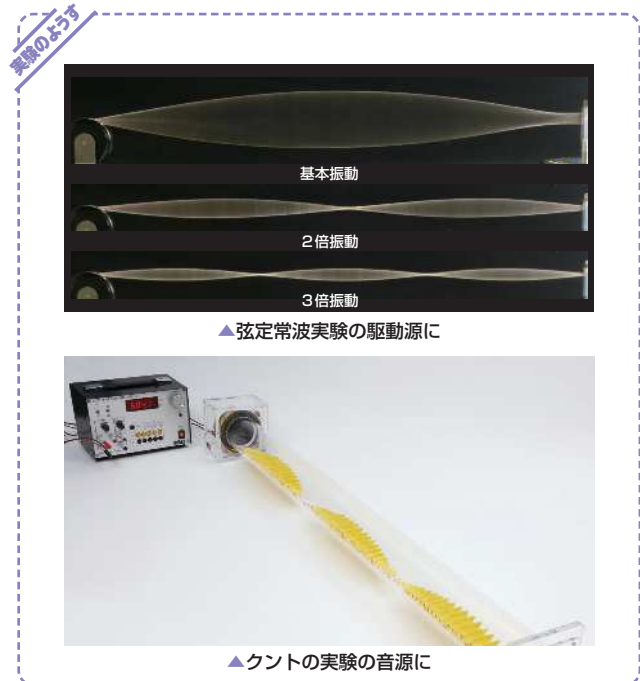

※掲載品の価格は2024年4月現在のものですが、資材の高騰や規格の変更などにより、やむを得ず形状や仕様、価格を変更する場合もございます。予めご了承ください。
 ※価格表示は、太字が希望小売価格、()内が10%の消費税込みの価格です。



重点
視聴知肢

太陽光のスペクトルも測定できます。

LA-105

照度はもちろん、PPFD*や放射照度など多彩なモードで測定できるハンディーサイズの分光器です。PPFD*を測定できるので、植物用光源の測定に最適です。

*Photosynthetic Photon Flux Density:光合成光子束密度

理振品目 光の実験用具

分光器 LA-105

ケース付き

Cat.No.	D20-1803
ディスプレイ	3.5型、タッチパネル
スペクトル波長範囲	380~780nm
分解能	1nm
測定範囲	照度範囲:70~150,000Lux 光子量範囲:1~3,000 $\mu\text{molm}^{-2}\text{s}^{-1}$ 放射照度範囲:0.5~1,000Wm ²
表示モード	ベーシックモード、スペクトルモード、PFD、PPFD、CIEモード、連続測定モード、設定モード
インターフェース	SDカード
電源	充電式リチウム電池(付属)
大きさ・質量	196×78×23mm、280g
付属品	ACアダプタ、USBケーブル2種、スタンドブラケット、SDカード、ソフトケース、ハードケース
価格¥	220,000(242,000)



重点
視聴知肢

NEO-1MW-SR

理振品目 光の実験用具

教育用レーザー装置 NEO-1MW-SR

Cat.No.	D20-1119
発振波長	632.8nm
発振出力	0.6~0.99mW
偏光	ランダム
ビーム直径/広がり角	0.8mm/1.2mrad
電源	AC100V
大きさ・質量	53×300×69mm、1kg
価格¥	150,000(165,000)



重点
視聴知肢

LS-2NY

理振品目 光の実験用具

NaRiKa 線スペクトル光源装置 LS-2NY

2種類の放電管を簡単に点灯できる装置です。線スペクトル観察用の光源や、干渉・回折の観察測定用の光源として利用できます。ランプは直接本体に取付けることもできます。

- 電流調整できるのでランプが長持ちします。
- スタンド付きで使用場所を選びません。

Cat.No.	D20-1227
スターター	電流調節機構搭載、大きさ300×180×105mm
スタンド	全高360mm
電源	AC100V
付属品	ランプ2種(ナトリウム、カドミウム)、ランプカバー
価格¥	198,000(217,800)

※製品の形状が変更になる場合があります。



重点
視聴知肢



MOVIE

〈実験のようす〉



NL-Y

理振品目 光の実験用具

NaRiKa ナトリウム光源装置 NL-Y

干渉実験に便利な単色光源

塩化ナトリウムの燃焼光の吸光実験、薄膜による光の干渉実験、ニュートンリング実験の干渉縞の観察用として適した光源です。

Cat.No.	D20-1222
光源	ナトリウムランプ、大きさ:φ38×165mm
電源	AC100V(50/60Hz切替式)
大きさ・質量	300×180×105mm、3kg
付属品	散乱板付きランプカバー
価格¥	178,000(195,800)

※製品の形状が変更になる場合があります。

※ 掲載品の価格は2024年4月現在のものですが、資材の高騰や規格の変更などにより、やむを得ず形状や仕様、価格を変更する場合がございます。予めご了承ください。
※ 価格表示は、太字が希望小売価格、()内が10%の消費税込みの価格です。

理振品目 熱エネルギー実験用具

NaRiKa スターリングエンジン TBS

コンパクトながらもスムーズな動きで高速回転を実現したスターリングエンジン。
■ピストン部がガラスのため、作動状態が観察しやすい。
■エンジンの駆動だけでなく、エンジンの動力を利用して発電もできます。

セット内容

- スターリングエンジン本体(100×205×90mm)
- アルコールランプ ●プロペラモーター
- 電子オルゴール(手回し発電機用)
- 燃料用アルコール(ニューアル) 500mL
- リード線(赤・黒)各1本

Cat.No.	価格¥
C15-7020	65,000 (71,500)

※燃料用アルコール(ニューアル)は危険物該当製品です。



推奨品

小学部

理振品目 真空実験用具

小型真空ポンプ VP-235N

■大排気速度 ■低騒音、ローオイルミスト設計で環境に優しい

Cat.No.	C15-6455
ローター方式	ツーステージ
到達圧力	約3.3Pa
排気速度	100L/min(50Hz)、114L/min(60Hz)
回転数	2,800rpm(50Hz)、3,400rpm(60Hz)
電源	AC100V
大きさ・質量	134×320×232mm、10.5kg
付属品	真空ポンプオイル、径変換アダプタ(口径7mm)
価格¥	55,800 (61,380)



中学部

理振品目 真空実験用具

真空ポンプ (ベルト駆動型) T-50N

直結型に比べてロックしにくいベルト駆動型の真空ポンプ。実験時に安心の油逆流防止弁、移動時に便利なキャスター付きです。

Cat.No.	C15-6502-50	C15-6502-60
型式	50Hz	60Hz
到達圧力	9.3Pa	
排気速度	50L/min	
電源	AC100V	
吸気口径	9mm	
大きさ・質量	230×249×520mm、20kg	
付属品	真空用ゴム管	
価格¥	189,000 (207,900)	189,000 (207,900)

※電源周波数の関係上50Hz地域、60Hz地域をご指定ください。



高等部

理振品目 真空実験用具

Air Pump Plate

NaRiKa 排気盤 EV-M

真空ポンプを併用し、減圧状態におけるさまざまな自然現象を実験観察することができます。付属の真空ブザーを使用し、減圧状態で以下のような実験ができます。

実験例

- 吹き流しの動きの変化 ●真空ブザーの実験(真空鈴の実験)
- 水の沸点の変化(減圧沸騰)

Cat.No.	C15-6523
大きさ	φ200mm(排気盤)、φ170mm(排気鐘)、φ8~12mm(吸気管外径)
その他	圧力ゲージ付き
付属品	真空ブザー(吹流し付)、真空用グリース
価格¥	155,000 (170,500)



※掲載品の価格は2024年4月現在のものですが、資材の高騰や規格の変更などにより、やむを得ず形状や仕様、価格を変更する場合がございます。予めご了承ください。

※価格表示は、太字が希望小売価格、()内が10%の消費税込みの価格です。

重点
視聴知肢



理振品目 気体の性質実験用具

Bottle for Liquid Nitrogen

液化ガス容器

Cat.No.	C15-7060	C15-7061
容量	5L	10L
大きさ (外径×高さ)	260×510mm	330×570mm
蒸発量	4.0%/day	2.1%/day
価格¥	115,000 (126,500)	135,000 (148,500)

※口径は5L用、10L用共に19mmです。

※本器は容器のみの販売です。液体窒素をお求めの際は、日酸TANAKA(株)、大陽日酸(株)などから各地区の代理店を紹介していただき、そちらへお問合わせください。



理振品目 電流と磁界実験用具

磁束密度計 (テスラメータ) MT-801

■ワイドな測定レンジ0~3,000mT

■直流磁束密度に加え交流磁束密度(40~500Hz)の測定が可能

Cat.No.	B10-3684
検出対象	直流磁束密度:極性(N/S)、交流磁束密度:(40~500Hz)
測定範囲	0~3,000.0mT
電源	単3乾電池4個(モニター付属)、ACアダプタ(別売)、USBケーブル(別売)
大きさ	64×30×140mm
付属品	プローブ、キャリングケース
価格¥	100,000 (110,000)

※DC×1、ACモードの測定レンジは自動で切替わります。

※電磁波測定には対応していません。

測定モード	測定レンジ	分解能	精度	
測定モード	DC×1*	0~200.0mT	0.1mT	±(5%rdg+3dgt)
		200.1~3,000.0mT	1mT	±(5%rdg+10dgt)
測定レンジ	DC×10	0~300.00mT	0.01mT	±(3%rdg+5dgt)
		0~150.00mT	0.01mT	±(5%rdg+20dgt)
分解能	AC*	150.1~300.0mT	0.1mT	
		301.0~1,500.0mT	1mT	

重点
視聴知肢

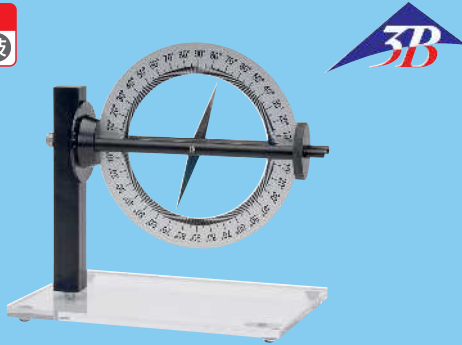

理振品目 電流と磁界実験用具

伏角・偏角計

地磁気の伏角と偏角を測定します。また、電流が流れている導体による磁界を見ることもできます。

■磁針は軸方向の水平・垂直に回転できます。

■受け台のソケットは10Aまでの電流を流すことができます。

Cat.No.	B10-3653
材質	金属(目盛環・支柱)、プラスチック(台座)
目盛環	φ150mm、1°目盛、回転アーム付
大きさ	100mm(磁針の長さ)、180×100×220mm(全体)
価格¥	98,000 (107,800)

重点
視聴知肢



MOVIE

理振品目 電流と磁界実験用具

Explanation Kit for Principle of the Motor

NaRiKa モーター原理説明器

モーターの回る原理を“電機子”の部分に絞って説明するものです。“電機子”の電流の向きにより、赤、緑と色が変わる発光ダイオードで磁石の極性が反転することがわかります。N・S極板は差替えができます。磁石は同極は反発し、異極は引き合う、電磁石のコイルの電流の向きと磁石の関係は省略してあるので自動では回転しません。背面のハンドルを手で回します。

小沢宏高先生ご考案

Cat.No.	B10-5351
材質	木(黒色塗装仕上げ)(本体)
電源	単1乾電池2個(付属)
大きさ・質量	520×165×300mm、2.3kg
価格¥	56,000 (61,600)

※掲載品の価格は2024年4月現在のものですが、資材の高騰や規格の変更などにより、やむを得ず形状や仕様、価格を変更する場合もございます。予めご了承ください。

※価格表示は、太字が希望小売価格、()内が10%の消費税込みの価格です。

理振品目 電界と電位実験用具

NaRiKa 静電高圧発生装置「雷神」セット

放電距離の長い高性能な バンデグラーフ型静電高圧発生装置

ゴムベルトのローラーによって発生した静電気をドーム(集電球)に導き、蓄電させて高圧静電気を発生させています。また、付属のキットでハミルトンのフライホイールや電気傘などの実験も行えます。

- 簡単メンテナンス: 工具なしでローラーやベルトが簡単に取外せるため、メンテナンスがとても簡単です。
- 操作時の感電防止のため、リモコン採用でコントローラーと本体の距離を置いて安全に実験できます。

Cat.No.	B10-1323
発生電圧	最大約15万V
放電距離	最大約110mm(湿度40%時)
集電球	φ215mm
放電球	φ115mm
電源	AC100V
大きさ・質量	270×210×620mm(集電球)、150×130×490mm(放電球)、コード長 210mm/190mm(本体~コントローラー部 / コントローラー部~電源プラグ)、5.6kg
付属品	ハミルトンのフライホイール(簡易版)、蛍光灯、静電ロケット組立てキット、電気傘(簡易版)
価格¥	168,000 (184,800)



推奨品

小学部

中学部

理振品目 電界と電位実験用具

Electrostatic High-Voltage Generator Set

NaRiKa 静電高圧ゼネコン実験セット GS-1

静電高圧ゼネコンと、静電気実験を行うための7つの実験器具をセットにしたものです。グループ単位で生徒たちが手軽に実験できます。

セット内容

- 静電高圧ゼネコン
- 電気振り子 EG-02
- ハミルトンのフライホイール HF-S
- アルミ集電球 EG-03 2個
- 簡易コンデンサー組立てキット EG-05
- 静電モーター組立てキット EG-06
- ムーアのモーター組立てキット EG-07
- 蛍光灯(8W)

Cat.No.	価格¥
B10-1328	60,000 (66,000)

※セット内容が変更になる場合があります。

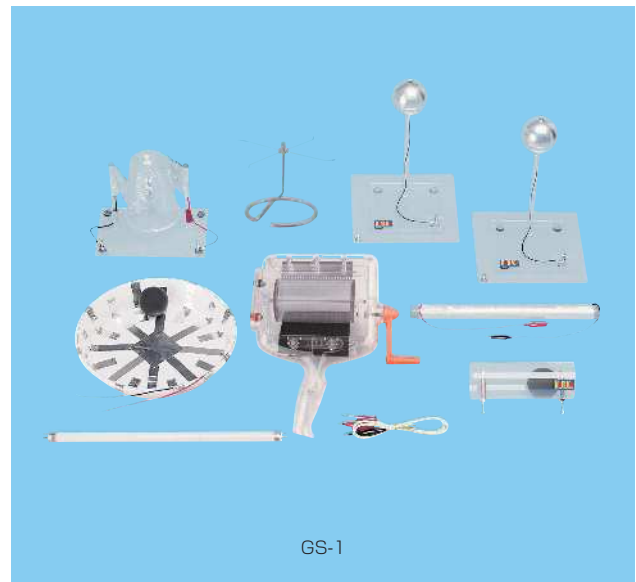

高等部

理振品目 電界と電位実験用具

Electrostatic Field Apparatus Set

NaRiKa 静電界実験セット II

ケース付き

総理大臣賞受賞

電気力線の実験観察を安全・確実に行うものです。グループ実験だけでなく、書画カメラなどで大きく映して演示することもできます。操作は簡単で、5種の観察そうに接続して静電気帯電用ピストルを用いて帯電させると、それぞれの電極に応じた電気力線が観察できます。

廣見正巳先生ご考案

Cat.No.	B10-1492
観察そう	透明プラスチック製、160×105×7mm
電極板	5種、差し込み式
支持枠	透明プラスチック製、195×115×28mm(ターミナル含まず)
付属品	バックスクリーン(プラスチック白板)、木箱、静電気帯電用ピストルK型
価格¥	125,000 (137,500)

※静電気帯電用ピストルの色・形状が変更になる場合があります。



※掲載品の価格は2024年4月現在のものですが、資材の高騰や規格の変更などにより、やむを得ず形状や仕様、価格を変更する場合がございます。予めご了承ください。

※価格表示は、太字が希望小売価格、()内が10%の消費税込みの価格です。

重点
視聴知肢



AT-3

理振品目 電磁誘導と電磁波実験用具

変圧器 AT-3

組立式なので変圧器の構造を理解できます

2次電流を3Aまで取出すことができ、交流低電圧電源としても利用できます。

実験例

- コイル内の磁束の変化による誘導電流
- 変圧器の原理
- 変圧器の巻き数比と電圧比
- 変圧器の入力電力と出力電力
- 実験用の低電圧電源としての使用

Cat.No.	B10-5623
1次側入力	AC100V
2次側入力	10・6・4・2V/3A (MAX)
鉄芯	ケイ素鋼板積層
コイル	1次側:400回巻、2次側:40回巻・24回巻 各1個
大きさ	135×100×215mm
付属品	入力用・出力用リード線
価格¥	128,000 (140,800)

重点
視聴知肢



MOVIE

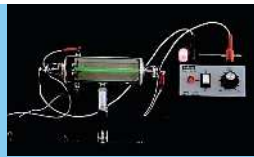

<実験のようす>



NIC-03

理振品目 電磁誘導と電磁波実験用具

NaRiKa 小型誘導コイル (無接点式) NIC-03

クロス真空計や放電管の駆動、火花放電の観察に欠かせない誘導コイル。安定した高圧出力が得られる、高性能でコンパクト、低価格の誘導コイルです。

■暗所での機器への接触防止用に赤色警告ランプ付き。

Cat.No.	B10-4455
放電距離	定格30mm、最大35mm
出力電圧	DC3,000~35,000V (最大)、連続可変
機能	極性表示、赤色警告ランプ搭載
電源	AC100V
大きさ・質量	170×235×150mm、3.6kg
付属品	放電電極(放電針・円板各1個)、高圧専用ケーブル
価格¥	105,000 (115,500)

重点
視聴知肢

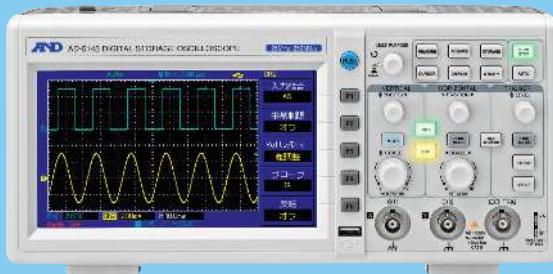

AD-5143

理振品目 電磁誘導と電磁波実験用具

デジタル・オシロスコープ

Cat.No.	A05-7857	A05-7857-10
型式	AD-5143	AD-5143(専用マイク付)
表示部	7型カラーLCDディスプレイ	
入力チャンネル	2チャンネル	
周波数帯域(-3dB)	25MHz	
最高サンプリングレート	250MS/s(250MHz)(1ch時)、125MS/s(125MHz)(2ch時)	
機能	演算機能、自動測定機能など	
電源	AC100~240V(50~60Hz)	
消費電力	100VA	
大きさ・質量	306×122×147mm(突起部含まず)	
付属品	電源ケーブル、プローブ2本 オシロスコープ専用マイク、電源ケーブル、プローブ2本	
モード	メイン、拡大波形、XY	
平感度	10ns/div~50s/div(1-2.5ステップ)、 ロールモード:100ms/div~50s/div	
軸確度	±50ppm	
垂直周波数帯域(-3dB)	DC~25MHz(帯域制限オフの場合)、AC10~25MHz	
入力感度	1mV~20V/div(1-2.5ステップ)	
直最大入力レベル	400V(DC+ACピーク)、CATII	
入力インピーダンス	1MΩ±2%、24pF±3pF	
軸極性	ノーマル、反転	
価格¥	49,000 (53,900)	56,900 (62,590)

※ 掲載品の価格は2024年4月現在のものですが、資材の高騰や規格の変更などにより、やむを得ず形状や仕様、価格を変更する場合もございます。予めご了承ください。
※ 価格表示は、太字が希望小売価格、()内が10%の消費税込みの価格です。

理振品目 電磁誘導と電磁波実験用具

電磁現象実験器 EF-4N

- ダイナミックな実験で電磁現象を説明するもので、電氣的な原理・構造の説明がわかりやすくてできます。
- ケイ素鋼板を重ねた組立式の鉄芯を中心に、多彩な実験が行える部品付きで、原理や構造をわかりやすく説明できます。

Cat.No.	B10-5560
変圧器	組立鉄芯(ケイ素鋼板積層)、全長170mm
コイル	23,000回巻(高圧トランス用コイル)、500回巻(中間タップ付)、250回巻、50回巻(タップ6個付)
付属品	低周波誘導炉、電気溶接器、反発式電圧電流計、トムソンリング2種、高圧放電電極(台付)、エルステッド試験導線
価格¥	398,000(437,800)



重点
視聴知肢

EF-4N

推奨品

小学部

理振品目 電磁誘導と電磁波実験用具

NaRiKa 電磁誘導実験器 IHT

電磁誘導加熱実験を安全に行うための装置です。プレートの上で環状の電線を置くことによって電流が発生することをLEDの点灯や電流計の動きなどで確認したり、金属の種類によって加熱の有無や発生熱量に違いがあることを確かめます。

Cat.No.	B10-4114
高周波出力	38Wh(効率85%、電波法非該当出力)
電源	AC100V
大きさ	264×264×95mm
付属品	金属板(鉄、銅、アルミ、ステンレス)、誘導出力検出コイル(赤色LED付き)、豆電球付きセンサコイル
価格¥	86,000(94,600)

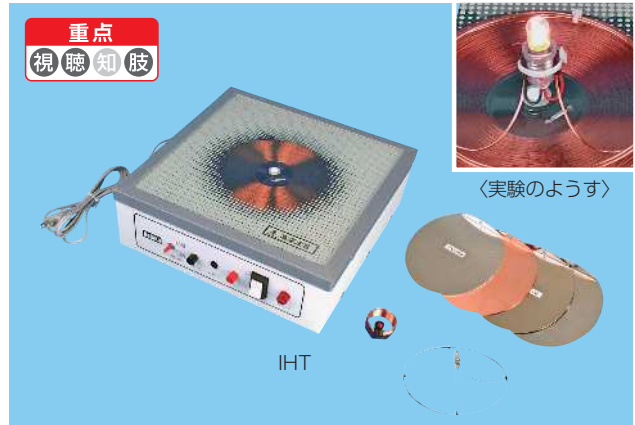

重点
視聴知肢



〈実験の様子〉

IHT

中学部

理振品目 電源・電池実験用具

NaRiKa 電源装置 PSW-6XF

- 直流・交流を同時に出力できます。
- ショート警告ランプ搭載。
- コード巻き取り用脚、積み重ね収納など収納性にも優れています。

Cat.No.	B10-2273
出力電圧	DC0~25V(連続可変)、AC0~10V(2Vステップ)、直流・交流は同時出力可能
最大電流	DC5A、AC2A
パネル表示	アナログ電圧計、アナログ電流計(※いずれも直流のみ)
保護回路	ヒューズ(1次)、電子ブレーカー(2次)
電源	AC100V
大きさ・質量	210×170×170mm、3.3kg
価格¥	55,000(60,500)



PSW-6XF

高等部

理振品目 電子の性質実験用具

e/m Apparatus

NaRiKa 電子の比電荷測定装置 EM-6N

均一な磁界中を運動する電子の軌跡を観察し、その直径から電子の比電荷を求める装置です。

セット内容

- 電子の比電荷測定装置
- 電子の比電荷測定用放電管(e/m管、ヘリウムガス入りスケール内蔵)
- 専用電源

Cat.No.	B10-7355
管球	φ130mm、加速電圧200~500V、ヒーター電圧6.3V
ヘルムホルツコイル	φ300mm、銅線φ1mm(ホルマル線)、巻数130回、2個を平行に取付けたもの
専用電源	陽極電圧DC0~600V、ヒーター電圧6.3V
大きさ・質量	360×255×390mm、7.4kg
付属品	e/m管電源供給用ケーブル
価格¥	480,000(528,000)

※ヘルムホルツコイルの駆動には直流安定化電源(出力0~15V、3A以上のもの)と直流電流計が別途必要です。



重点
視聴知肢



管球内のビームのようす

EM-6N

※掲載品の価格は2024年4月現在のものですが、資材の高騰や規格の変更などにより、やむを得ず形状や仕様、価格を変更する場合もございます。予めご了承ください。
※価格表示は、太字が希望小売価格、()内が10%の消費税込みの価格です。

重点
視聴知肢



CR-3H

理振品目 電子の性質実験用具

NaRiKa 冷陰極式クルックス管

実験中にX線の漏洩が少ない
低電圧駆動タイプのクルックス管

冷陰極式クルックス管のセット。実験中にX線の漏洩が少ない低電圧駆動タイプで、より安全に実験できます。

セット内容

- 冷陰極式クルックス管 CR-CH(十字板入)
- 冷陰極式クルックス管 CR-PHP(偏向極板入・専用電源付)
- 冷陰極式クルックス管 CR-MH(磁界の影響を示すもの)
(※B10-7234のみ)

Cat.No.	B10-7233	B10-7234
型式	CR-2H(2種)	CR-3H(3種)
動作電圧	5kV	
価格¥	122,000 (134,200)	168,000 (184,800)

重点
視聴知肢



CT-3NP

理振品目 電子の性質実験用具

NaRiKa 熱陰極式クルックス管 CT-3NP

誘導コイル不要!
低電圧で安全・手軽に実験できる熱陰極式

熱陰極式クルックス管の3種セットです。

■ 実験中にX線は出ないので安全に実験できます。

セット内容

- 熱陰極式クルックス管 CT-C(十字板入)
- 熱陰極式クルックス管 CT-G(磁界の影響を示すもの)
- 熱陰極式クルックス管 IE-A(偏向極板入)
- 熱陰極式クルックス管用電源 C-HC

Cat.No.	価格¥
B10-7242-10	200,000 (220,000)

重点
視聴知肢



PS

理振品目 原子の構成実験用具

プランク定数測定器 PS

およそ10%の精度でプランク定数を求めることができる実験器です。

- 純度の高い単色光を取出せるモノクロメーター。
- ハイスペックの増幅器内蔵により、逆電流の阻止電圧の決定が高精度で行えます。
- カバーを外せばモノクロメーターが観察でき、グレーチング分光器の原理も学べます。

Cat.No.	B10-7411
光源	ハロゲン電球(12V、50W)
分光素子	反射形グレーチング1,200本/mm、波長純度10nm、使用波長域380~640nm、可変スリット、コリメータレンズ
検出素子	真空形光電管
増幅器	±10×10 ⁻¹² Aでマイクロアンペア計100μAレンジの指針をフルスケール
阻止電圧	最大3V、精密級10回転ポテンショメータで設定
実験精度	±約10%
電源	AC100V
大きさ・質量	450×280×165mm、6kg
付属品	フィルター、減光板
価格¥	430,000 (473,000)

※ 掲載品の価格は2024年4月現在のものですが、資材の高騰や規格の変更などにより、やむを得ず形状や仕様、価格を変更する場合もございます。予めご了承ください。
※ 価格表示は、太字が希望小売価格、()内が10%の消費税込みの価格です。

理振品目 原子の構成実験用具

NaRiKa 小型ペルチェ霧箱 SMLシリーズ

- 線源不要!自然放射線の観察が可能
- ドライアイスや液体窒素などの冷却材料は不要
(※B10-7760は氷水を使用)
- LED照明装置搭載で、飛跡がくっきり見えます。
- 付属のα線源使用でより多くの飛跡が見えます。

Cat.No.	B10-7760	B10-7777
型式	SML-01	SML-03
冷却装置	水冷(氷水)式ペルチェ冷却ユニット	空冷式ペルチェ冷却ユニット
観察そう	φ80mm、高さ60mm	
電霧箱駆動用	○(入力:ACアダプタ6V、2A)	○
ペルチェ冷却ユニット用	- (別売)*1	(入力:AC100V、消費電力:200W)
付属品	霧箱用線源	
価格¥	70,000 (77,000)	170,000 (187,000)

※1 B10-7760には、20V・5Aの直流安定化電源が別途必要です。
※観察には、99.5%のエタノールが別途必要です。



推奨品

小学部

中学部

高等部

理振品目 原子の構成実験用具

NaRiKa 放射線検知器 (ガンマスカウト スタンダード)

Cat.No.	B10-7726-10	B10-7726
型式	線源付	-
検出方式	GM管式	
測定線種	α線、β線、γ線	
測定範囲	0.01~1,000μSv/h	
内蔵メモリ容量	32,000データ(64kByte)	
電源	充電式リチウム電池(内蔵)	
大きさ・質量	165×72×30mm、130g	
付属品	USBケーブル	
線源	○	-
価格¥	85,600 (94,160)	82,000 (90,200)

※アラート機能はありません。
※製品の外觀が変更になる場合があります。



理振品目 原子の構成実験用具

NaRiKa 放射線の性質を調べる実験セット ケース付き

セット内容

- 放射線カウンター
- カウンターキャリア
- 吸収体(遮蔽物)(80×80×1mm) 3種
- 面型実験用線源(80×90×11mm)
- スタンド(20×80×45mm) 2個
- 放射性鉱物
- 遮蔽・距離実験用樹脂シート(最小目盛1cm、300×150×3mm)
- 収納ケース
- 霧箱(コールドプレート式) KK-01(※B10-7765-01のみ)

Cat.No.	型式	価格¥
B10-7765-01	A(霧箱付)	83,000 (91,300)
B10-7765-02	B	60,800 (66,880)

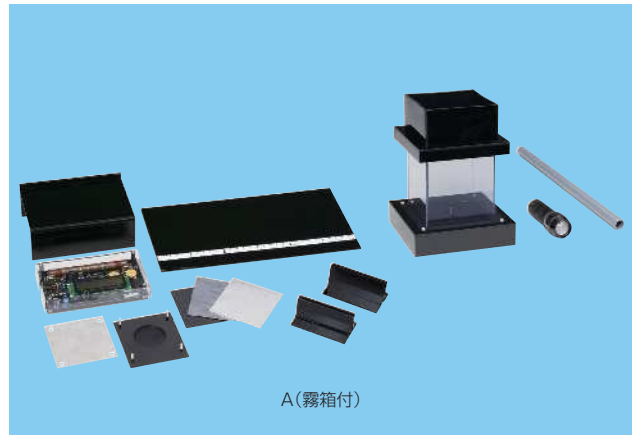

理振品目 原子の構成実験用具

NaRiKa スペクトル管セット

- 各気体のスペクトルを観察できるセットです。
- スペクトル管点灯装置付きのセットもラインナップ。
(※B10-7009-10のみ)

Cat.No.	B10-7009	B10-7009-10
型式	ST-5F	ST-5FT(点灯装置付)
種類	水素、酸素、窒素、アルゴン、ヘリウム 5種各1本	
全長	230mm	
付属品	-	スペクトル管点灯装置 SP-T
価格¥	98,000 (107,800)	126,500 (139,150)

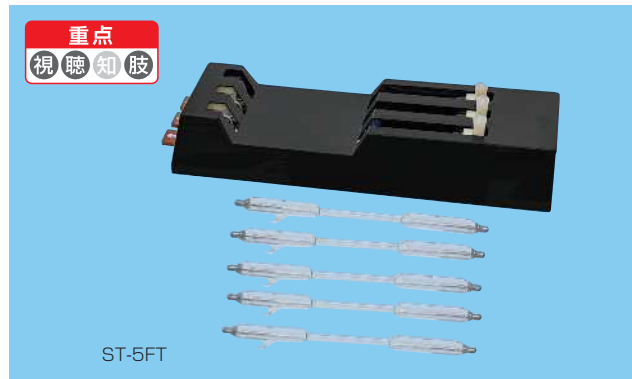

※掲載品の価格は2024年4月現在のものですが、資材の高騰や規格の変更などにより、やむを得ず形状や仕様、価格を変更する場合がございます。予めご了承ください。
※価格表示は、太字が希望小売価格、()内が10%の消費税込みの価格です。

推奨品

小学部

中学部

高等部

重点
視聴知肢



SK-650PHS

理振品目 物質の性質実験用具

卓上型pH計 SK-650PHS

Cat.No.	F35-7062-10
測定範囲	pH2.00~13.00、0.0~50.0°C
分解能	pH0.01、0.1°C
精度	±pH0.03、±0.5°C
校正	1~3点校正
機能	データメモリ機能(最大99データ)
電源	ACアダプタ(付属)
大きさ	215×170×58mm(本体)
付属品	センサアームセット、センサプロブ、電極キャップ、電極保護キャップ、補充内部液
価格¥	95,100 (104,610)

重点
視聴知肢



G-5D

G-10D

G-20D

理振品目 物質の性質実験用具

※F35-3112のみ

オルガノカートリッジ純水器 Gシリーズ(ボンベ型)



Cat.No.	F35-3110	F35-3111	F35-3112
型式	G-5D	G-10D	G-20D
標準流量	30~100L/h	50~200L/h	100~400L/h
純水採水量	約950L	約1,900L	約3,800L
イオン交換樹脂	アンバーライトMB-2 樹脂量5L	アンバーライトMB-2 樹脂量10L	アンバーライトMB-2 樹脂量20L
最高使用圧力	0.343MPa		
付属品	電気伝導率計、単3乾電池2個、取付金具、ホース		
大きさ	φ131×623mm	φ168×757mm	φ212×920mm
質量(運転時)	10kg	18kg	38kg
価格¥	127,000 (139,700)	171,000 (188,100)	279,000 (306,900)

※イオン交換樹脂の交換について:ボンベごとお預かりして、内部の樹脂を有償にて交換いたします。ご依頼は、ナリカの特約店へお願いします。

重点
視聴知肢



Milli-DIキット
卓上スタンド付

理振品目 物質の性質実験用具

カートリッジ型イオン交換水製造ユニット

小型イオン交換樹脂をカートリッジにした純水製造装置。カートリッジはワンタッチで簡単に交換できるので、メンテナンスに手間がかかりません。

Cat.No.	F35-3125-01	F35-3125-02
品名	Milli-DIキット 卓上スタンド付	Milli-DIキット 卓上スタンド無
イオン交換水	流速0.5~0.7L/分、 水質<1μS/cm(25°Cの温度補償あり)	
供給水圧	0.1~0.3MPa	
流速	>50L/時	
電源	006P型積層電池(モニタ用付属)	
大きさ・質量	270×250×480mm (カートリッジ除く)、7.2kg	270×170×270mm (カートリッジ除く)、5.4kg
価格¥	279,000 (306,900)	219,000 (240,900)

重点
視聴知肢



SC-DB(ジュワーびん付)

理振品目 物質の性質実験用具

NaRiKa 超伝導物質実験セット SC-DB(ジュワーびん付)



液体窒素を使用して「マイスナー」効果の実験や永久的に電流が流れていることを確認する実験ができます。

セット内容

- 超伝導物質 (イットリウム・バリウム・銅の酸化物(YBa₂Cu₃O_n)、φ20×5mm)
- ネオジム磁石(φ12.5×1.5mm)
- 油入方位磁針
- 希土類磁石(φ3×3mm)
- ジュワーびんDB-200(2L)
- 実験用容器 2個
- 専用ピンセット
- 収納ケース

Cat.No.	価格¥
P70-3810-10	47,000 (51,700)

※本製品の販売は「毒物劇物一般販売登録票」をお持ちの特約店のみとさせていただきます。
※実験には別途液体窒素をご用意ください。

※掲載品の価格は2024年4月現在のものですが、資材の高騰や規格の変更などにより、やむを得ず形状や仕様、価格を変更する場合もございます。予めご了承ください。
※価格表示は、太字が希望小売価格、()内が10%の消費税込みの価格です。

理振品目 物質の性質実験用具

電気泳動装置 ミュービッド-exU

サブマリン型電気泳動装置の多機能モデル

- マルチピペット&多検体対応
- UV透過泳動槽
- 7種類の出力電圧バリエーション
- タイマー内蔵

Cat.No.	G40-2746
ゲル作製枚数	1枚(Lサイズ)、2枚(Sサイズ)
ゲルサイズ	130×122mm(Lサイズ)、130×60mm(Sサイズ)
ウェル数(ウェル幅)	上13(各6mm)、下26(各2mm)
バッファ容量	300~350mL
多検体対応	最大96検体
出力電圧	18/25/35/50/70/100/135V
大きさ	260×170×62mm
電源	AC100V
付属品	コーム4個、ゲルメーカースタンド、ゲルトレイ(L)1個、ゲルトレイ(S)2個
価格¥	65,000 (71,500)

重点
視聴知肢



ミュービッド-exU

推奨品

小学部

中学部

高等部

理振品目 物質分析の実験用具

液体クロマトグラフ

コンパクトで簡単操作、教育用のHPLC

短時間に多項目が一度に測れる、教育用・簡易的な液体クロマトグラフィーのセットです。仕組みも見えるスケルトンタイプ。簡単操作、5分程度で分析結果が得られます。お茶などの飲み物を栄養表示と照らし合わせて分析・確認したり、肉魚の鮮度や旨味の指標と言われる熟成具合を調査するなど、探究学習などの入門機としても最適です。

実験例

- お茶のカフェイン・ビタミンC・カテキン分析
- 肉のイノシン酸分析
- 河川水や飲料水のイオン分析

※飲み物、肉魚以外の項目の計測に関しては、お問い合わせください。

Cat.No.	F35-2230	F35-2231
型式	飲み物分析セット HPLC-D	肉魚分析セット HPLC-P
測定圧力	2MPa以下	
サンプル注入量	2.7μL	
外部入出力	USB Type-B USB接続されたPCにCSVファイルでのデータ出力可能	
電源	ACアダプタ(付属)	
大きさ・質量	80×200×275mm、2.2kg	
分析パック	飲み物分析パック 3C(標準物質セット、キャリアセット、カラムセット)	肉魚分析パック 3C(標準物質セット、キャリアセット、カラムセット)
付属品	消耗品パック(フィルタ、針、シリジ)、他	
価格¥	980,000 (1,078,000)	1,040,000 (1,144,000)

重点
視聴知肢



GeneAtlas 482

理振品目 物質分析の実験用具

サーマルサイクラー GeneAtlas 482

少量サンプルを使用する実験に最適な、0.2mL固定ブロックタイプで、プログラムテンプとコンスタントテンプの2モードから選択可能です。加温ブロックカバーでブロック内の温度を均一化できます。バックアップ機能が付いているので停電時にも安心です。

Cat.No.	G40-2631
温度制御範囲	4.0~99.9°C、室温25°C、精度±0.1°C
サンプル数	0.2mL×48本(8×6)
大きさ	212×370×200mm
価格¥	425,000 (467,500)

※掲載品の価格は2024年4月現在のものですが、資材の高騰や規格の変更などにより、やむを得ず形状や仕様、価格を変更する場合がございます。予めご了承ください。

※価格表示は、太字が希望小売価格、()内が10%の消費税込みの価格です。

推奨品

小学部

中学部

高等部

重点
視聴知肢



NC2

理振品目 顕微鏡

NaRiKa デジタル生物顕微鏡 ナリカム NaRiCam NC2

Cat.No.		D20-3040
顕	ベース機種	生物顕微鏡ネクロスII NCM-600
	総合倍率	40×~600×
微	接眼レンズ(防カビ加工済)	WF10×(視野数20)、WF15×(視野数13)
	対物レンズ(防カビ加工済)	NPL4×、NPL10×、NPL S40×
	鏡筒形式	単眼45°傾斜鏡筒(JIS)、360°回転式、鏡筒長160mm
鏡	コンデンサ・絞り	アッペコンデンサ(N.A.1.25)、虹彩絞り
	焦準装置	ステージ上下動式、1軸粗微動装置、トルク調節機能、標本破損防止装置
カ	照明装置	調光装置付き高輝度白色LED光源(充電式・急速充電可能)、充電ランプ付き
	撮像素子	CMOS
メ	有効画素数	約500万画素
	出力	USB1.0/2.0、HDMI
対	対応OS	Windows8以降
便	便利機能	暗視野観察ユニット、ナンバリングスペース
付	付属品	接眼レンズ保護キャップ、校正用スライドガラス、ダストカバー、ソフトウェア(USB/Windows版)、ACアダプタ、USBケーブル、HDMIケーブル(2m)
価格¥		152,000(167,200)

重点
視聴知肢



(Wi-Fi)NC2A

理振品目 顕微鏡

NaRiKa デジタル生物顕微鏡 ナリカム NaRiCam (Wi-Fi) NC2A

Cat.No.		D20-3042
顕	ベース機種	生物顕微鏡ネクロスII NCM-600
	総合倍率	40×~600×
微	接眼レンズ(防カビ加工済)	WF10×(視野数20)、WF15×(視野数13)
	対物レンズ(防カビ加工済)	NPL4×、NPL10×、NPL S40×
	鏡筒形式	単眼45°傾斜鏡筒(JIS)、360°回転式、鏡筒長160mm
鏡	コンデンサ・絞り	アッペコンデンサ(N.A.1.25)、虹彩絞り
	焦準装置	ステージ上下動式、1軸粗微動装置、トルク調節機能、標本破損防止装置
カ	照明装置	調光装置付き高輝度白色LED光源(充電式・急速充電可能)、充電ランプ付き
	撮像素子	CMOS
メ	有効画素数	約500万画素
	出力	Wi-Fi ※液晶モニター6台同時接続可能
対	対応OS	Windows8以降、Android、iOS、ChromeOS
便	便利機能	暗視野観察ユニット、ナンバリングスペース
付	付属品	接眼レンズ保護キャップ、校正用スライドガラス、ダストカバー、ソフトウェア(USB/Windows版)、ACアダプタ
価格¥		140,000(154,000)

重点
視聴知肢



MOVIE



▲単眼タイプ

▲双眼タイプ

理振品目 顕微鏡

NaRiKa 生物顕微鏡 ネクロスIIシリーズ

明視野・暗視野照明を標準搭載

Cat.No.	D21-4219	D21-4220	D21-4221	D21-4222
型式	NCM-600	NCM-900	NCB-600	NCB-900
鏡筒形式	単眼45°傾斜鏡筒(JIS)、360°回転式、鏡筒長160mm		双眼30°傾斜鏡筒(JIS)、360°回転式、鏡筒長160mm	
総合倍率	40×~600×	40×~900×	40×~600×	40×~900×
接眼レンズ(防カビ加工済)	WF10×(視野数20)、WF15×(視野数13)		WF10×(視野数18)2個、WF15×(視野数13)2個	
対物レンズ(防カビ加工済)	NPL4×、NPL10×、NPL S40×	NPL4×、NPL10×、NPL S40×、NPL S60×	NPL4×、NPL10×、NPL S40×	NPL4×、NPL10×、NPL S40×、NPL S60×
レボルバ	4個用、ターレットレボルバ(突起付き滑り止めゴム装備)			
コンデンサ・絞り	アッペコンデンサ(N.A.1.25)、虹彩絞り			
焦準装置	ステージ上下動式、1軸粗微動装置、トルク調節機能、標本破損防止装置			
ステージ	2枚プレート方式メカニカルステージ			
照明装置	調光装置付き高輝度白色LED光源(充電式・急速充電可能)、充電ランプ付き			
便利機能	電池残量表示、消し忘れ防止用ランプ、サービスコンセント(AC100V)、ナンバリングスペース、暗視野観察ユニット			
大きさ・質量	175×210×360mm、3.9kg		175×210×360mm、4.5kg	
付属品	暗視野ユニット用リング、接眼レンズ固定ねじ用金具、ステージ上下リミット用金具、ACコード(メガネ型)、ダストカバー			
価格¥	93,000(102,300)	108,000(118,800)	128,000(140,800)	143,000(157,300)

※ 掲載品の価格は2024年4月現在のものですが、資材の高騰や規格の変更などにより、やむを得ず形状や仕様、価格を変更する場合もございます。予めご了承ください。
 ※ 価格表示は、太字が希望小売価格、()内が10%の消費税込みの価格です。

理振品目 顕微鏡

NaRiKa 双眼実体顕微鏡 ソレオ SR-40

産業財産権

落射/透過照明に加え、フレキシブル落射照明も装備。立体感のある観察像を実現したナリカオリジナルの双眼実体顕微鏡です。Mステージ、イーザーフォーカシング機能、ステージボックスなど、こだわりの便利機能も満載です。

Cat.No.	D21-5180
総合倍率	20×、40×
接眼レンズ	WF10×(視野数20)2個、 ハイアイポイント 、レンズ径25mm
対物レンズ	2×、4×
鏡筒形式	45°傾斜鏡筒、360°回転式、眼幅調節、視度調節可能
倍率変換	ターレット変倍式
焦準装置	鏡筒上下動式
ステージ	Mステージ 、アクリル板(片面白/片面黒)、ガラス板(スリガラス)
照明装置	白色LED光源(落射/ フレキシブル落射 /透過、充電式) ※3種の照明は同時点灯可能
便利機能	イーザーフォーカシング機能 、 イーザーキリング機能 、 ステージボックス 、 消し忘れ防止メインスイッチ
大きさ・質量	150×250×300mm、3.4kg
付属品	ACアダプタ、目当てゴム2個、ダストカバー、六角レンチ
価格¥	62,000 (68,200)

理振品目 顕微鏡

NaRiKa デジタル双眼実体顕微鏡 TRS-SRO

Cat.No.	D20-3039	
顕微鏡	ベース機種	双眼実体顕微鏡ソレオ SR-40
	総合倍率	20×、40×
	接眼レンズ	WF10×(視野数20)2個、 ハイアイポイント 、レンズ径25mm
	対物レンズ	2×、4×
	鏡筒形式	双眼45°傾斜鏡筒、360°回転式、眼幅調節、視度調節可能
	焦準装置	鏡筒上下動式
カメラ (TouchSee)	撮像素子	CMOS
	有効画素数	200万画素
	出力	USB2.0
付属品	リレーレンズ Y-RL、双眼実体顕微鏡用アダプタ2種、顕微鏡接眼レンズアダプタ、USBケーブル(1.5m)、ACアダプタ、目当てゴム2個、ダストカバー、六角レンチ	
価格¥	87,500 (96,250)	

理振品目 顕微鏡

偏光顕微鏡 (鉱物顕微鏡) MT-90

シンプルな構造で偏光観察の入門に最適な顕微鏡。アナライザとポラライザはシンプルかつ簡単操作を追求。偏光顕微鏡による鉱物鑑定表で、同定がスムーズ。

Cat.No.	D23-6322
総合倍率	40×~400×
接眼レンズ	WF10×(視野数18、十字線入り)
対物レンズ	セミプランアクロマート 4×、10×、S40×
鏡筒形式	単眼、45°傾斜鏡筒、360°回転式
偏光装置	アナライザ(スライド式)、ポラライザ(はねのけ式・360°回転可)
レボルバ	4個用
コンデンサ・絞り	アッペコンデンサ(N.A.1.25)、虹彩絞り
焦準装置	ステージ上下動式、1軸粗微動装置、標本破損防止装置
ステージ	回転メタルステージ、芯出し調整機能付き
照明装置	白色LED光源
大きさ・質量	180×290×360mm、3.7kg
付属品	偏光顕微鏡による鉱物鑑定表、ACアダプタ、ダストカバー
価格¥	147,200 (161,920)

重点
視聴知肢



MOVIE



SR-40

重点
視聴知肢



TRS-SRO

重点
視聴知肢



MT-90

※ 掲載品の価格は2024年4月現在のものですが、資材の高騰や規格の変更などにより、やむを得ず形状や仕様、価格を変更する場合がございます。予めご了承ください。
※ 価格表示は、太字が希望小売価格、()内が10%の消費税込みの価格です。

推奨品

小学部

中学部

高等部

重点
視聴知肢



Edge HDMI

理振品目 顕微鏡

デジタル顕微鏡カメラ ディノライト Edge HDMI

ハンディタイプのデジタル顕微鏡カメラです。観察物にカメラを近づけ、ダイヤルを回すだけでピント・倍率が調節できます。

Cat.No.	D20-2890-04
有効画素数	約92万画素
倍率	20×~220×
映像出力	HDMI/DVI*
照明装置	高輝度白色LED(8灯)
電源	ACアダプタ(付属)
大きさ	φ32×104mm(本体)、1,800mm(ケーブル長)
付属品	先端部アタッチメント6種、HDMIケーブル、DVIケーブル、ソフトケース、ストラップ
価格¥	88,910 (97,801)

*DVI接続は、一部のモニターで互換性がない場合があります。

理振品目 顕微鏡

NaRiKa 顕微鏡撮影システム

アダプタは接眼レンズ付き。鏡筒にさしこむだけで取付けが簡単!

人気のナリカオリジナル生物顕微鏡に高画質1,600万画素の顕微鏡撮影システムを装備。観察画像の美しさをそのまま撮影できます。

重点
視聴知肢



アトマIIセット

約1600
万画素



ウィングブルーセット

約1600
万画素



ネクロスIIセット

約1600
万画素

Cat.No.	D20-2886-04	D20-2886-02	D20-2886-05
型式	アトマIIセット	ウィングブルーセット	ネクロスIIセット
■生物顕微鏡			
機種	アトマII A2-400MLED	ウィングブルー WB600-S	ネクロスII NCM-600
総合倍率	40×~400×	40×~600×	
ステージ	Mステージ(イージホルダー搭載)	簡易メカニカルステージ付き角形ステージ	2枚プレート方式メカニカルステージ
照明装置	調光装置付き高輝度白色LED光源(充電式・急速充電可能)、充電ランプ付き		
■顕微鏡撮影システム(デジタルカメラ+接眼レンズ付きカメラアダプタ)			
撮影素子	CMOS		
有効画素数	約1,600万画素		
カメラの特長	デジタル顕微鏡モード、防水機能(水深14mで撮影可能)、フルHD動画撮影可能(HDMI出力端子付き)、ズームは最大約36倍		
記録媒体	内蔵メモリ68MB、SD/SDHC/SDXCメモリーカード		
付属品	HDMIケーブル(5m)		
価格¥	118,000 (129,800)	141,000 (155,100)	161,000 (177,100)

*カメラの形状・仕様が変更になる場合があります。

*プレパラートは付属しません。

*写真はイメージです。

重点
視聴知肢



NY-1S

〈使用例〉



理振品目 顕微鏡

顕微鏡撮影用カメラアダプタ NY-1S

このアダプタと一眼レフデジタルカメラ用Tリングの併用で、顕微鏡のCマウント・JIS規格の鏡筒・双眼実体顕微鏡の鏡筒(φ30mm)に取付けて観察物を撮影することができます。

セット内容

●カメラアダプタ ●スーパースリーブ ●Cマウント接続用スリーブ

*Tリングはお持ちのカメラの機種に合うものを一緒にお求めください。

Cat.No.	価格¥
D25-8302	90,000 (99,000)

*掲載品の価格は2024年4月現在のものですが、資材の高騰や規格の変更などにより、やむを得ず形状や仕様、価格を変更する場合もございます。予めご了承ください。

*価格表示は、太字が希望小売価格、()内が10%の消費税込みの価格です。

理振品目 生物培養用具

無菌箱 AS-600S

殺菌灯、蛍光灯を装備しており、明るくて清潔なスペースを確保できます。

Cat.No.	G40-2602
殺菌灯	15W1本(平均殺菌時間:4,000時間)
蛍光灯	10W1本
大きさ	600×500×520mm(突起部含まず)
材質	ステンレス(本体)、ポリカーボネート(正面・側面の窓)
付属品	ゴム手袋(左右1組)
価格¥	105,000(115,500)



AS-600S

推奨品

小学部

中学部

高等部

理振品目 生物培養用具

Shaking Water Bath

振とう恒温水そう SB-13TR

- 試験管、フラスコ等を保持する振とうラックは二重スプリング方式です。
- 2つの独立した回路からなるダブルロック機構の採用で高い安全性を有しています。
- マイコン式PID制御が高精度な温度コントロールを実現します。

Cat.No.	G40-2691
温度範囲	室温+5~80℃
振とう数	20~160rpm(無段変速)、振幅30mm
温度調節	マイコン式PID制御
攪拌方式	噴流攪拌式
ヒーター容量	1kW
安全装置	異常過熱防止装置、フロート式空焚き防止
材質	SUS304(槽)
電源	AC100V
大きさ・質量	325×455×285mm、21kg(槽)
付属品	振とうラック(架数:φ10mm試験管120本)、PP製水槽(内寸194×336×156mm)
価格¥	234,000(257,400)



重点
視聴知肢

※試験管、フラスコは付属しません。

SB-13TR

理振品目 生物培養用具

Aseptic case

クリーンベンチ (卓上型)



HEPAフィルターを通して風を送ることで無塵庫を作る装置です。コンパクトな卓上型で、作業域を常に陽圧に保持し、汚染空気の流入をシャットアウトします。蛍光灯、殺菌灯、ガスコックが付いています。VET型はガスホース取入れ開口付きです。

※送料・荷造費別途見積



重点
視聴知肢

VET-850G

Cat.No.	G40-2610	G40-2611
型式	VST-701	VET-850G
性能	垂直気流	
清浄度	ISO Class5	
風速	0.3m/s以上	
扉	スライド式	はね上げ式
フィルター	メイン:HEPAフィルター集塵効率(PAO粒子0.3μm)99.99%以上、 プレ:ナイロン不織布	メイン:HEPAフィルター集塵効率(PAO粒子0.3μm)99.97%以上、 プレ:ナイロン不織布
殺菌灯/照明灯	15W1灯/15W1灯	
作業台面	ステンレスSUS304	
大きさ・質量	745×585×865mm、56kg	860×480×818mm、50kg
電源	AC100V	
付属品	予備プレフィルター	
価格¥	440,000(484,000)	250,000(275,000)

※掲載品の価格は2024年4月現在のものですが、資材の高騰や規格の変更などにより、やむを得ず形状や仕様、価格を変更する場合がございます。予めご了承ください。

※価格表示は、太字が希望小売価格、()内が10%の消費税込みの価格です。

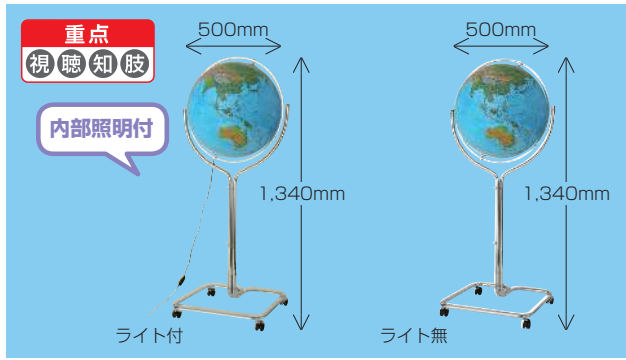

理振品目 地球の学習用具

大型地球儀 ジーオ50



Cat.No.	H45-1091	H45-1091-01
型 式	ライト付	ライト無
球 体	φ500mm、プラスチック製	
台 座	金属パイプフレーム製、キャスター付き	
縮 尺	2,500万分の1	
特 長・機 能	地勢地図、全回転式、日本語表記、全高1,340mm、全体の質量7kg	
価格¥	105,000 (115,500)	98,000 (107,800)



理振品目 地球の学習用具

Plate Tectonics Model

プレートテクトニクス模型

日本とアメリカ間の海底と断面を模型で表現したものです。地球の地殻がマントル対流によって動いていること(プレートテクトニクス理論)や海嶺にできるトランスフォーム断層、ホットスポットにできたハワイ諸島、また日本ではなぜ地震が多いかなどの説明ができます。

Cat.No.	M60-2070
材 質	プラスチック(本体)、木(台)
大 き さ	630×300×100mm
価格¥	65,000 (71,500)



理振品目 地球の学習用具

NaRiKa 液状化実験装置

地震発生装置「じしん君 mini」を用いて地震発生時に見られる液状化現象を再現・観察するセットです。振幅、周波数を別々に設定できるので、条件を細かく設定し、液状化によって見られるさまざまな現象をシミュレーションすることができます。

セット内容

- 地震発生装置「じしん君 mini」
- 液状化実験ユニット(実験用砂、サンプルケース、アルミブロック、木ブロック、滑り止めシート、ミニシャベル)

Cat.No.	K50-1208
駆 動 部	DCサーボ型アクチュエーター
振 動 モード	横水平振動(擬似正弦波)
振 幅	約1.5~50mm
周 波 数	0.1~12Hz
電 源	単3乾電池4個(別売)、ACアダプタ(付属)
付 属 品	建物模型(アクリル製、7階建)
価格¥	65,000 (71,500)

※ロットにより形状や色が変わる場合があります。



理振品目 天体観測・学習用具

天体投影機 (ワタナベ式) WPS-2A



- 地球上の緯度と見える星座の関係がわかります。
- 1等星、2等星、3等星の明るさの差がはっきりしています。
- 球体の天の赤道上に蛍光シールを貼ることで(ピンポイントに見たい時間の夜空の設置が容易になります。
- 月の位相と太陽との位置関係が正確にわかります。
- 月・太陽投影機がコンパクトにまとまり、操作が簡単です。

Cat.No.	H45-1627
星 の 数	約500個
回 転 方 式	電動
大 き さ・質 量	510(全幅)×530(座高)×直径320mm、6kg
付 属 品	月・太陽投影器、惑星投影装置2個、天の川投影装置、子午線投影装置、ポインター、星座絵投影器、ドーム(2m)、星座説明CD
価格¥	285,000 (313,500)

※掲載品の価格は2024年4月現在のものですが、資材の高騰や規格の変更などにより、やむを得ず形状や仕様、価格を変更する場合がございます。予めご了承ください。
 ※価格表示は、太字が希望小売価格、()内が10%の消費税込みの価格です。

理振品目 天体望遠鏡

NaRiKa 天体望遠鏡 ポルタII



Cat.No.	D29-9978-01	D29-9978-21
型式	A80MfN	A80Mf-SLAN
鏡筒形式	屈折式	
対物レンズ(主鏡)有効径	80mm/アクロマート・マルチコーティング	
焦点距離(口径比F)	910mm(F11.4)	
集光力(対肉眼)	131×	
分解能(極限等級)	1.45″(11.3等)	
架台タイプ	ポルタII経緯台	
ファインダー	6倍30mm、実視界7°	
太陽投影板	—	○(Aセット付属)
接眼レンズ(31.7mm径)	PL20mm(46倍、実視界64分)、PL6.3mm(144倍、実視界22分)	
付属品	正立天頂プリズム31.7mm、星座早見盤、星座ガイドブック、アルミ製三脚、天体観測ソフト	
質量	9.0kg	
価格¥	70,000(77,000)	85,000(93,500)



重点
視聴知肢



ポルタII A80MfN

推奨品

小学部

中学部

理振品目 天体望遠鏡

NaRiKa 天体望遠鏡 モバイルポルタ A70LfN



Cat.No.	D29-9927-03
鏡筒形式	屈折式
対物レンズ(主鏡)有効径	70mm/アクロマート・マルチコーティング
焦点距離(口径比F)	900mm(F12.9)
集光力(対肉眼)	100×
分解能(極限等級)	1.66″(11.0等)
架台タイプ	モバイルポルタ経緯台
ファインダー	6倍24mm、実視界5°
接眼レンズ(31.7mm径)	PL20mm(45倍、実視界65分)、PL6.3mm(143倍、実視界22分)
付属品	正立天頂プリズム31.7mm、星空ガイドブック、星座早見盤、天体観測ソフト
質量	4.9kg
価格¥	42,000(46,200)



重点
視聴知肢

モバイルポルタ A70LfN

高等部

理振品目 天体望遠鏡

NaRiKa スマート天体望遠鏡 eVscope2 ケース付き

タブレット連動のスマート天体望遠鏡

これまでぼんやりとしか見ることができなかった無数の星を、光の蓄積技術によってはっきりと細部まで色鮮やかに観察できます。アプリと連動することで天体に詳しい方から初心者まで簡単に使用できます。

Cat.No.	D29-9936
焦点距離	450mm
光学倍率	50倍
デジタル倍率	最大400倍(最大150倍を推奨)
分解能(極限等級)	中等条件の夜空・1分で16等級、好条件の夜空・数分で17.7等級
分離角	1.33秒角
反射鏡直径	114mm
架台タイプ	電動経緯台
センサモデル	IMX347
内部ストレージ	64GB
質量	9kg(三脚含む)
付属品	三脚、操作用モニター(専用アプリ*1インストール済)、USBケーブル、専用バッグ
価格¥	750,000(825,000)

*1 専用アプリ対応OS: Android 6.0以降、iOS、iPadOS 12.0以降(GPS、Wi-Fi機能搭載)
*操作モニターの仕様・機種は変更になる場合があります。



重点
視聴知肢

eVscope 2

※ 掲載品の価格は2024年4月現在のものですが、資材の高騰や規格の変更などにより、やむを得ず形状や仕様、価格を変更する場合がございます。予めご了承ください。
※ 価格表示は、太字が希望小売価格、()内が10%の消費税込みの価格です。

推奨品

小学部

中学部

高等部



750S (取付工事費、荷造費別途)

理振品目 気象観測用具

NaRiKa 百葉箱フルセット



百葉箱と百葉箱に必要な計測機器をセットにしました。
百葉箱の新規購入・買い替えならこのセットをご検討ください。

Cat.No.	J46-1014	J46-1014-01	J46-1012	J46-1012-01
型 式	515S	515B	750S	750B
百 葉 箱	J46-1017-02 9号型S (単葉、片開き扉)		J46-1005 ST-K (複葉、両開き扉)	
記 録 温 度 計	○	—	○	—
アネロイド気圧計	○	○	○	○
温 度 計	○	○	○	○
乾 湿 計	○	○	○	○
価 格 ¥	329,500 (362,450)	263,300 (289,630)	404,500 (444,950)	338,300 (372,130)

重点
視聴知肢

ペン記録用紙
付きですぐに
使えます!

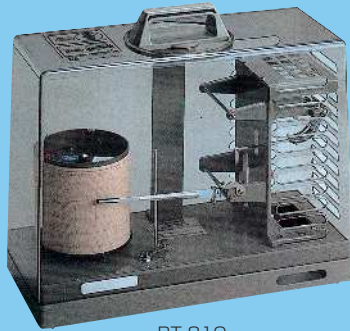

RT-81Q

理振品目 気象観測用具

Recording Thermograph

シグマII型温度記録計 RT-81Q

温度の変化を連続的に記録する装置です。

Cat.No.	J46-1756
記録モード(時計)	1日・7日・32日(切替式)
測 定 範 囲	-15~+40°C
精 度	±1°C(10~30°C)、その他は±2°C
電 源	単2乾電池2個(付属)
大 き さ ・ 質 量	336×148×295mm、2.9kg(電池含まず)
付 属 品	記録用紙(7日巻)55枚、バインダー、カートリッジペン
価 格 ¥	70,000 (77,000)

重点
視聴知肢

RW-H



MOVIE

(実験のようす)

理振品目 地層・堆積実験用具

Stream Table

NaRiKa 流水の働き実験器 RW-H



長さ1.5mの大きな装置を使ってダイナミックに、流水による侵食・運搬・堆積のようすを観察できる装置です。
水の流し方は2通りから選べるので、実験をする環境により屋外・屋内どちらでも実験できます。

Cat.No.	K50-1153
流水台の大きさ	約1,508×335×149mm(本体)
給 水 方 法	水道または下口びん
流 量 の 調 節	水道使用时:蛇口の水量で調節(任意) 下口びん使用时:びんのコックにより調節(最大約1.3L/min)
傾 斜 の 調 節	約3°、約6°に調節可能(木台使用)
付 属 品	ホース2本、木台(傾斜調節用)、フィルターマット、排水用ポンプ(手動式)、広口下口びん3L、ピンチコック2個、水受け
価 格 ¥	48,000 (52,800)

※仕様・形状が変更になる場合があります。

重点
視聴知肢



TLC2020(防水ケース付)

理振品目 実験観察記録用具

定点観測カメラ TLC2020

天体や天気の変化、植物などの自然現象の撮影に便利な定点観測(タイムラプス)カメラ

Cat.No.	E31-7227	E31-7227-20
液 晶 画 面	TFT液晶	
解 像 度	1,080P/720P	
撮 影 モ ー ド	タイムラプス・ステップビデオ・ストップモーション・静止画	
録 画 媒 体	microSDカード(128GBまで対応)	
電 源	単3形乾電池 4個(付属)または USB-C接続による外部電源	
電池寿命(目安)	約92日(アルカリ乾電池を使用し、1時間に1度撮影を行った場合)	
大 き さ	60×71×42mm(乾電池2個使用時)、60×71×47mm(乾電池4個使用時)	
防 水 ケ ー ス (拡張バッテリー付)	—	○
付 属 品	microSDカード(16GB)、SDカードアダプタ、USB-Cケーブル、電池カバー(2個用/4個用)、ミニドライバ	
価 格 ¥	60,656 (66,721)	89,456 (98,401)

※ 掲載品の価格は2024年4月現在のものですが、資材の高騰や規格の変更などにより、やむを得ず形状や仕様、価格を変更する場合がございます。予めご了承ください。

※ 価格表示は、太字が希望小売価格、()内が10%の消費税込みの価格です。

理振品目 保管庫

Reagent Storage Shelved Cabinet

NaRiKa 薬品庫



薬品の収納・保管がしやすいように、いろいろな工夫が施されているナリカオリジナルの薬品庫です。



Cat.No.	T80-3200	T80-3200-10	T80-3200-01	T80-3200-11	T80-3206	T80-3206-10	T80-3206-01	T80-3206-11
型式	RS-300N	RS-300NY	RS-300NK	RS-300NKY	RS-301N	RS-301NY	RS-301NK	RS-301NKY
材質	ステンレスSUS304				スチール(メラミン焼付塗装)			
大きさ	930×500×900mm							
質量	47kg				45kg			
薬品収納数※	薬品整理箱(砂皿兼用)を最大9箱収納可能、500mL試薬びんで108本							
薬品整理箱(砂皿兼用)	RS-5N 6個(付属)				RS-5N 6個(付属)			
薬品管理システムソフト	—	○	—	○	—	○	—	○
その他の付属品	鍵、L字型金具、ラベル4種(「薬品庫」「危険」「医薬用外毒物」「医薬用外劇物」)							
価格¥	260,000 (286,000)	300,000 (330,000)	240,000 (264,000)	280,000 (308,000)	140,000 (154,000)	180,000 (198,000)	125,000 (137,500)	165,000 (181,500)

※上記収納数はあくまで目安です。収納する容器、試薬びんの大きさなどにより収納できる本数は変わります。
※薬品管理システムソフトは返品できません。

理振品目 保管庫

Laboratory Wagon

ハンディーキャリー SUS-2N

Cat.No.	T80-2050
材質	ステンレスSUS304
大きさ・質量	650×440×835mm(本体)、 606×396×20mm(トレー内寸)、8.5kg
耐荷重	約20kg/棚
キャスター	φ65mmゴム製(静電気防止型)、ストッパー2個付き
価格¥	53,300 (58,630)

※要組立品です。



理振品目 保管庫

Microscope Storage Cabinet

顕微鏡保管庫 SCMシリーズ



大きめの顕微鏡もゆったりと収納できる保管庫です。収納する顕微鏡の台数に応じて、2つのサイズからお選びいただけます。

Cat.No.	T80-1127	T80-1126
型式	SCM-S	SCM-L
材質	スチール(本体)、塩化ビニル樹脂(窓部)	
大きさ	900×500×1,800mm(外寸)、 840×480×1,670mm(内寸)	1,200×500×1,800mm(外寸)、 1,140×480×1,670mm(内寸)
質量	45kg	56kg
棚板耐荷重	約50kg/枚	
扉	両開き式	
付属品	棚板3枚(上下可動式)、鍵、L字型金具	
価格¥	139,600 (153,560)	169,800 (186,780)

※T80-1126は棚板耐荷重以内であっても、顕微鏡の置き方によっては棚板がたわむ場合がありますのでご注意ください。



※掲載品の価格は2024年4月現在のものですが、資材の高騰や規格の変更などにより、やむを得ず形状や仕様、価格を変更する場合がございます。予めご了承ください。
※価格表示は、太字が希望小売価格、()内が10%の消費税込みの価格です。

重点
視聴知肢



理振品目 定温器

NaRiKa 冷凍冷蔵庫 (2ドア式)



Cat.No.	F35-4329
容量	約140L
電源	AC100V
大きさ・質量	約500×550×1,250mm、約37kg
付属品	試験管立て、バット、デジタル温度計
価格¥	88,000 (96,800)

※ロットにより、形状・仕様などが変更になる場合があります。

重点
視聴知肢



HR-100N

理振品目 定温器

NaRiKa 冷凍庫 (上開き式) HR-100N



- 長期保存におすすめの直冷式タイプ。
- 急いで冷やしたいときに便利な急冷凍モード搭載。
- 移動に便利なキャスター付き。

Cat.No.	F35-4328
内容積	100L
温度	約-18℃
霜取り	手動
電源	AC100V
大きさ・質量	545×490×870mm、25.5kg
付属品	試験管立て、バット、デジタル温度計、バスケット、キャスター4個
価格¥	73,000 (80,300)

※庫内灯はありません。
※自動霜取りではありませんので、取扱説明書に沿って霜取りを行ってください。



DGK-501C-AN

理振品目 実験支援器具

NaRiKa 乾燥機付器具保管庫 DGK-501C-AN



乾燥機を搭載し、温風で乾燥させながら器具を保管できます。水切りバスケット、網棚がセットになっているので、さまざまな形状の器具に対応しています。

Cat.No.	T80-3406
材質	透明アクリル(窓・側面・背面・天面)、アルミフレーム、アルミ複合板、シルバー(架台)、アクリル白(底面)
温風	連続送風最長6時間(50Hz)/5時間(60Hz)
保護装置	サーモスタットヒーター・モーター用温度ヒューズ(119℃)
電源	AC100V
大きさ・質量	850×525×1,761mm、48kg
キャスター	φ65mmナイロン製、ストッパー付き
付属品	①網棚(スライドレール付き、スチールPEコーティング)各1枚 (A):130マス(メスシリンダー25mL用) (B):56マス(メスシリンダー100mL用) (C):24マス(メスシリンダー500mL用) ②バスケット(レール付き、PP製)深型・浅型各1個 ③水受けバット(レール付き、PP製)2枚
価格¥	290,000 (319,000)

※製品の形状・仕様などが一部変更になる場合があります。

※ 掲載品の価格は2024年4月現在のものですが、資材の高騰や規格の変更などにより、やむを得ず形状や仕様、価格を変更する場合がございます。予めご了承ください。
※ 価格表示は、太字が希望小売価格、()内が10%の消費税込みの価格です。

理振品目 定温器

電気定温水そう TR-1α

DNA抽出実験、制限酵素反応実験におすすめです。

- オン・オフタイマー機能搭載。任意の時間にセットすることにより、設定時間経過後に自動スタート及び自動停止が可能です。
- 安全装置には2つの独立した回路からなるダブルロック機構を採用しており、高い安全性を有しています。
- マイコン式PID制御が高精度な温度コントロールを実現。

Cat.No.	F35-2707
温度範囲	室温+5~80℃(付属水槽使用時はMAX70℃)
温度調節	マイコン式PID制御
攪拌方式	噴流攪拌式
ヒーター容量	1kW
安全装置	異常過熱防止装置、フロート式空焚き防止
電源	AC100V
大きさ	140×150×310mm
付属品	PP製水槽(内寸194×336×156mm)
価格¥	68,000 (74,800)

重点
視聴知肢



TR-1α

推奨品

小学部

中学部

理振品目 定温器

小型低温恒温器 RD-20S2-LM

- 音の静かなペルチェ方式。
- 電子制御とアルミ2面自然対流方式により均一な庫内温度分布。
- 吸気口は着脱可能なフィルター式で掃除が簡単。

Cat.No.	G40-1896-04
庫内温度	約6℃(室温25℃の時)
冷却方式	自然対流方式(2面冷却)
冷却装置	ペルチェ素子モジュール
内容積	20L
電源・消費電力	AC100V、48W
大きさ・質量	(内寸)285×216×324mm、(外寸)365×375×445mm、9kg
付属品	棚板1枚
価格¥	67,200 (73,920)

重点
視聴知肢



RD-20S2-LM

高等部

理振品目 定温器

定温器 P-BOX

小型・軽量でありながら高精度な定温器

小型・軽量でありながら高精度な定温器です。サンプルにやさしい熱伝導式、細菌が付着しにくい内槽(BA仕上げ)採用の安心設計です。また、電源摂取口標準装備で小型機器の併用も可能です。

Cat.No.	G40-1855	G40-1856
型式	縦型	横型
温度範囲	室温+5~45℃	
方式	エアージャケット	
ヒーター容量	130W	
材質	SUS304(内槽)、ABS/AS(外装)	
電源	AC100V	
大きさ	(内寸)220×300×270mm (外寸)309×363×459mm	(内寸)310×300×185mm (外寸)456×363×312mm
質量	5.5kg	4.8kg
付属品	棚板、棒温度計	
価格¥	48,000 (52,800)	48,000 (52,800)

重点
視聴知肢



縦型



横型

※写真中の実験器具(シャーレなど)は付属しません。

※掲載品の価格は2024年4月現在のものですが、資材の高騰や規格の変更などにより、やむを得ず形状や仕様、価格を変更する場合がございます。予めご了承ください。
※価格表示は、太字が希望小売価格、()内が10%の消費税込みの価格です。

重点
視聴知肢



WT-C401

理振品目 洗浄器具

超音波洗浄器 WT-C401

Cat.No.	F35-2559
材 質	SUS304(槽)、ポリプロピレン(本体・ふた・すのこ)
槽 容 量	1.3L
周 波 数	40kHz
出 力	75W
タ イ マ ー	5分/10分
電 源	AC100V
大 き さ ・ 質 量	170×100×80mm(槽内寸)、243×196×184mm(本体)、2.3kg
付 属 品	ピーカーラック、すのこ、ふた
価 格 ¥	60,000 (66,000)

重点
視聴知肢



AU-106CR

理振品目 洗浄器具

超音波ピペット洗浄器 AU-106CR

高出力の超音波と、噴流ノズルからの水道圧の噴流・攪拌作用により、細部に至るまで精密な洗浄とすすぎが行えます。

Cat.No.	F35-2503
材 質	PVCM透明(水槽)、SUS304(外装)
発 振 周 波 数	28kHz
出 力	250W
使 用 水 量	2~5L/min
タ イ マ ー	0~15分
電 源	AC100V
バスケット内寸	φ137×500mm
大 き さ ・ 質 量	295×295×775mm、8.5kg
付 属 品	給水ホース1.5m、排水ホース38cm、サイフォン管、かご受架台、ふた、洗浄かご
価 格 ¥	346,000 (380,600)

重点
視聴知肢



T-MS

理振品目 実験支援器具

小型遠心器 T-MS

Cat.No.	F35-3014-03
口 - タ - A	1.5mL (2mL) マイクロチューブ8本セット可能 回転数:6,000rpm(±20%) 遠心力:1,260~2,840×g(1.5mL)、1,310~2,960×g(2mL)
口 - タ - B	PCR8連チューブ(0.2mL×8本)×2列セット可能 回転数:6,200rpm(±20%) 遠心力:1,200~2,690×g(最大)、810~1,820×g(最小)
タ イ マ ー	6分間(固定)
電 源	ACアダプタ(付属)またはアルカリ単3乾電池4個(別売)
大 き さ	150×163×113mm
付 属 品	マイクロチューブ(1.5mL)10本
価 格 ¥	53,000 (58,300)

重点
視聴知肢



H-19αN

理振品目 実験支援器具

小型卓上遠心器 H-19αN

- 遠心力設定運転が可能
- 遠心状態が一目でわかる回転インジケータ付き
- メモリ機能付き(10メモリ) ■新型スイングローター付き

Cat.No.	F35-3009
回 転 数	4,000rpm
遠 心 加 速 度	2,040×g
最大処理能力	15mL×8本
タ イ マ ー	1~999分/1~999秒/ホールド運転
電 源	AC100V
大 き さ ・ 質 量	364×384×320mm、21.5kg
付 属 品	スイングローター(RF-109K)
価 格 ¥	256,500 (282,150)

※ 掲載品の価格は2024年4月現在のものですが、資材の高騰や規格の変更などにより、やむを得ず形状や仕様、価格を変更する場合もございます。予めご了承ください。
※ 価格表示は、太字が希望小売価格、()内が10%の消費税込みの価格です。

理振品目 実験支援器具

トランスイルミネーター UV-ECX15M

UV放電管タイプのトランスイルミネーターです。光のちらつきを抑えたきれいな撮影ができます。

Cat.No.	G40-2760
波長	312nm(UV放電管、100/70%強度切替)
大きさ	340×280×102mm(本体)、150×150mm(フィルター)
電源	100V、55W
価格¥	140,000 (154,000)

重点
視聴知肢



UV-ECX15M

推奨品

理振品目 実験支援器具

乾熱滅菌器 NDSシリーズ



Cat.No.	G40-1906-01	G40-1906-02
型式	NDS-4201	NDS-520
方式	自然対流方式	
温度調節範囲(精度)	室温+10~300℃(±1℃以下)	
温度制御方式	マイコンPID制御 SSR出力	
内容積	97L	163L
大きさ(内寸)	450×480×450mm	600×544×500mm
大きさ(外寸)	550(565)×593(625)×825(836)mm	700(715)×643(675)×875(886)mm
質量	53kg	58kg
電源	AC100V、11A	AC100V、13A
付属品	棚板2枚 (等分布耐荷重約15kg/枚)	棚板3枚 (等分布耐荷重約15kg/枚)
価格¥	171,000 (188,100)	204,000 (224,400)

重点
視聴知肢



NDS-4201

小学部

中学部

理振品目 実験支援器具

オートクレーブ (高圧蒸気滅菌器) LBSシリーズ



- 空気抜き時間自動設定機能搭載。
- ユーザーメモリー機能搭載で、ルーチンの滅菌作業が簡単。
- 操作パネルは、実施中の工程をリアルタイムで表示。
- ふた断熱カバーを標準装備。安全に作業できます。

Cat.No.	G40-1935	G40-1936
型式	LBS-245	LBS-325
使用温度範囲	105~123℃	105~132℃
缶体寸法・容量	φ248×543mm、22L	φ325×740mm、53L
最高使用圧力	0.147MPa	0.216MPa
電源	AC100V、15A (3極、アース付)	AC100V、20A (電源プラグなし)
大きさ・質量	400×460×920mm、50kg	490×560×1,090mm、80kg
付属品	ステンレスかご1個、 すのこ付きバスケット	ステンレスかご2個、 すのこ付きバスケット
価格¥	530,000 (583,000)	640,000 (704,000)

*電気工事が必要になる場合があります。予め設置場所の電気容量をご確認ください。

重点
視聴知肢



LBS-325

LBS-245

高等部

理振品目 実験支援器具

NaRiKa イージーセンス V-Log4



パソコンに接続しなくても、イージーセンスV-Log本体のみで測定できます。測定したデータをパソコンに取込めば、グラフ表示やデータの解析ができます。

Cat.No.	E31-6996
センサ入力	アナログ入力4個(デジタル入力兼用2個)
測定間隔	最速20μs(50kHz)
分解能	12bit
対応OS	Windows8.1/10/11、MacOS、ChromeOS
電源	充電式電源
大きさ	143×103×45mm
付属品	センサケーブル4本(長・短)各2本、USBケーブル、収納ケース
価格¥	72,000 (79,200)



V-Log4

*掲載品の価格は2024年4月現在のものですが、資材の高騰や規格の変更などにより、やむを得ず形状や仕様、価格を変更する場合がございます。予めご了承ください。
*価格表示は、太字が希望小売価格、()内が10%の消費税込みの価格です。

推奨品

小学部

中学部

高等部

重点
視聴知肢



KM-12F

IM-25M-2

理振品目 実験支援器具

Ice Maker

自動製氷器

Cat.No.	F35-4282	F35-4284
型式	KM-12F	IM-25M-2
製氷能力	約10/12kg/日20℃(室温) 約8/9kg/日30℃(室温)	約24/26kg/日20℃(室温) 約19/22kg/日30℃(室温)
貯氷量	約4kg	約8.5kg
電源	AC100V	
消費電力	175/170W(50/60Hz)	160/180W(50/60Hz)
大きさ・質量	326×413×512mm、22kg	395×450×770mm、34kg
価格¥	280,000 (308,000)	460,000 (506,000)

※搬入及び据付設置工事費は含まれています。ただし、離島への運搬費用は別途となり、離島での据付設置工事は地元の水道業者へ依頼してください。
※製品の形状、仕様等が変更になる場合があります。

重点
視聴知肢



SRS316HA(60Hz用)

理振品目 実験支援器具

Hot Plate Stirrer

ホットプレートスターラー

試薬を加熱しながら攪拌できます。

Cat.No.	F35-2818-01	F35-2818-02
型式	SRS311HA(50Hz用)	SRS316HA(60Hz用)
攪拌容量	50mL~3L	
回転数	200~1,500rpm	
使用温度範囲	50~300℃(室温20℃、無試料時のプレート表面温度)	
温度調節器	サーミスタ式ON-OFF制御	
ヒーター容量	250W	
電源	AC100V	
大きさ	本体:160×203×110mm、プレート:φ150mm	
付属品	PTFE攪拌子1個	
価格¥	59,600 (65,560)	59,600 (65,560)

※ご注文の際は、電源周波数をご確認ください。

重点
視聴知肢



MHB-3

理振品目 人体学習用具

Microphone for Heart Beat

NaRiKa 心音マイク MHB-3

心音を服の上からマイクを押し当てるだけで、クラス全員で聞くことができます。心臓の鼓動音が大きく聞こえる内蔵アンプを搭載。また、心音と同期したパイロットランプにより、心拍数を見て確認することができます。

Cat.No.	C15-8112
スピーカー	出力約1W
電源	ACアダプタ(付属)、単1乾電池6個(別売)
大きさ	245×120×145mm(本体)
価格¥	70,000 (77,000)

重点
視聴知肢

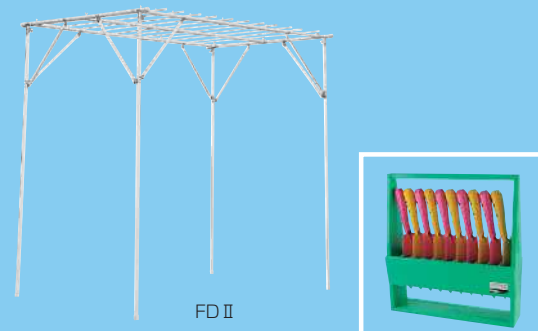

FD II

理振品目 野外観察調査用具

NaRiKa 植物育成棚セット FD II



セット内容

- 植物育成棚(要組立品、大きさ:1,200×1,800×1,800mm)
- 移植ごて(鉄製)10個
- シャベルスタンド

Cat.No.	価格¥
G40-4525	46,000 (50,600)

※移植ごての色・形状は変更になる場合があります。

※掲載品の価格は2024年4月現在のものですが、資材の高騰や規格の変更などにより、やむを得ず形状や仕様、価格を変更する場合がございます。予めご了承ください。
※価格表示は、太字が希望小売価格、()内が10%の消費税込みの価格です。

理振品目 標本

Index Fossils

示準化石標本

ケース付き

地層から発見された化石の中で、特に地層の年代を知る手がかりとなる化石の標本です。教科書に掲載されている化石を中心に構成されています。

Cat.No.	L55-3707	L55-3708
型式	IF-10R	IF-20R
種類	10種	20種
内容	ディアカリメネ(三葉虫)、ビルゴセラス(オウムガイ)、マクロスピリファー、アレトプテリス、オルソスフィンクテス(アンモナイト)、恐竜の骨、ネオヒボリテス、ラムナ(サメ)、ヌムリテス(貨幣石)、メタセコイア	ディアカリメネ(三葉虫)、ビルゴセラス(オウムガイ)、マクロスピリファー、オルソスフィンクテス(アンモナイト)、恐竜の骨、クロソプテリス、ラムナ(サメ)、ヌムリテス(貨幣石)、メタセコイア、ウミユリの柄、ゴニアタイト、恐竜の胃石、モササウルスの歯
箱の大きさ	402×206×60mm	478×327×60mm
小箱の大きさ	75×90×20mm	
価格¥	52,000 (57,200)	93,000 (102,300)

※内容の一部変更になることがあります。
※ケースの形状は変更になる場合があります。

重点
視 聴 知 肢



IF-20R

推奨品

小学部

中学部

高等部

理振品目 物質構造の模型

Cryscube

NaRiKa クリキューブ

立体反転式結晶構造模型

- 立方体を反転して結晶構造の内面を観察します。
- 立方体を四角にまどめたり平らにしたりして、結晶を観察する視野を変化させることができます。

利安義雄先生ご考案

セット内容

- 体心立方格子
- 面心立方格子
- 岩塩型結晶格子
- ダイヤモンド型結晶格子
- プラスチック鏡 2枚

Cat.No.	M60-2656
材質	透明アクリル樹脂(結晶)、塗装発泡スチロール(原子球)
大きさ	72×72×72mm
価格¥	40,000 (44,000)

重点
視 聴 知 肢



体心立方格子

面心立方格子

岩塩型結晶格子

ダイヤモンド型結晶格子

理振品目 物質構造の模型

Molecular Structure Model DNA

分子構造模型 DNA

モリモッド分子模型

カラフルな原子球をボンドでつなげるだけで、簡単に模型が作れます。自分で分子模型を組立てることで、原子の配置や原子間結合の形態を直感的に理解することができます。

Cat.No.	M60-1185
組立時形状	二重らせん(10塩基対)
大きさ(組立時)	φ280×460mm
付属品	スタンド
価格¥	59,000 (64,900)

※要組立品です。

重点
視 聴 知 肢



DNA

(組立時)



理振品目 植物の模型

Stem Structure Model(Monocotyledones)

茎の構造模型 (単子葉植物)

単子葉植物の茎の縦断面と横断面の表皮・維管束・道管・師管などを示した模型です。

Cat.No.	M60-3081
材質	合成樹脂
大きさ	370×270×140mm
その他	木製台付き
価格¥	46,000 (50,600)

重点
視 聴 知 肢

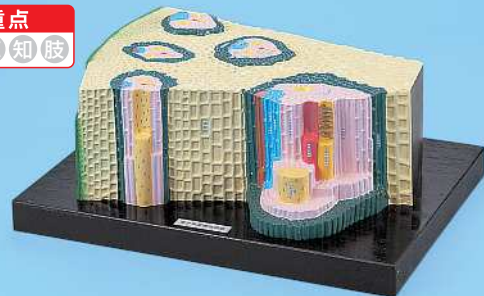

※掲載品の価格は2024年4月現在のものですが、資材の高騰や規格の変更などにより、やむを得ず形状や仕様、価格を変更する場合がございます。予めご了承ください。
※価格表示は、太字が希望小売価格、()内が10%の消費税込みの価格です。

推奨品

小学部

中学部

高等部

重点
視聴知肢



RD-8N

理振品目 植物の模型

Reduction Division Model

植物細胞減数分裂模型 RD-8N

植物細胞の減数分裂(前期、中期、後期、終期)を8段階で示した模型です。

Cat.No.	M60-3020
材 質	プラスチック
大 き さ	570×90×185mm
そ の 他	木製のボードおよび台付き
価格¥	63,000 (69,300)

重点
視聴知肢

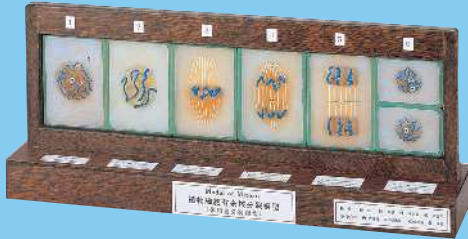

YD-6N

理振品目 植物の模型

Mitotic Cell Division Model

植物細胞有糸核分裂模型 (体細胞分裂模型) YD-6N

植物細胞の体細胞分裂(静止期、前期、後期、終期)を6段階で示した模型です。

Cat.No.	M60-3000
材 質	プラスチック
大 き さ	450×90×190mm
そ の 他	木製のボードおよび台付き
価格¥	56,000 (61,600)

重点
視聴知肢

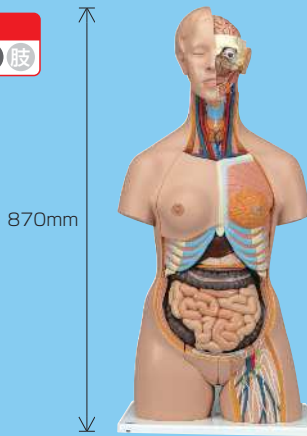

B-30N

理振品目 人体の模型

Human Anatomical Model

人体解剖模型 (トルソ型) B-30N



Cat.No.	M60-4026
性 別	男性、女性兼用型
解 剖 分 解 数	24
材 質	プラスチック
内 容	頭部(3分解)、女性胸部、左右肺(前半分)、胃(2分解)、胆のう付き肝臓、腸(4分解)、右腎臓(前半分)、男性生殖器(4分解)、女性生殖器(3分解)、胎児などの取付けができます。台付き。
大 き さ (全 高)	870mm
価格¥	261,000 (287,100)

重点
視聴知肢

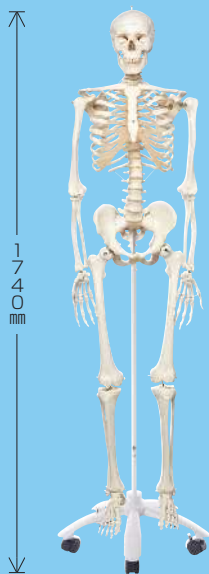

A10

理振品目 人体の模型

Human Skeleton Model

人体骨格模型 A10



頭蓋骨、上肢骨、下肢骨は取外し可能で、各関節が自由に曲がります。実際の骨を忠実に再現しています。

Cat.No.	M60-4070
材 質	プラスチック
大 き さ (全 高)	1,740mm
質 量	9.8kg(台含む)
そ の 他	キャスタースタンド付き
価格¥	69,000 (75,900)

※製品の形状・仕様が一部変更になる場合があります。

※ 掲載品の価格は2024年4月現在のものですが、資材の高騰や規格の変更などにより、やむを得ず形状や仕様、価格を変更する場合もございます。予めご了承ください。

※ 価格表示は、太字が希望小売価格、()内が10%の消費税込みの価格です。

理振品目 人体の模型

Eye Model

目の構造模型

実物比4倍大

水平に横断解剖し、構造を立体的に理解できます。水晶体、硝子体は取外して網膜、脈絡膜を示すことができます。眼筋付き。

Cat.No.	M60-4100
解剖分解数	6
材質	プラスチック
大きさ	210×100×210mm
その他	プラスチック製台付き
価格¥	65,000 (71,500)



推奨品

小学部

理振品目 人体の模型

Ear Model

耳の構造模型 VJ-513N



平衡聴覚器5倍大模型

外耳、中耳、内耳をわかりやすく示してあります。耳小骨、迷路と蝸牛は取外せます。サイズが大きいため、演示に最適です。

Cat.No.	M60-4132
解剖分解数	3
材質	プラスチック
大きさ	250×410×250mm
その他	プラスチック製台付き
価格¥	89,000 (97,900)

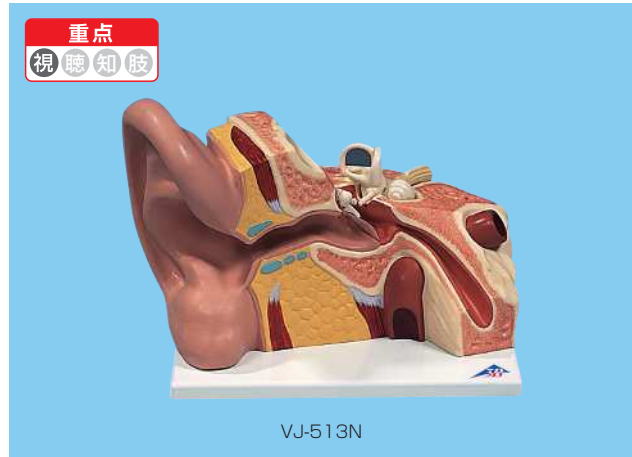

VJ-513N

中学部

理振品目 人体の模型

Heart Model

心臓の構造模型 G12N



心臓2倍大模型

心房壁、前壁は取外せます。

Cat.No.	M60-4257
解剖分解数	4
材質	プラスチック
大きさ	320×180×180mm
その他	プラスチック製台付き
価格¥	89,000 (97,900)



G12N

高等部

理振品目 人体の模型

血液循環模型 G30N



全身の血管系のようすがよくわかるレリーフモデルです。動脈系、静脈系、心臓、肺、肝臓、脾臓、腎臓、骨格の一部が見られます。

Cat.No.	M60-4093
材質	プラスチック
大きさ	300×60×800mm
その他	ベースボード付き
価格¥	75,000 (82,500)



G30N

※ 掲載品の価格は2024年4月現在のものですが、資材の高騰や規格の変更などにより、やむを得ず形状や仕様、価格を変更する場合がございます。予めご了承ください。
※ 価格表示は、太字が希望小売価格、()内が10%の消費税込みの価格です。

重点
視聴知肢



HHJ-15N

理振品目 人体の模型

Cleavage Sequence Model (Human)

ヒトの発生順序模型 HHJ-15N

未受精卵細胞、受精①～④、2細胞期、4細胞期、8細胞期、桑実胚期、(胚盤) 胞胚期、着床、8日胚期、12日胚期、28日胚期、2ヵ月胚(胎児)を15段階で示した模型です。

Cat.No.	M60-4654
材質	プラスチック
大きさ	450×205×280mm
その他	木製台付き
価格¥	69,000 (75,900)

理振品目 人体の模型

古代人頭蓋骨模型



- 化石人類の頭骨模型から人類の進化を学習することができます。
- 台座部分には発掘地域を示した地図が描かれています。

重点
視聴知肢



写真	Cat.No.	型式	種類	材質	大きさ	価格¥
①	M60-4609	VP755N/1	ボイセイ猿人	プラスチック	180×180×225mm	48,700 (53,570)
②	M60-4604	VP750N/1	北京原人		210×145×215mm	48,700 (53,570)
③	M60-4608	VP754N/1	古代型ホモサピエンス		210×155×235mm	48,700 (53,570)
④	M60-4605	VP751N/1	ネアンデルタール人		220×160×225mm	55,000 (60,500)
⑤	M60-4606	VP752N/1	クロマニヨン人		200×150×260mm	48,700 (53,570)

重点
視聴知肢



L-20N

理振品目 人体の模型

Pelvis with Fetus Model

胎内・胎児模型 L-20N



実物大

妊娠9ヵ月の骨盤を正中矢状断した実物大モデルです。内部の胎児を取外して、子宮内の正常な胎児位置(胎位、胎向、胎勢)の学習に最適です。台座上には妊娠3ヵ月目の子宮と胎児のモデルが付いています。

Cat.No.	M60-4652
解剖分解数	3
材質	プラスチック
大きさ	380×250×400mm(実物大)
その他	3ヵ月の子宮・胎児模型付き
価格¥	143,000 (157,300)

重点
視聴知肢



L11/9N

理振品目 人体の模型

ヒトの発生と発育模型 L11/9N



実物大

妊娠中の主要な5段階(妊娠1ヵ月、2ヵ月、3ヵ月、5ヵ月、7ヵ月)を示す、胎児の入った子宮の模型です。

Cat.No.	M60-4651
材質	プラスチック
大きさ	120×120×190mm～150×230×270mm
その他	スタンド、プラスチック製台付き
価格¥	139,000 (152,900)

※ 掲載品の価格は2024年4月現在のものですが、資材の高騰や規格の変更などにより、やむを得ず形状や仕様、価格を変更する場合もございます。予めご了承ください。
 ※ 価格表示は、太字が希望小売価格、()内が10%の消費税込みの価格です。

理振品目 人体の模型

消化器系の構造模型 K21N

鼻、口腔、咽頭、食道、胃腸、肝臓、胆のう、膵臓、脾臓が見られます。十二指腸、盲腸、直腸は開放されており、横行結腸は取外せれます。胃の前半分が付いています。

Cat.No.	M60-4451
解剖分解数	3
材質	プラスチック
大きさ	330×100×810mm
その他	ベースボード付き
価格¥	118,000 (129,800)

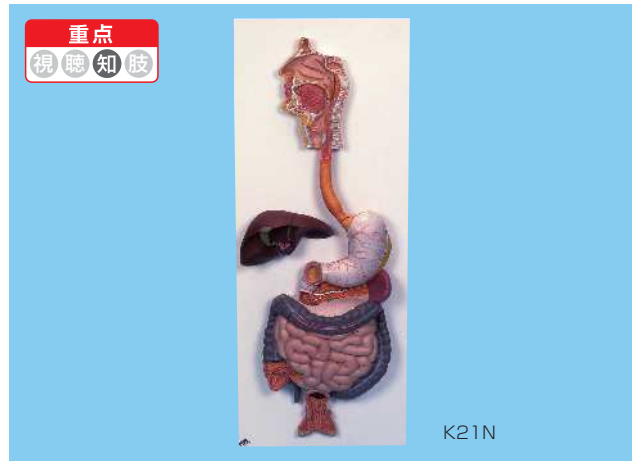

推奨品

小学部

理振品目 地形・地質の模型

地質構造模型 GS-2N

回転式で観察しやすい

地殻の一部にひずみが生じ、その部分に割れ目が生じて断層ができ、さらに地層が力を受けて褶曲や整合・不整合ができることを説明できます。また火山による地層の変化も表現してあります。

Cat.No.	M60-2031
材質	プラスチック(本体)、木(台)
大きさ	φ350×175mm
その他	キャスター3個付き
価格¥	48,000 (52,800)



中学部

理振品目 地形・地質の模型

プレートテクトニクス模型

日本とアメリカ間の海底と断面を模型で表現したものです。地球の地殻がマントル対流によって動いていること(プレートテクトニクス理論)や海嶺にできるトランスフォーム断層、ホットスポットにできたハワイ諸島、また日本ではなぜ地震が多いかなどの説明ができます。

Cat.No.	M60-2070
材質	プラスチック(本体)、木(台)
大きさ	630×300×100mm
価格¥	65,000 (71,500)



高等部

理振品目 地形・地質の模型

火山地形説明模型 VT-3N

富士(コニーデ)、阿蘇(カルデラ)、箱根(トロイデ)の火山地形を模型で表現したものです。

Cat.No.	M60-2210
材質	プラスチック(本体)、木(底面)
大きさ	各350×320×50mm
価格¥	80,000 (88,000)

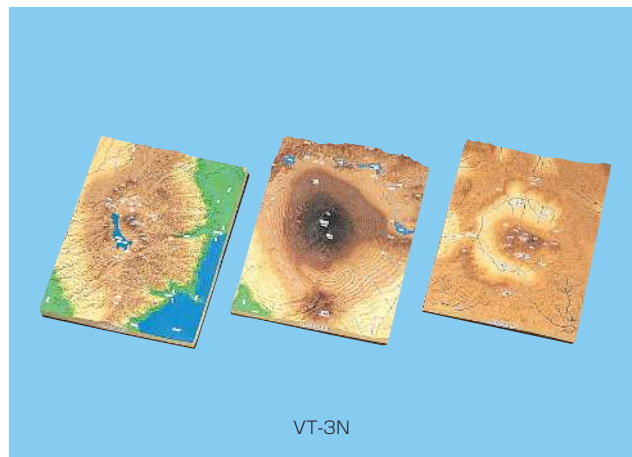

※ 掲載品の価格は2024年4月現在のものですが、資材の高騰や規格の変更などにより、やむを得ず形状や仕様、価格を変更する場合がございます。予めご了承ください。
 ※ 価格表示は、太字が希望小売価格、()内が10%の消費税込みの価格です。

さくいん

あ

アクアリウム	17・33
アクアリウムセット	17・33
圧力がま	77
アトマⅡ(顕微鏡)	7・23
アネロイド気圧計	35
アンプ・スピーカー付き低周波発振器	55

い

イージーセンス	44・77
e/m測定装置(電子の比電荷)	61
移植ごて	17
一眼レフ天体望遠鏡撮影システム	40
インキュベーター	75

う

ウィングブルー(顕微鏡)	38
ウィングブルーⅡ(顕微鏡)	6
ウェーブマシン	53
腕の筋肉構造模型	25・48
雨量計	35
上ざら電子てんびん	50
上皿てんびん	14

え

液化ガス容器	58
液状化実験装置	70
液体クロマトグラフ	65
園芸用具	17
園芸用具セット	17
演示用大型てこ	20
遠心機	76

お

大型地球儀	70
大型透明半球儀	19
O ₂ ・CO ₂ モニタ	21・37
O ₂ モニタ	21
オートクレーブ	77
押花作製キット	42
オシレーター(発振器)	55
オシロスコープ	30・60
オルガノカートリッジ純水器	64
おんさ	30・55
音声付温度計	12・14・27・50
音声付直流電圧計	12・27・51
音声付直流電流計	12・16・27・51
温度計	12・14・27・50
温度計(音声付)	12・14・27・50
温度計(気象)	35・72
温度計(デジタル)	14・15・26
温度計(放射式)	15

か

カートリッジ型イオン交換水製造ユニット	64
カートリッジ純水器	64
ガイガーカウンター	37・63
攪拌機	40
火山地形説明模型	83
ガス検知器	21
ガスレーザー光源装置	56
火成岩標本	45
化石標本	45・46・79

滑走台(力学台車用)	28
カメラ(サーモグラフィ用)	26
カメラ(タイムラプス)	72
カメラアダプタ(顕微鏡撮影用)	68
簡易検流計	15
簡易光学台	29
岩石標本	45
乾燥器	74
乾燥機付器具保管庫	74
乾熱滅菌器	77
ガンマスカウト	37・63

き

気圧計	35
器具保管庫	41・74
気体検知管測定器	21
気体採取器	21
気体の検ちゃん	21
北川式ガス検知器	21
気柱共鳴装置	55
教育用レーザー装置	56
共鳴おんさ	30・55
霧箱	63
記録温度計	35・72
金星の満ち欠け実験器	33
筋肉付腕の骨格模型	25・48
筋肉の構造模型	25・48

く

空中衝突実験器	52
クールインキュベーター	75
茎の構造模型	47・79
クリーンベンチ	69
クリキューブ(結晶模型)	79
クルックス管(熱陰極式)	62
クルックス管(冷陰極式)	32・62
クロス真空計	32
クロマニヨン人の頭蓋骨模型	82

け

血液循環模型	81
血管模型	81
結晶構造模型	79
減数分裂模型(植物)	80
検知器(気体用)	21
検ちゃん(気体測定器)	21・37
弦定常波実験器	53
顕微鏡(鉱物)	67
顕微鏡(実体)	10・23・38・67
顕微鏡(生物)	6・7・23・38・66
顕微鏡(デジタル)	9・39・40・67
顕微鏡撮影システム	68
顕微鏡撮影用カメラアダプタ	68
顕微鏡写真撮影装置	9・68
顕微鏡デジカメ撮影システム	68
顕微鏡テレビ装置	9・39・40・67・68
顕微鏡保管庫	41・73
顕微鏡用デジタル画像システム	68
検流計	15・16・27・51

こ

高圧蒸気滅菌器	77
恒温水そう	75
光学台	29
講義用検流計	16・27・51

光源装置(レーザー).....	29・56
高精度デジタル気圧計.....	35
鉱物顕微鏡.....	67
鉱物標本.....	45
Go Direct(ゴーダイレクト)(ワイヤレスセンサ).....	44
小型遠心機.....	76
小型真空ポンプ.....	43・57
小型低温恒温器.....	75
小型ペルチェ霧箱.....	63
小型誘導コイル.....	31・60
古代人頭骸骨模型.....	82
骨格の構造模型.....	25・48
骨格標本.....	46
ゴム栓穴開け器.....	43
コルクボーラ.....	43

さ

サーベイメーター(放射線測定器).....	37・63
サーマルサイクラー.....	65
サーモグラフィカメラ.....	26
細胞分裂模型.....	80
三球儀.....	33
酸素・二酸化炭素モニタ.....	21・37
酸素モニタ.....	21・37
酸素モニタ(児童用).....	21

し

CSワゴン.....	42
CO ₂ ・O ₂ モニタ.....	21・37
G-fit(ジーフィット)(鉄製スタンド).....	11・24・43
磁化用コイル.....	16・31
自記温度計.....	35・72
示準化石標本.....	45・79
磁束密度計.....	58
実験計測用センサセット.....	44
実験用てこ.....	20
実体顕微鏡.....	10・23・38・67
自動上ざらてんびん.....	14
児童用検流計.....	15
児童用酸素モニタ.....	21
児童用電源装置.....	13・24
シャベル.....	17
斜面.....	28
純水製造装置.....	64
消化器系の構造模型.....	83
照度計.....	37
衝突実験器(空中衝突実験器).....	52
植物育成棚.....	17・78
植物化石標本.....	46
植物細胞減数分裂模型.....	80
植物細胞有糸核分裂模型.....	80
植物標本作製キット.....	42
心音マイク.....	78
真空ポンプ.....	43・57
心臓の構造模型.....	49・81
人体解剖模型.....	25・48・80
人体骨格模型.....	25・48・80
振とう恒温水そう.....	69
振とう水そう.....	69

す

水生生物飼育セット.....	17・33
水そう(アクアリウム).....	17・33
水波投影装置.....	54
水平すたれ式波動実験器.....	53
頭蓋骨模型.....	82

スコープ.....	17
スターラー.....	40・78
スターリングエンジン.....	36・57
スタンド(鉄製スタンド).....	11・24・43
ストロボ装置.....	52
スピーカー・アンプ付き低周波発振器.....	55
スペクトル管.....	63
スペクトル光源装置.....	56
スマート天体望遠鏡.....	71

せ

静電界実験セット.....	59
静電気測定器.....	51
静電高圧ゼネコン.....	59
静電高圧発生装置.....	32・59
生徒用オシロスコープ.....	30
製氷器.....	22・42・78
生物顕微鏡.....	6・7・23・38・66
生物顕微鏡(デジタル).....	8・9・23・39・66
赤外線サーモグラフィ.....	26
赤外線放射温度計.....	15
セキツイ動物骨格標本.....	46
センサ(Go Direct).....	44
線スペクトル光源装置.....	56

そ

騒音計.....	16・30
造岩鉱物標本.....	45
双眼実体顕微鏡.....	10・23・38・67
双眼実体顕微鏡(デジタル).....	9・39・67
ソフト模型.....	25
ソレオ(双眼実体).....	10・23・38・67

た

体細胞分裂模型(植物).....	80
胎児ソフトモデルセット.....	25
台車.....	42・73
台車(力学実験用).....	28・52
堆積岩標本.....	45
胎内・胎児模型.....	82
タイムラプスカメラ.....	72
太陽系モデル実験器.....	33
太陽投影板付き天体望遠鏡.....	34・71
卓上型クリーンベンチ.....	69
卓上型pH計.....	64
種の発芽模型.....	47

ち

地球儀.....	70
地質構造模型.....	83
超音波洗浄器.....	76
超音波ピペット洗浄器.....	76
超伝導物質実験セット.....	64
古代型ホモサピエンスの頭蓋骨模型.....	82
直流安定化電源装置.....	13・24・31・61
直流交流電源装置.....	13・31・61
直流電源装置.....	13・24・31・61
直流電流計.....	15

つ

月・金星の満ち欠け実験器.....	33
月の満ち欠け実験器.....	33

さくいん

て

DNA増幅器	65
DNA分子模型	79
定温器	75
低温恒温器	75
定温水そう	75
低周波発振器	55
定常波実験セット	53
定点観測カメラ	72
ディノライト(顕微鏡テレビ装置)	68
データロガー各種	44・77
てこ実験器	20
てこ実験器(大型)	20
てこ・振り子実験セット	20
デジカメ(顕微鏡用)	68
デジカメ顕微鏡写真撮影装置	68
デジタルO ₂ ・CO ₂ モニタ	21・37
デジタルO ₂ モニタ	21
デジタルオシロスコープ	30・60
デジタル温度計	14・15・26
デジタルカメラ(顕微鏡用)	68
デジタルカメラ(タイムラプス)	72
デジタル気圧計	35
デジタル顕微鏡	8・9・23・39・40・66
デジタル顕微鏡カメラ	9・40・68
デジタル酸素モニタ	21
デジタルCO ₂ ・O ₂ モニタ	21・37
デジタル照度計	37
デジタルストロボ装置	52
デジタル生物顕微鏡	8・9・23・39・66
デジタル騒音計	16・30
デジタル双眼実体顕微鏡	9・39・67
デジタルpH計	64
テスラメーター(磁束計)	58
鉄製スタンド	11・24・43
電圧計	12・27・51
電圧計(音声付)	12・27・51
電気泳動装置(バイオ)	65
電気定温水そう	75
電気の利用(プログラミング教材)	18
電源装置	13・24・31・61
電磁現象実験器	61
電子てんびん	14・26・50
電子の比電荷測定装置	61
電磁誘導実験器	61
天体投影機	70
天体望遠鏡	34・71
天体望遠鏡撮影システム	40
電動遠心機	76
てんびん	14
てんびん(デジタル)	14・26・50
電流計	12・15・16・27・51
電流計(音声付)	12・16・27・51

と

等比皿手動はかり	14
動物化石標本	46
動物の頭骨標本	46
透明半球儀	19
トランスイルミネーター(バイオ)	77
取付け型コルクボーラ	43
ToruSee(トルシー)(理科実験観察撮影装置)	9

な

ナトリウム光源装置	56
NaRiCam(ナリカム)(デジタル顕微鏡)	8・39・66

に

2現象オシロスコープ	30・60
二酸化炭素・酸素モニタ	21・37
二酸化炭素モニタ	21・37

ね

ネアンデルタール人の頭蓋骨模型	82
ネクロスⅡ(顕微鏡)	7・38・66
熱陰極式クルックス管	62
熱画像カメラ	26

の

脳の構造模型	49
--------	----

は

排気盤	57
パソコン計測システム	44・77
発芽模型	47
波動実験器	53
葉の断面模型	47
半球儀(透明)	19
ハンデーキャリー	73
パン・デ・グラーフ	32・59

ひ

pH計	64
PCR装置	65
光の屈折・反射実験セット	29
ピクセン天体望遠鏡	34・71
非接触温度計	15
ヒトの発生順序模型	82
ヒトの発生と発育模型	82
ビペット洗浄器	76
百葉箱	19・34・72
百葉箱フルセット	72

ふ

V-Hub(フイハブ)(イージーセンス)	44
V-Log(フイログ)(イージーセンス)	44・77
伏角計	58
伏角・偏角計	58
プランク定数測定器	62
フリーザー(冷凍庫)	74
振り子実験器	20
振り子・てこ実験セット	20
プレートテクトニクス模型	70・83
プログラミング教材	18
プログラミング教材「電気の利用」	18
プログラム温度コントロール装置	65
分光器	56
分子構造模型	79

へ

pH計	64
北京原人の頭蓋骨模型	82
ペルチェ霧箱	63
変圧器	60
偏角計	58
偏光顕微鏡	67

ほ

ボイセイ猿人の頭蓋骨模型	82
望遠鏡	34・71
放射温度計	15
放射線観察・測定実験セット	63
放射線測定器(サーベイメーター)	37・63
放射線の性質を調べる実験セット	63
防水型デジタル温度計	14・15・26
放電管	32
保管庫(器具用)	41
保管庫(顕微鏡用)	41・73
ホットプレートスターラー	78

ま

マイクロビット(プログラミング教材)	18
マグネットスターラー	40・78

み

みえるスイッチ(プログラミング教材)	18
耳の構造模型	49・81
ミューピッド(電気泳動装置)	65

む

無菌箱	69
-----	----

め

滅菌器	77
メトラー 電子てんびん	50
目の構造模型	49・81

も

モーター原理説明器	58
モリモッド分子模型	79
モンキーハンティング	52

や

薬品庫	22・41・73
-----	----------

ゆ

USBカメラ	9
有糸核分裂模型(植物)	80
誘導コイル	31・60

ら

雷神(静電高圧発生装置)	32・59
--------------	-------

り

理科実験観察撮影装置	9
力学滑走台セット	52
力学システム(Go Direct)	44
力学台車	28・52
力学台車滑走台セット	52
力学台車用滑走台	28・52
力学的エネルギー実験器	36
力学的エネルギー保存の法則実験器	36
立体反転式結晶構造模型	79
流水の働き実験器	72

る

ルクス計	37
------	----

れ

冷陰極式クルックス管	32・62
冷蔵庫	22・42・74
冷凍庫	74
冷凍冷蔵庫	22・42・74
レーザー光源装置	29・56

わ

ワイヤレスセンサ(Go Direct)	44
ワゴン	42・73

2024年度

令和6年度 **特別支援学校 小・中・高**

理振カタログ

理科教育振興法による理科教育設備購入計画表

株式会社 **ナリカ**

公益社団法人 日本理科教育振興協会幹事会社
総合理化学機器製造提供会員

本 社

〒101-0021 東京都千代田区外神田5-3-10
TEL: 03-3833-0741 FAX: 03-3833-1725

仙台営業所

〒981-0932 仙台市青葉区木町6-14 サン・レオ102
TEL: 022-272-8188 FAX: 050-3156-7469

大阪営業所

〒531-0076 大阪市北区大淀中1-4-16 永田中津ビル5階
TEL: 06-6451-3986 FAX: 06-6451-3925

福岡営業所

〒812-0014 福岡市博多区比恵町2-7 博多東エースビル7階
TEL: 092-432-6888 FAX: 092-432-7388

YouTube



Facebook



X (旧 Twitter)



気圧・距離・電流などが音声でわかる



POINT ①

直感的な操作

ボタンを押すだけで測定値が聞こえます。

POINT ②

親切設計の専用アプリ

弱視の児童・生徒にも見えやすい大きめの表示を採用。
専用アプリは本シリーズ全てのセンサに対応しています。



重点 音声付測定器 Vシリーズ

E31-4000-01~08

センサが読み取った情報をタブレットやスマートフォンから音声で読み上げる*学習サポート教材です。

*距離計のみ、本体から読み上げます。

Cat.No.	品名	測定範囲	分解能	価格¥
E31-4000-01	音声付気温・湿度・気圧計 VW-N	気温:-20~+80°C 湿度:0~100%RH 気圧:300~1,100hPa	気温:1°C 湿度:1% 気圧:1hPa	129,000 (141,900)
E31-4000-02	音声付温度計(接触式) VT-N	-20~+20°C	1°C	122,000 (134,200)
E31-4000-03	音声付照度計 VL-N	0.1~40,000Lux	有効数字2桁	122,000 (134,200)
E31-4000-04	音声付距離計 VD-N	0.5~5m	10cm	122,000 (134,200)
E31-4000-05	音声付傾き計 VI-N	0~90°	5°	122,000 (134,200)
E31-4000-06	音声付電流計 VA-N	-3,000~+3,000mA	1mA	122,000 (134,200)
E31-4000-07	音声付電圧計 V2-N	0~10V	0.2V	122,000 (134,200)
E31-4000-08	音声付角度計(ゴニオメーター) VG-N	0~180°	5°	136,000 (149,600)

*スマートフォンやタブレットは付属していません。

[理振品目] 温度測定用具 / 電気測定用具

*温度測定用具: 小 中 高 音声付温度計

*電気測定用具: 小 中 高 音声付直流電流計 / 中 高 音声付直流電圧計



特約店

株式会社 ナリカ

<https://narika.jp/>

製品に関する技術的なお問合せ
サポートセンター

TEL:0120-700-746
FAX:03-3833-0743
E-mail:support@rika.com